

A

Séparation physique droite / gauche
+ rail Din Isolé

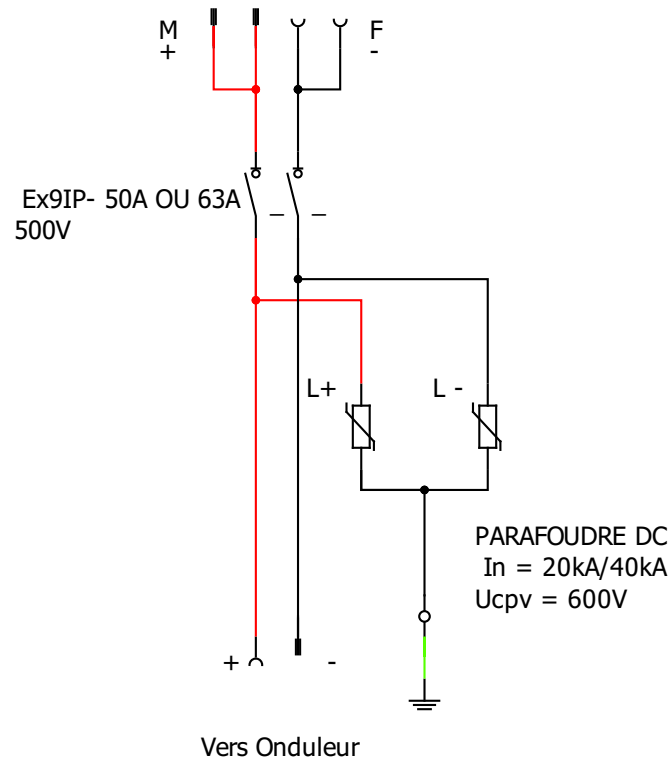

TYPE A
VERSION G/K
immunité renforcée

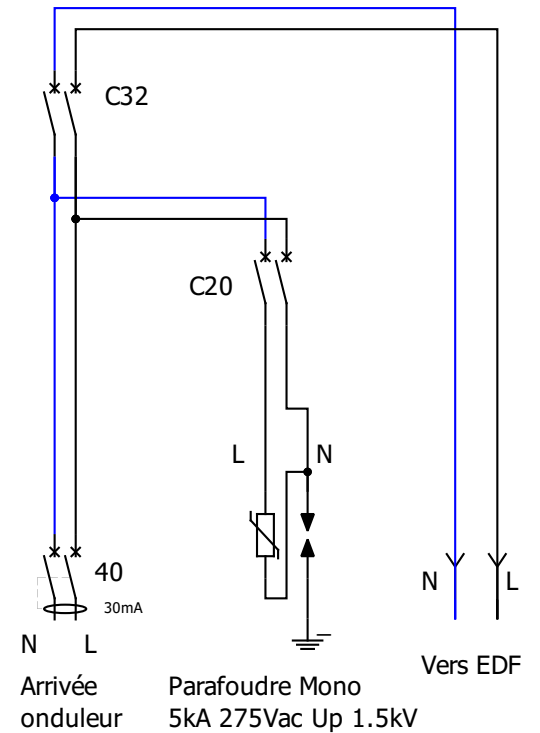

B

C

D

E

F

G

H

COFFRET 1X12 MODULES IP65 IK07 CLASSE II
ETIQUETTE NORMALISÉÉ UTE C 15 712-1
PARTIE DC EN PARTIE gauche DU COFFRET ENTREES +/- VIA CONNECTEURS MC4
SORTIES +/- PAR LE bas VIA CONNECTEURS MC4
PASSAGE TERRE VIA PRESSE ETOUPE M16 PAR LE BAS
PARTIE AC EN PARTIE droite DU COFFRET
ENTREES EN PROVENANCE ONDULEUR PAR LE BAS VIA 1 PRESSE ETOUPE M20
SORTIE VERS EDF PAR LE BAS VIA 1 PRESSE ETOUPE M20
PASSAGE TERRE VIA UN PRESSE ETOUPE M16 PAR LE BAS

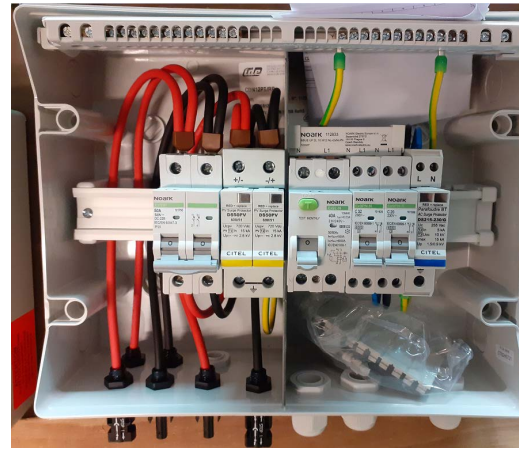

Auteur :
Date :

COFFRET TYPE AC + DC 6KW

Fichier : FBP3K153

Folio : 1/1