

Utilisateur Manuel

11 kW DOUBLE SOLAIRE ONDULEUR / CHARGEUR

Tableau de Contenu

À PROPOS CE MANUEL

But.....	1
Portée	1

SÉCURITÉ INSTRUCTIONS.....

1

INTRODUCTION 2

Caractéristiques	2
Basique Système Architecture	2
Produit Aperçu.....	3
Déballage et Inspection	4
Montage le Unité.....	4
Préparation	5
Batterie Connexion	5
CA Entrée/Sortie Connexion.....	6
PV Connexion	8
Final Assemblée.....	10
DC Sortir Connecteurs.....	10
Communication Connexion.....	11
Sec Contact Signal	12

OPÉRATION..... 13

Pouvoir MARCHÉ/ARRÊT	13
Opération et Afficher Panneau	13
écran LCD Afficher Icônes	14
écran LCD Paramètre.....	16
écran LCD Afficher	33
Fonctionnement Mode Description	40
Défauts Référence Code	44

Avertissement Indicateur

.....	45
-------	----

AUTORISATION ET ENTRETIEN POUR ANTI- POUSSIÈRE TROUSSE

.....	46
-------	----

.....	46
-------	----

Autorisation et Entretien	46
---------------------------------	----

BATTERIE ÉGALISATION 47

CARACTÉRISTIQUES

..... 48

Tableau 1 Doubler Mode Caractéristiques	48
---	----

Tableau 2 Onduleur Mode Caractéristiques	49
--	----

Tableau 3 Charge Mode Spécifications	
--	--

À PROPOS CE MANUEL

But

Ce manuel décrit le assemblée, installation, opération et dépannage de ce unité. S'il te plaît lis ceci manuel soigneusement avant installations et opérations. Garder ce manuel pour avenir référence.

Portée

Ce manuel fournit sécurité et installation lignes directrices comme Bien comme information sur outils et câblage.

SÉCURITÉ INSTRUCTIONS



AVERTISSEMENT: Ce chapitre contient important sécurité et en fonctionnement instructions. Lire et garde ça manuel pour avenir référence.

1. Avant en utilisant le unité, lire tous instructions et de précaution marquages sur le unité, le piles et tout approprié sections de ce manuel.
2. **PRUDENCE** – À réduire risque de blessure, charge seulement cycle profond plomb acide taper rechargeable piles. Autre types de piles peut éclatement, causant personnel blessure et dommage.
3. Faire pas démonter le unité. Prendre il à un qualifié service centre quand service ou réparation est obligatoire. Incorrect remontage peut résultat dans un risque de électrique choc ou feu.
4. À réduire risque de électrique choc, déconnecter tous câblages avant tenter n'importe lequel entretien ou nettoyage. Tourner désactivé le unité volonté pas réduire ce risque.
5. **PRUDENCE** – Seulement qualifié personnel peut installer ce appareil avec batterie.
6. **JAMAIS** charge un congelé batterie.
7. Pour optimum opération de ce onduleur/chargeur, s'il te plaît suivre requis spécifications à sélectionner approprié taille du câble . C'est très important à correctement fonctionner ce onduleur/chargeur.
8. Être très prudent quand fonctionnement avec métal outils sur ou autour piles. UN potentiel risque existe à laisser tomber un outil à étincelle ou court circuit piles ou autre électrique parties et pourrait cause un explosion.
9. S'il te plaît strictement suivre installation procédure quand toi vouloir à déconnecter CA ou DC terminaux. Veuillez vous référer à l'INSTALLATION section de ce manuel pour le détails.
10. Fusibles sont fourni comme surintensité protection pour le batterie fournir.
11. MISE À LA TERRE INSTRUCTIONS - Ce onduleur/chargeur devrait être connecté à un permanent câblage mis à la terre système. Être bien sûr à se conformer avec locale exigences et règlement à installer ce onduleur.
12. JAMAIS cause CA sortir et DC saisir court circuité. Faire PAS connecter à le plats principaux quand DC entrée courte circuits.
13. **Avertissement!!** Seulement qualifié service personnes sont capable à service cet appareil. Si erreurs toujours persister après avoir suivi dépannage tableau, s'il te plaît envoyer ce onduleur/chargeur dos à locale revendeur ou centre de services pour entretien.
14. **AVERTISSEMENT:** Parce que ce onduleur est non isolé, seulement trois types de PV modules sont acceptable : célibataire cristalline, poly cristalline avec classe Classé A- et CIGS modules. À éviter n'importe lequel mauvais fonctionnement, faire pas connecter n'importe lequel PV modules avec possible actuel fuite à le onduleur. Pour exemple, fondé modules photovoltaïques volonté cause actuel fuite à le onduleur. Quand en utilisant CIGS modules, s'il te plaît être bien sûr PAS de mise à la terre.
15. **PRUDENCE:** C'est requis à utiliser PV jonction boîte avec surtension protection. Sinon, il volonté causer des dommages sur onduleur quand foudre se produit sur PV modules.

INTRODUCTION

Ce est un multifonction onduleur, combinant fonctions de onduleur, solaire chargeur et batterie chargeur à offrir une alimentation sans interruption soutien dans un célibataire emballer. Le complet écran LCD afficher offres configurable par l'utilisateur et facile -accessible bouton opérations tel comme batterie charge actuel, CA ou recharge solaire priorité, et acceptable saisir tension basé sur différent candidatures.

Caractéristiques

- Pur sinus vague onduleur
- Personnalisable statut DIRIGÉ anneau avec RVB lumières
- Bouton tactile avec 5" coloré écran LCD
- Intégré Wi- Fi pour mobile surveillance (APP est requis)
- Soutient USB En déplacement fonction
- Anti - crépuscule intégré trousse
- Réservé communication ports pour BMS (RS485, CAN-BUS, RS232)
- Configurable saisir tension gammes pour maison appareils électroménagers et personnel ordinateurs via écran LCD contrôle panneau
- Configurable sortir usage minuteur et priorisation
- Configurable chargeur source priorité via écran LCD contrôle panneau
- Configurable batterie charge actuel basé sur applications via écran LCD contrôle panneau
- Compatible à utilitaire plats principaux ou générateur pouvoir

Basique Système Architecture

Le suivant illustration spectacles basique application pour ce unité. Il aussi requis le suivant appareils à avoir un complet en cours d'exécution système:

- Générateur ou Réseau électrique .
- PV modules

Consulter avec ton système intégrateur pour autre possible système architectures selon sur votre exigences.

Ce onduleur peut pouvoir divers appareils électroménagers dans maison ou bureau environnement, y compris type de moteur appareils tels que comme tube lumière, ventilateur, réfrigérateur et l'air conditionneurs.

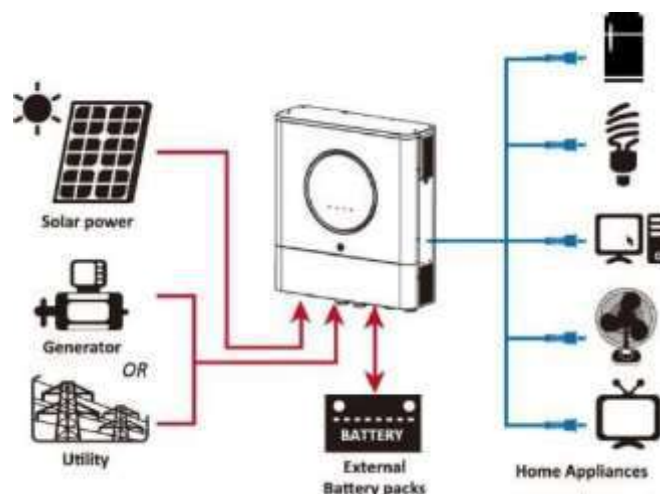

**Chiffre 1 Basique hybride PV Système
Aperçu**

Produit Aperçu

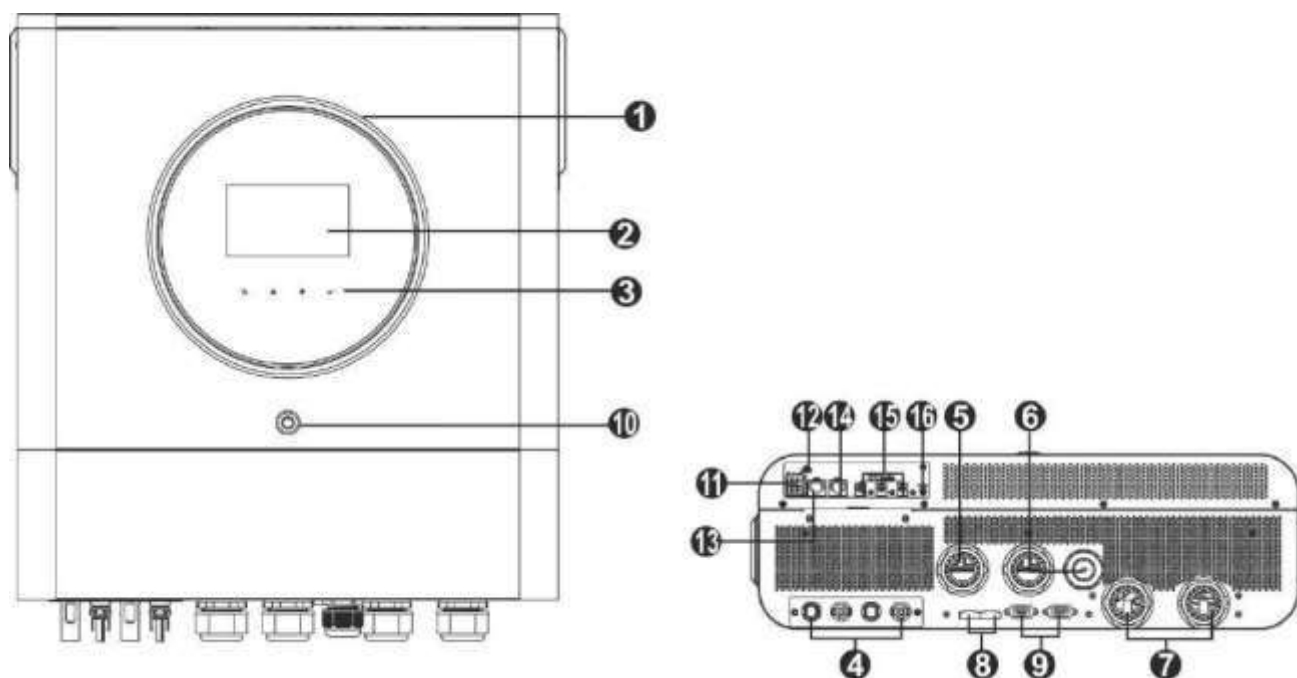

NOTE: Pour parallèle installation et opération, s'il te plaît vérifier Appendice JE.

1. RVB DIRIGÉ anneau (référer à écran LCD Paramètre section pour le détails)
2. écran LCD afficher
3. Touchable fonction clés
4. PV connecteurs
5. CA saisir connecteurs
6. CA sortir connecteurs (Connexion de charge)
7. Batterie connecteurs
8. Actuel partage port
9. Parallèle communication port
10. Pouvoir changer
11. Contact
12. USB port comme USB communication port et USB fonction port
13. RS -232 communication port
14. BMS communication port: PEUT, RS -485 ou RS -232
15. DC sortir connecteurs
16. Pouvoir changer pour DC sortir

INSTALLATION

Déballage et Inspection

Avant installation, s'il te plaît inspecter le unité. Être bien sûr que rien à l'intérieur le emballer est endommagé. Toi devrait avoir reçu le suivant articles à l'intérieur de emballer:

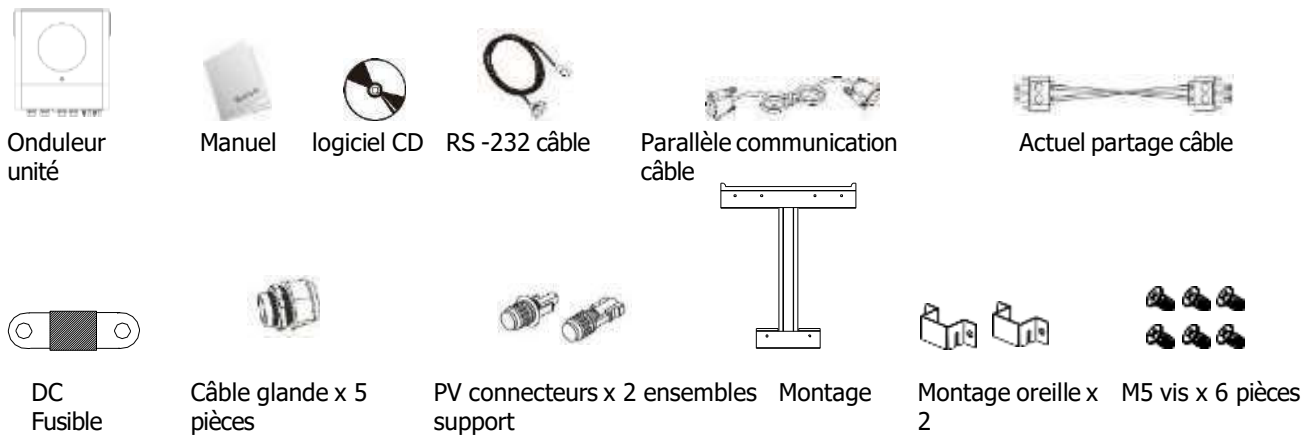

Montage le Unité

Considérer le suivant points avant sélection où à installer:

- Faire pas monter le onduleur sur inflammable matériaux de construction.
- Monter sur un solide surface
- Installer ce onduleur à œil niveau dans commande à permettre le écran LCD à être lire à tous fois.
- Le ambient température devrait être entre 0°C et 55°C à assurer optimal opération.
- Le recommandé installation position est à être adhérent au mur verticalement.
- Être bien sûr à garder autre objets et surfaces comme montré dans le droite diagramme à garantie suffisant chaleur dissipation et avoir assez espace pour suppression fils.

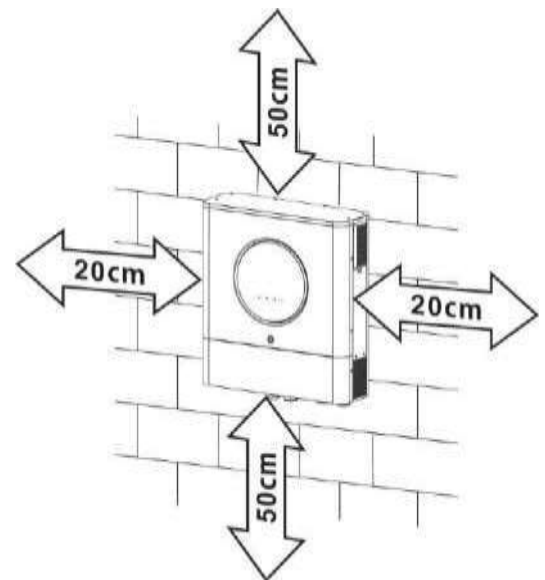

APPROPRIÉ POUR MONTAGE SUR BÉTON OU AUTRE INCOMBUSTIBLE SURFACE SEULEMENT.

<p>Étape 1: Installer le montage support par fixation six pièces de Vis M5 .</p> <p>M5 Screw x 6Pcs</p> <p>WALL</p>	<p>Étape 2: Installer le montage à installer le onduleur sur le dos de le unité avec quatre fournis M5 vis</p> <p>M5 screw x 4pcs</p> <p>Mounting Ear 2pcs</p>	<p>Étape 3: Augmenter le onduleur et lieu il sur le support de montage.</p> <p>WALL</p>
---	--	---

Étape 4: Suppression bas couvrir avec six vis comme montré tableau ci-dessous.

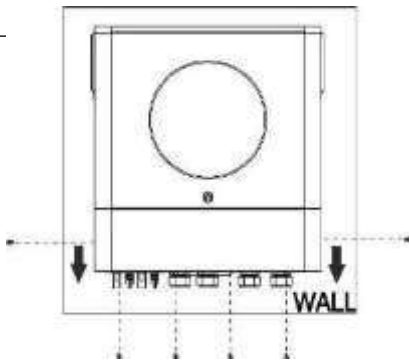

Étape 5: Réparer le onduleur au montage support par baiser deux fourni M5 vis comme mon

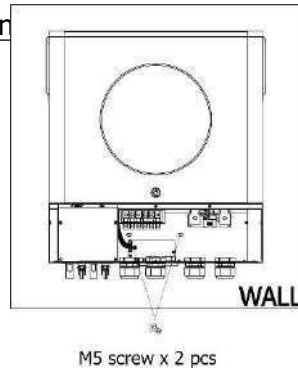

Étape 6: Assembler le couvercle inférieur dos à original position.

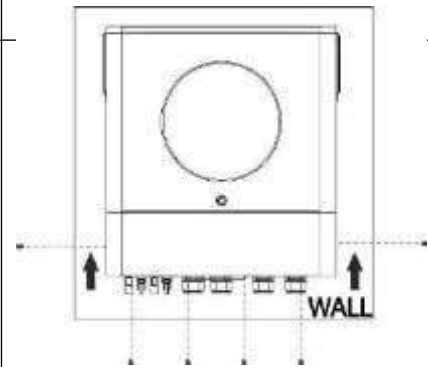

Préparation

Avant de liaison tous câblages, s'il te plaît prendre désactivé câblage couverture par suppression six vis. Quand suppression le couvercle inférieur, être soigneusement à retirer deux câbles comme montré ci-dessous.

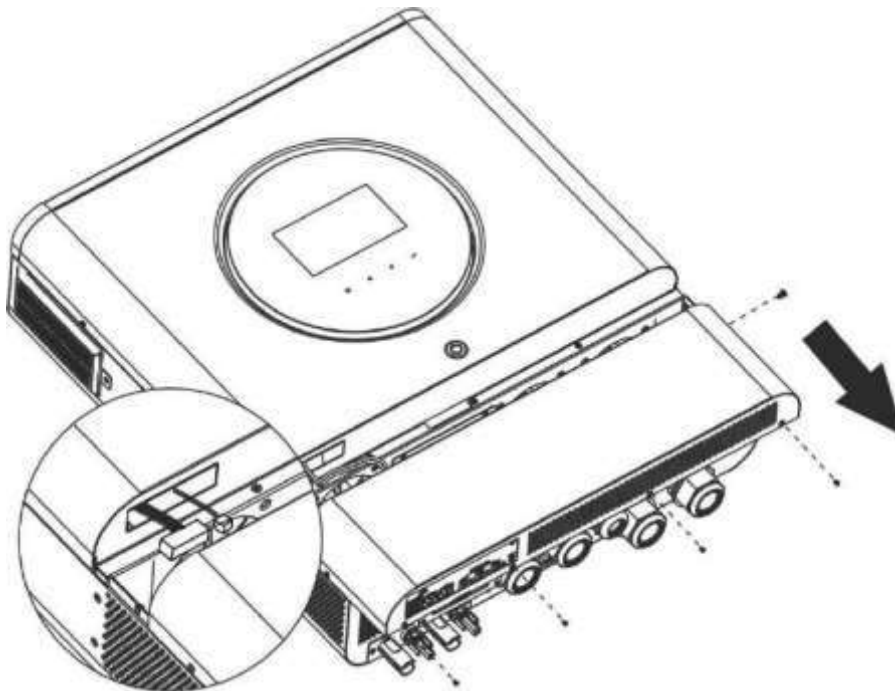

Batterie Connexion

PRUDENCE: Pour sécurité opération et règlement conformité, c'est demandé à installer un séparé DC protecteur de surintensité ou déconnecter appareil entre batterie et onduleur. Il peut pas être demandé à avoir un déconnecter l'appareil dans quelques applications, cependant, c'est toujours demandé à avoir surintensité protection installé. S'il te plaît référer

à typique intensité de courant dans ci-dessous tableau comme requis fusible ou briseur taille.

AVERTISSEMENT! Tous câblage doit être effectué par un qualifié personnel.

AVERTISSEMENT! C'est très important pour système sécurité et efficace opération à utiliser de manière appropriée câble pour batterie connexion. À réduire risque de blessure, s'il te plaît utiliser le bon recommandé câble et Terminal taille comme ci-dessous.

Anneau Terminal:

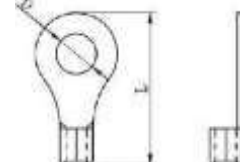

Recommandé batterie câble et Terminal taille:

Modèle	Ampéragé typique	Capacité de la batterie	Fil Taille	Câble mm ²	Anneau Terminal		Valeur de couple
					Dimensions		
					D (mm)	L (mm)	
11 kW	228A	250AH	1*3/0AWG	85	8.4	54	5 Nm

S'il te plaît suivre ci-dessous mesures à mettre en œuvre batterie connexion:

1. Assembler batterie anneau Terminal basé sur recommandé batterie câble et Terminal taille.
2. Réparer deux câble glandes dans positif et négatif terminaux.
3. Insérer le anneau Terminal de batterie câble catégoriquement dans batterie connecteur de onduleur et faire bien sûr le noix sont resserrés avec couple de 5 Nm. S'assurer polarité à les deux le batterie et l' onduleur/chargeur est correctement connecté et anneau terminaux sont fermement vissé à le batterie terminaux.

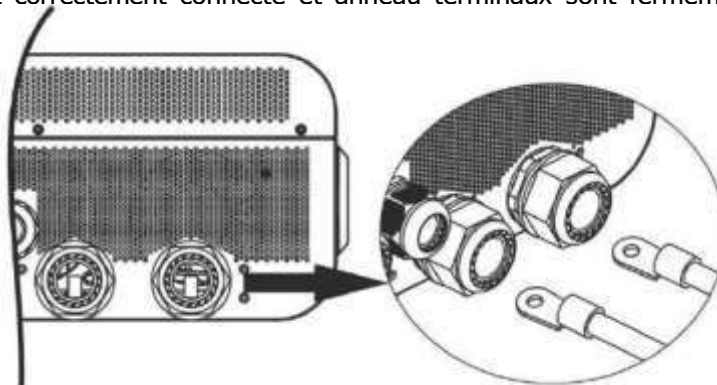

AVERTISSEMENT: Choc Danger

Installation doit être effectuée avec soins dus à haut batterie tension dans série.



PRUDENCE!! Faire pas lieu rien entre le plat partie de le onduleur Terminal et le cosse à anneau . Sinon, surchauffe peut se produire.

PRUDENCE!! Faire pas appliquer antioxydant substance sur le terminaux avant terminaux sont bien connecté.

PRUDENCE!! Avant fabrication le final DC connexion ou fermeture du disjoncteur/sectionneur CC, être sûr et positif (+) doit être connecté à positif (+) et négatif (-) doit être connecté à négatif (-).

CA Entrée/Sortie Connexion

PRUDENCE!! Avant de liaison à CA saisir pouvoir source, s'il te plaît installer un **séparé** CA briseur entre l'onduleur et CA saisir pouvoir source. Ce volonté assurer le onduleur peut être en toute sécurité déconnecté pendant l'entretien et pleinement protégé depuis sur actuel de CA saisir.

PRUDENCE!! Là sont deux Terminal blocs avec "DANS" et "DEHORS" marquages. S'il te plaît faire PAS mauvaise connexion entrée et sortir connecteurs.

AVERTISSEMENT! Tous câblage doit être effectué par un qualifié personnel.

AVERTISSEMENT! C'est très important pour système sécurité et efficace opération à utiliser approprié câble pour entrée CA connexion. À réduire risque de blessure, s'il te plaît utiliser le approprié recommandé câble taille comme ci-dessous.

Suggéré câble exigence pour CA fils

Modèle	Jauge	Couple Valeur
11 kW	6 AWG	1.4~ 1,6 Nm

S'il te plaît suivre ci-dessous mesures à mettre en œuvre CA entrée/sortie connexion:

1. Avant fabrication CA entrée/sortie connexion, être bien sûr à ouvrir DC protecteur ou sectionneur d'abord.
2. Retirer isolation manche 10 mm pour six conducteurs. Et raccourcir phase L et neutre conducteur N 3 mm.
3. Réparer deux câble glands dans saisir et sortir côtés.
4. Insérer CA saisir fils selon à polarités indiqué sur Terminal bloc et serrer le Terminal vis.

→Sol (jaune-vert)
 L→LIGNE (brun ou noir)
 N→Neu

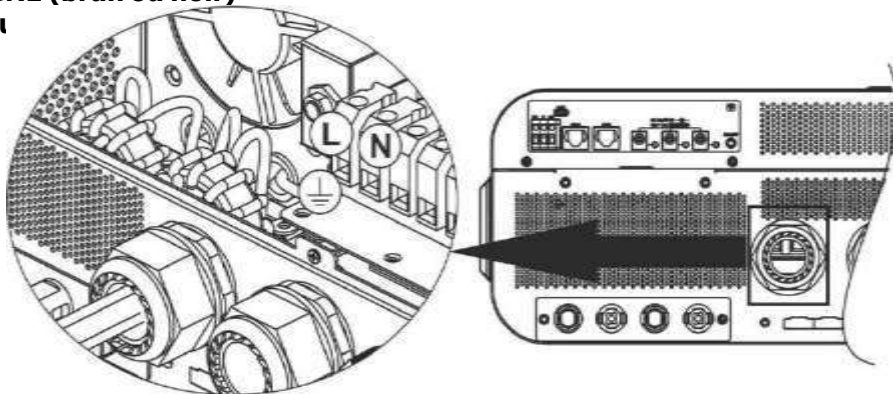

AVERTISSEMENT:
 Être bien sûr que CA pouvoir source est déconnecté avant tenter à câblé il à le unité.

1. Ce onduleur est équipé avec double sortie. Là sont quatre terminaux (L1/N1, L2/N2) disponible sur port de sortie . C'est ensemble en haut à travers écran LCD programme ou surveillance logiciel à tourner sur et désactivé le deuxième sortir. Se référer à « LCD paramètre" section pour le détails.

Insérer CA sortir fils selon à polarités indiqué sur Terminal bloc et serrer Terminal vis. Être bien sûr à connecter éducation physique

protecteur conducteur (d'abor

→Sol (jaune-vert)
 L1→LIGNE (brun ou noir)
 N1→Neutre (bleu)
 L2→LIGNE (brun ou noir)
 N2→N

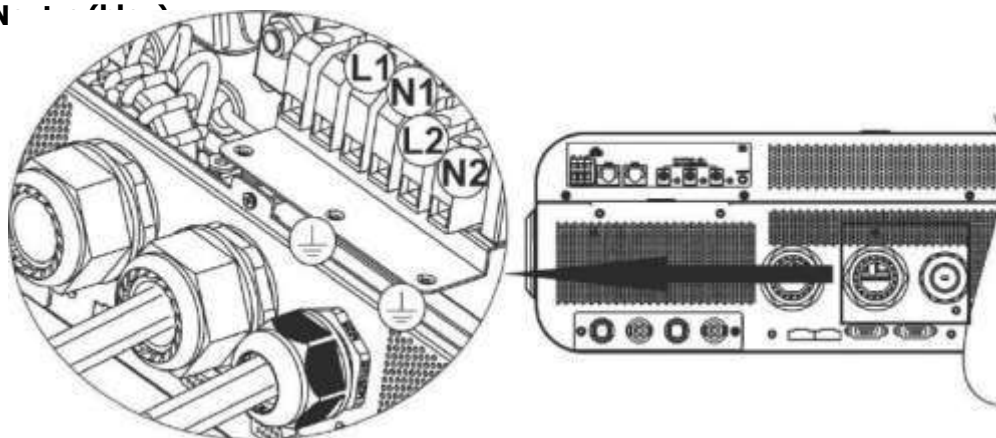

2. Faire bien sûr le fils sont en toute sécurité connecté.

PRUDENCE: Important
 Être bien sûr à connecter CA fils avec correct polarité. Si L et N fils sont connecté à l'envers, il peut cause utilité court - circuité quand ces onduleurs sont travaillé dans parallèle opération.

PRUDENCE: appareils électroménagers tel comme air conditionneur nécessite à moins 2~3 minutes à redémarrage parce que c'est requis pour avoir assez de temps pour équilibrer réfrigérant gaz à l'intérieur de circuits. Si un pouvoir pénurie se produit et récupère dans un court temps, il volonté cause dommage à ton connecté appareils électroménagers. À prévenir ce gentil de dommage, Vérifiez s'il vous plaît fabricant de air conditionneur si c'est équipé avec temporisation fonction avant installation. Sinon, ceci onduleur/chargeur volonté être déclenchement surcharge faute et couper désactivé sortir à protéger ton appareil mais parfois c'est toujours causes interne dommage à le air conditionneur.

PV Connexion

PRUDENCE: Avant de liaison à PV modules, s'il te plaît installer **séparément** DC circuit disjoncteurs entre onduleur et PV modules.

REMARQUE 1 : S'il te plaît utiliser 600 VCC/30 A circuit briseur.

REMARQUE 2 : Le surtension catégorie de le PV saisir est II.

S'il te plaît suivre le mesures ci-dessous à mettre en œuvre PV module connexion:

AVERTISSEMENT: Parce que ce onduleur est non isolé, seulement trois types de PV modules sont acceptable: monocristallin et poly cristalline avec classe Classé A- et CIGS modules.

À éviter n'importe lequel mauvais fonctionnement, faire pas connecter n'importe lequel PV modules avec possible actuel fuite à le onduleur. Par exemple, fondé PV modules volonté cause actuel fuite à le onduleur. Quand en utilisant CIGS modules, s'il te plaît sois bien sûr NON mise à la terre.

PRUDENCE: C'est requis à utiliser PV jonction boîte avec surtension protection. Sinon, il volonté cause dommage sur l'onduleur quand foudre se produit sur PV modules.





Étape 1 : Vérifier le saisir tension de PV tableau modules. Ce système est appliqué avec deux cordes de PV tableau. S'il vous plaît faire bien sûr que le maximum actuel charger de chaque PV saisir connecteur est 18A.

PRUDENCE: Dépassement le maximum saisir tension peut détruire le unité!! Vérifier le système avant fil connexion.

Étape 2: Déconnecter le circuit briseur et changer désactivé le DC changer.

Étape 3 : Assembler fourni PV connecteurs avec PV modules par le suivant mesures.

Composants pour PV connecteur

logement	
Femelle Terminal	
Mâle connecteur logement	
Mâle Terminal	
sertissage outil et clé	

Préparer le câble et suivre le connecteur assemblée processus:

Bande un câble 8 mm sur les deux fin côtés et être prudent PAS à entaille conducteurs.

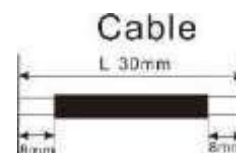

Insérer rayé câble dans femelle Terminal et ondulation borne femelle comme montré



Insérer assemblé câble dans femelle connecteur logement comme



Insérer rayé câble dans mâle Terminal et ondulation mâle Terminal comme



Insérer assemblé câble dans mâle connecteur logement comme



Alors, utiliser clé à vis pression dôme fermement à femelle connecteur et mâle connecteur comme montré ci-dessous.



Étape 4 : Vérifier correctement polarité de câble de connexion depuis PV modules et PV connecteurs d'entrée. Ensuite, connectez le positif pôle (+) de connexion câble à positif pôle (+) de PV saisir connecteur. Connecter négatif pôle (-) de connexion câble à négatif pôle (-) de PV saisir connecteur.

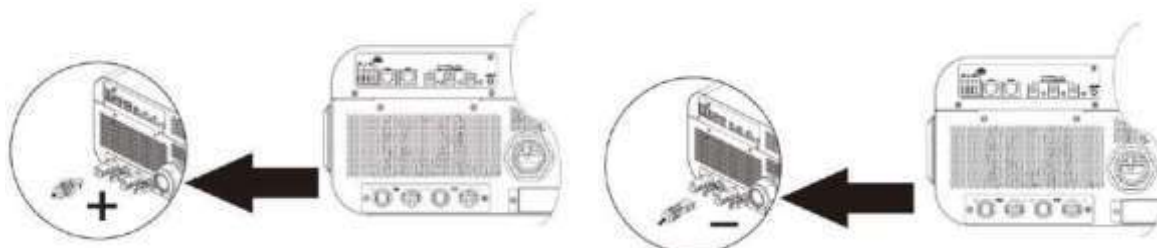

AVERTISSEMENT! Pour sécurité et l'efficacité, c'est très important à utiliser approprié câbles pour PV module connexion. À réduire risque de blessure, s'il te plaît utiliser le approprié câble taille comme recommandé ci-dessous.

Section du conducteur coupe transversale (mm ²)	AWG Non.
4 à 6	10~12

PRUDENCE: Jamais directement touche le terminaux de onduleur. Il pourrait cause mortel électrique choc.

Recommandé Panneau Configuration

Quand sélection approprié PV modules, s'il te plaît être bien sûr à considérer le suivant paramètres:

- Ouvrir circuit Tension (Voc) de PV modules pas à dépasser maximum PV tableau ouvrir circuit tension de l'onduleur.
- Ouvrir circuit Tension (Voc) de PV modules devrait être plus haut que le démarrer tension.

ONDULEUR MODÈLE	11 kW
Max. PV Tableau Pouvoir	11000W
Max. PV Tableau Ouvrir Circuit Tension	500 Vcc
PV Tableau MPPT Tension Gamme	90 Vcc ~ 450 Vcc
Démarrer Tension (Voc)	80 Vcc

Recommandé solaire panneau configuration

Configuration Panneau Spéc. (référence)	SOLAIRE SAISIR 1	SOLAIRE SAISIR 2	Qté de panneaux	Total Puissance d'entrée
	Min dans série: 4 pièces, par saisir Max. dans série: 12 pièces, par entrée			
- 250 Wc	4 pièces dans série	x	4 pièces	1000W
- Vmp: 30,7 Vcc	x	4 pièces dans série	4 pièces	1000W
- Imp: 8,3 A	12 pièces dans série	x	12 pièces	3000W
- Vocabulaire: 37,7 Vcc	x	12 pièces dans série	12 pièces	3000W
- Isc: 8,4A	6 pièces dans série	6 pièces dans série	12 pièces	3000W
- Cellules: 60	6 pièces dans série, 2 cordes	x	12 pièces	3000W
	x	6 pièces dans série, 2 cordes	12 pièces	3000W
	8 pièces dans série, 2 cordes	x	16 pièces	4000W
	x	8 pièces dans série, 2 cordes	16 pièces	4000W
	11 pièces dans série, 2 cordes	x	22 pièces	5500W
	x	11 pièces dans série, 2 cordes	22 pièces	5500W

	9 pièces dans série, 1 chaîne	9 pièces dans série, 1 chaîne	18 pcs	4500W
	10 pièces dans série, 1 chaîne	10 pièces dans série, 1 chaîne	20 pièces	5000W
	12 pièces dans série, 1 chaîne	12 pièces dans série, 1 chaîne	24 pièces	6000W
	6 pièces dans série, 2 cordes	6 pièces dans série, 2 cordes	24 pièces	6000W
	7 pièces dans série, 2 cordes	7 pièces dans série, 2 cordes	28 pièces	7000W
	8 pièces dans série, 2 cordes	8 pièces dans série, 2 cordes	32 pièces	8000W
	9 pièces dans série, 2 cordes	9 pièces dans série, 2 cordes	36 pièces	9000W
	10 pièces dans série, 2 cordes	10 pièces dans série, 2 cordes	40 pièces	10000W
Prendre le 555 Wc PV module comme un exemple. Après considérant au-dessus de deux paramètres, le recommandé les configurations de modules sont repertorié dans le tableau ci-dessous.				

Solaire Panneau Spéc. (référence) - 555 Wc - Lutin: 17,32A - Vocabulaire: 38,46 Vcc - Isc: 18.33A - Cellules: 110	SOLAIRE SAISIR 1	SOLAIRE SAISIR 2	Qté de panneaux	Total Puissance d'entrée
	Min dans série: 3 pièces, par saisir Max. dans série: 10 pièces, par entrée			
	3 pièces dans série	x	3 pièces	1665W
	x	3 pièces dans série	3 pièces	1665W
	7 pièces dans série	x	7 pièces	3885W
	x	7 pièces dans série	7 pièces	3885W
	10 pièces dans série	x	10 pièces	5550W
	x	10 pièces dans série	10 pièces	5550W
	7 pièces dans série	7 pièces dans série	14 pièces	7770W
	10 pièces dans série	10 pièces dans série	20 pièces	11100W

Assemblage

Après de liaison tous câblages, reconnecter deux câbles et alors mettre bas couverture dos par fixation six vis comme indiqué ci-dessous.

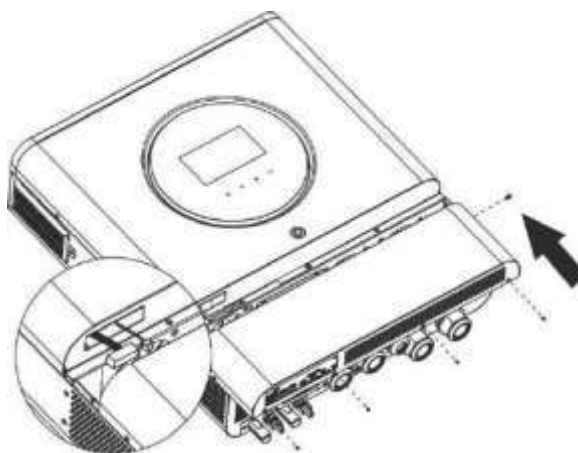

DC Sortir Connecteurs

Ces DC sortir connecteurs sont utilisé à fournir urgence pouvoir sauvegarde à tous types de Équipement alimenté en courant continu tel comme routeurs, modems, décodeur boîte, VoIP téléphone systèmes, surveillance système, système d'alarme , accéder contrôle système et beaucoup critique télécommunications équipement. Là sont 3 chaînes (actuel limite à 3A pour chaque canal), lequel pourrait être activé/désactivé manuellement soit à travers écran LCD fonctionnement ou puissance changer à côté de le Prises CC .

Fourni dimension de DC jack (mâle) est OD 5,5 mm, IDENTIFIANT 2,5 mm.

Communication Connexion

Suivre ci-dessous graphique à connecter tous
com

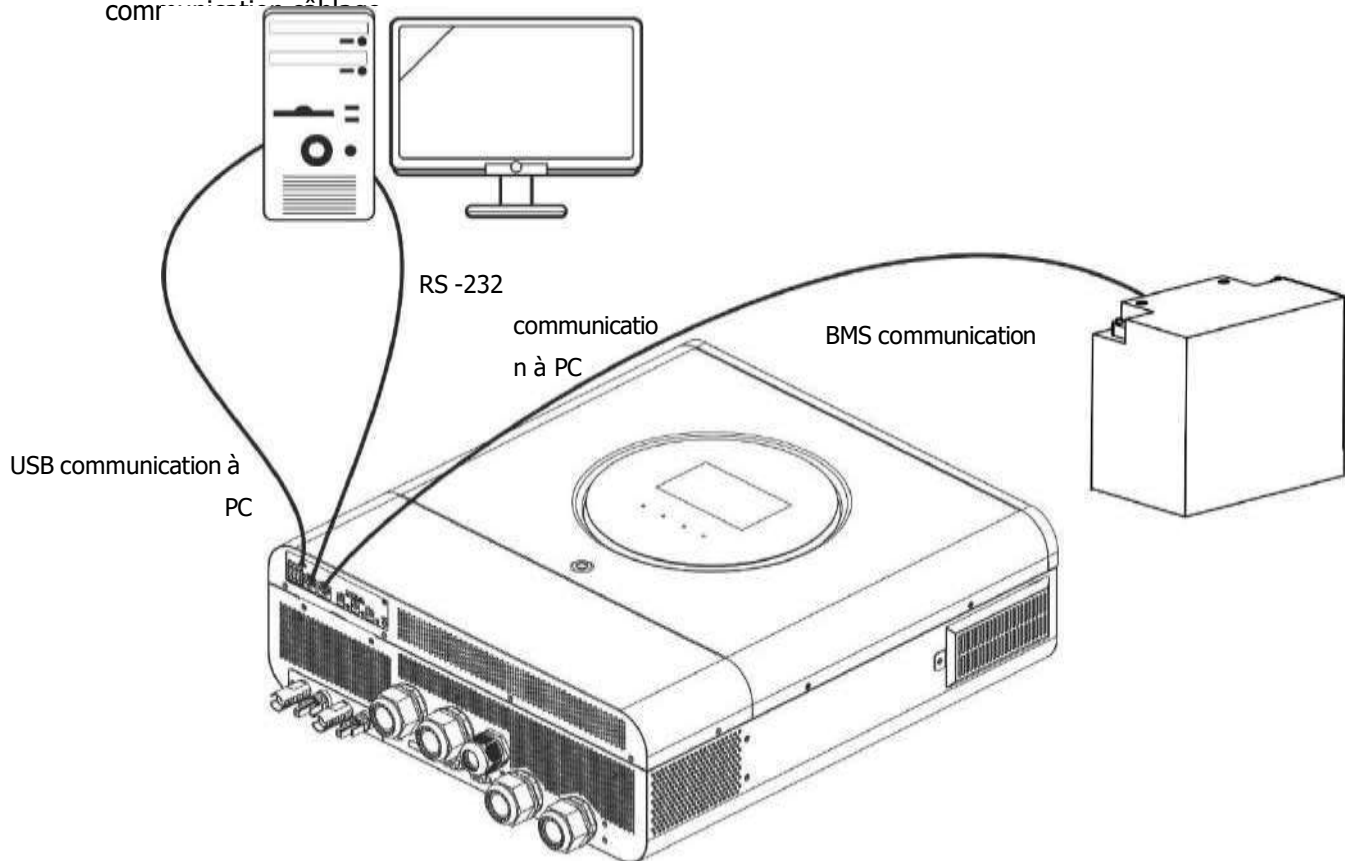

En série

Connexion

Si te peut utiliser le fourni en série câble à connecter entre le onduleur et ton PC. Installer le surveillance logiciel de le groupé CD et suivre le à l'écran instructions à complet ton installation. Pour détaillé fonctionnement du logiciel , référer à le logiciel utilisateur manuel sur le groupé CD.

Wi- Fi Connexion

Ce unité est équipé avec un Wi-Fi émetteur. Wi- Fi émetteur peut activer sans fil communication entre hors réseau onduleurs et surveillance plate-forme. Utilisateurs peut accéder et contrôle le surveillé onduleur avec téléchargé APPLICATION. Toi peut trouver l'application « WatchPower » de la Pomme ® Magasin ou « WatchPower Wi-Fi” dans Google ® Jouer Magasin. Tous données bûcherons et paramètres sont enregistré dans iCloud. Pour rapide installation et opération, veuillez vous référer à Appendice III - Le Wi- Fi Opération Guide pour détails.



BMS Communication Connexion

Il est recommandé à achat un spécial communication câble si toi sont de liaison à Lithium -Ion banques de batteries . S'il te plaît référer à Appendice II - BMS Communication Installation pour détails.

Sec Contact Signal

Là est un sec contact (3A/250VAC) disponible sur le arrière panneau. Il pourrait être utilisé à livrer signal à périphérique externe quand batterie tension atteint avertissement niveau.

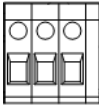
Unité Statut	Condition		 Sec contact port:		
			Caroline du Nord & C	NON & C	
Pouvoir Désactivé	Unité est désactivé et non sortir est alimenté.		Fermer	Ouvrir	
Pouvoir Sur	Sortir est alimenté par Alimentation par batterie ou solaire énergie.	Programme 01 ensemble comme USB (utilitaire premier) ou SOUS (solaire d'abord)	Batterie tension < Faible courant continu avertissement tension	Ouvrir	Fermer
			Batterie tension > Paramètre valeur dans Programme 13 ou batterie charge atteint flottant scène	Fermer	Ouvrir
		Programme 01 est ensemble comme SBU (SBU priorité)	Batterie tension < Paramètre valeur dans Programme 12	Ouvrir	Fermer
			Batterie tension > Paramètre valeur dans Programme 13 ou batterie charge atteint le niveau flottant scène	Fermer	Ouvrir

OPÉRATION

Pouvoir MARCHÉ/ARRÊT

Une fois que le unité a été correctement installé et le les batteries sont connectées Bien, appuyez simplement sur pouvoir interrupteur pour tourner sur le unité.

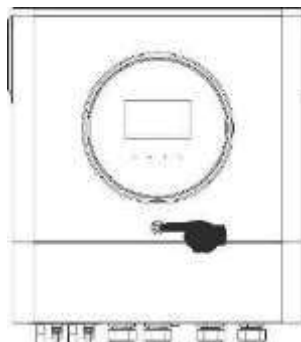

Opération et Afficher Panneau

Le opération et le écran LCD module, montré dans le graphique ci-dessous, comprend un RVB DIRIGÉ anneau, un pouvoir interrupteur, quatre palpable fonction clés et un écran LCD afficher à indiquer le en fonctionnement statut et entrée/sortie informations sur l'alimentation.

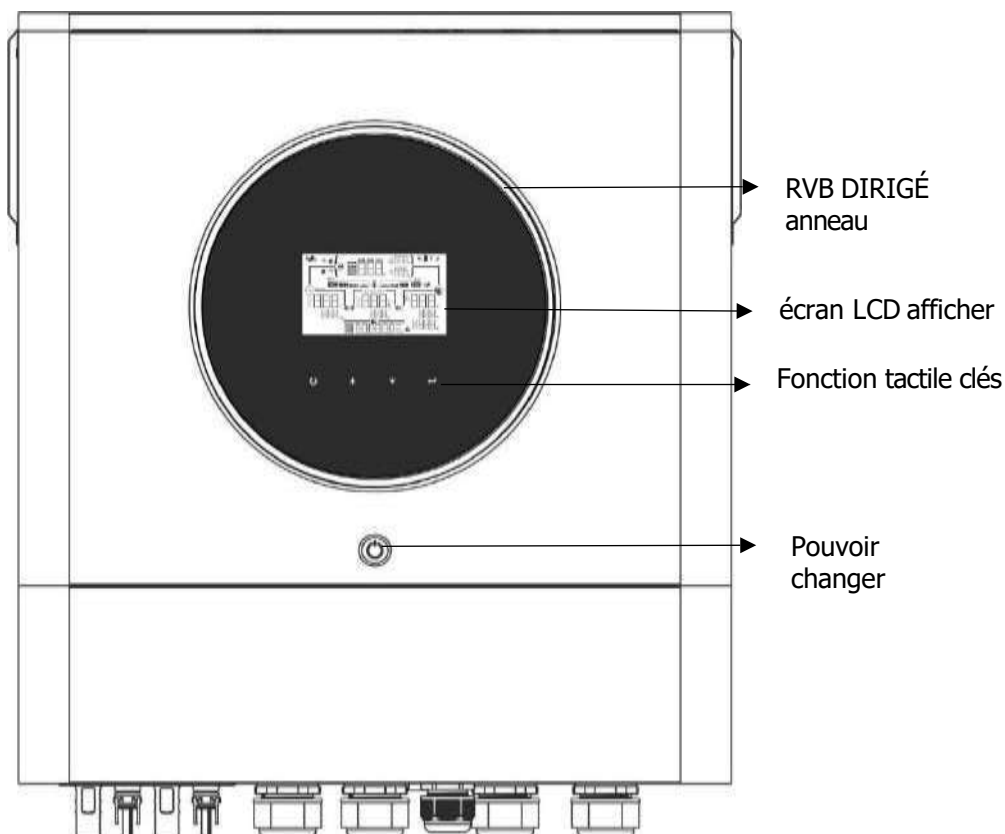

Touchable Fonction Clés







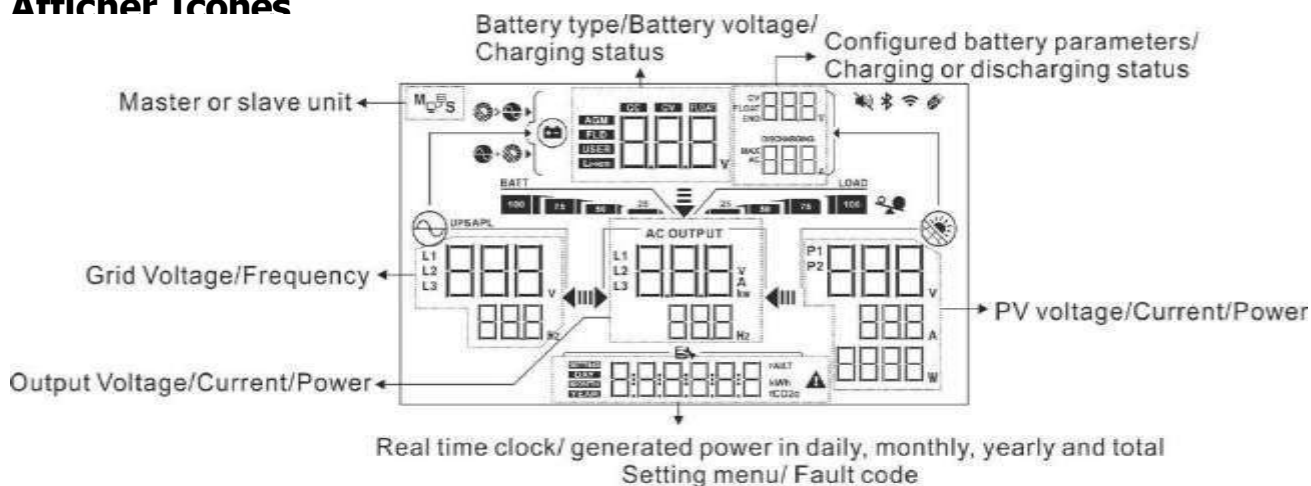





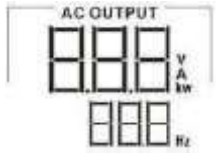

Touche		Description
↺	ÉCHAP	À sortie le paramètre
	Accéder USB paramètre mode	À entrer USB paramètre mode
▲	En haut	À dernier sélection
▼	Vers le bas	À suivant sélection
↵	Entrer	Pour confirmer/entrer le sélection dans paramètre mode

écran LCD





Afficher Trônes



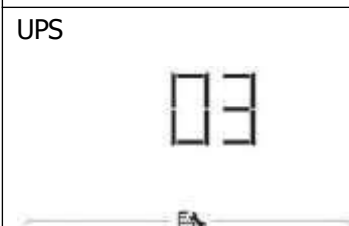
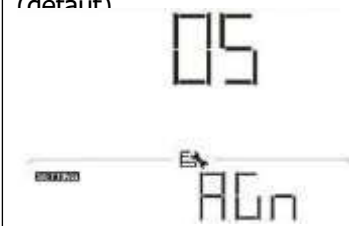
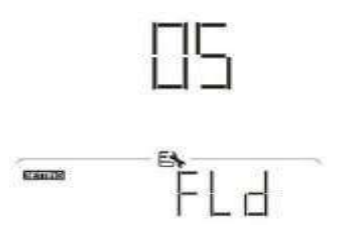
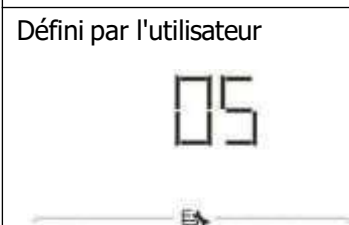
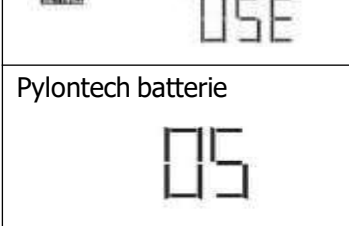
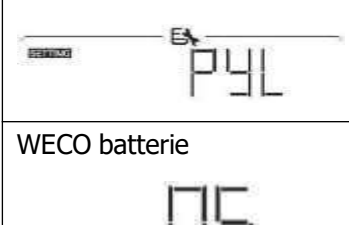

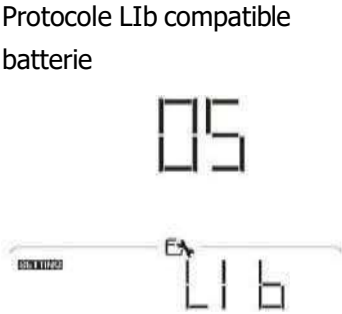

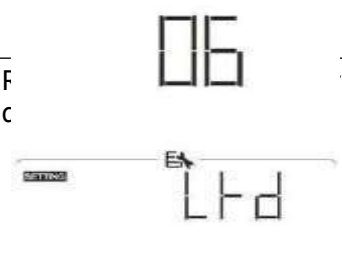
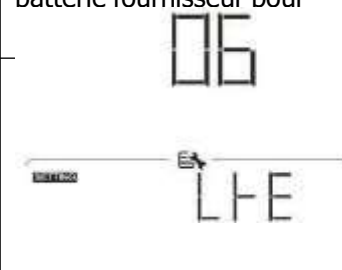
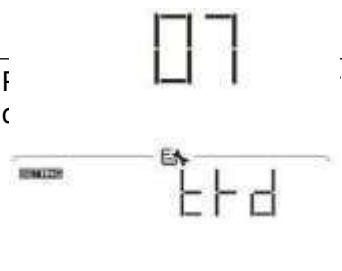
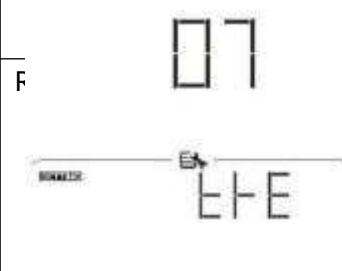
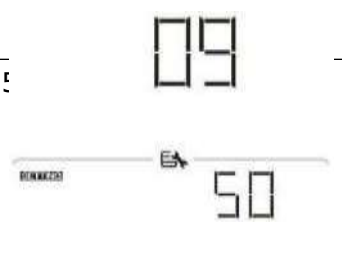
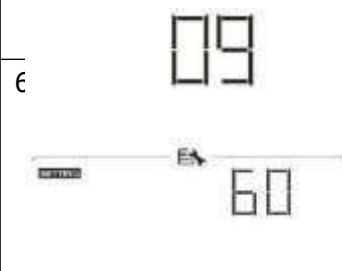
Batterie Information		
	Indique batterie niveau par 0- 24%, 25 à 49 %, 50- 74% et 75- 100% dans batterie mode et charge statut dans doubler mode.	
Quand batterie est charge, il volonté présent batterie charge statut.		
Statut	Batterie tension	écran LCD Afficher
CC mode CV mode	< 2 V/cellule	4 barres va clignoter dans tours.
	2 ~ 2,083 V/cellule	Le droite bar volonté être sur et le autre trois barres va clignoter dans tours.
	2.083 ~ 2,167 V/cellule	Le droite deux barres volonté être sur et le autre deux barres va clignoter dans tours.
	> 2.167 V/cell	Le droite trois barres volonté être sur et le gauche bar volonté éclair.
Flottant mode. Piles sont pleinement chargé.		4 barres volonté être sur.
Dans batterie mode, il volonté présent batterie capacité.		
Charger Pourcentage	Batterie Tension	
Charger >50%	< 1,85 V/cellule	
	1,85 V/cellule ~ 1,933 V/cellule	
	1,933 V/cellule ~ 2,017 V/cellule	
	> 2,017 V/cellule	
Charger < 50%	< 1,892 V/cellule	
	1,892 V/cellule ~ 1,975 V/cellule	
	1,975 V/cellule ~ 2,058 V/cellule	
	> 2,058 V/cellule	
Charger Information		
	Indique surcharge.	
Indique le charger niveau par 0- 24%, 25 à 49 %, 50- 74% et 75- 100%.		

Chargeur Source Priorité Paramètre Afficher	
	Indique paramètre programme 16 "Chargeur source priorité" est choisi comme « solaire d'abord".
	Indique paramètre programme 16 "Chargeur source priorité" est choisi comme « solaire et Utilitaire".
	Indique paramètre programme 16 "Chargeur source priorité" est choisi comme « solaire seulement".
Sortir source priorité paramètre afficher	
	Indique paramètre programme 01 "Sortir source priorité" est choisi comme « utilitaire d'abord".
	Indique paramètre programme 01 "Sortir source priorité" est choisi comme « solaire d'abord".
	Indique paramètre programme 01 "Sortir source priorité" est choisi comme « SBU ».
CA Saisir Tension Gamme Paramètre Afficher	
UPS	Indique paramètre programme 03 est choisi « UPS ». Le acceptable CA saisir tension gamme volonté être dans 170-280 VCA.
APL	Indique paramètre programme 03 est choisi « APL ». Le acceptable CA saisir tension gamme volonté être dans 90-280 VCA.
Sortir Information	
	Indiquer le sortir tension, charger dans VIRGINIE, et charger dans Watt et fréquence de sortie.
	Le ICÔNE clignotant indique le unité avec CA sortir et programmes de réglage 60 , 61 ou 62 différent depuis défaut paramètre.
Opération Statut Information	
	Indique unité connecte à le secteur.
	Indique unité connecte à le PV panneau.
	Indique batterie taper.
	Indique parallèle opération est fonctionnement.
	Indique unité alarme est désactivé.
	Indique Wi- Fi transmission est fonctionnement.
	Indique USB disque est connecté.

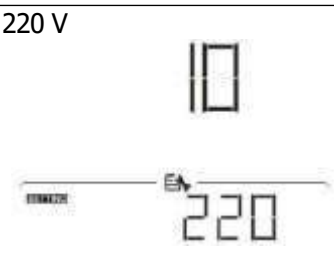
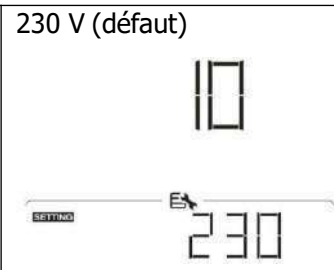
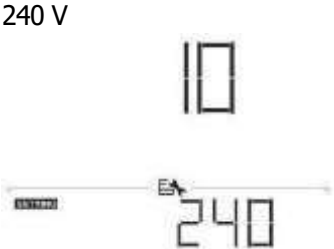
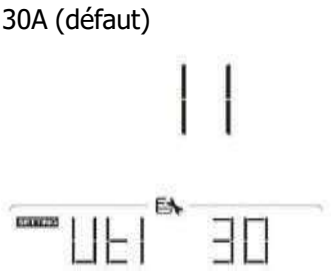

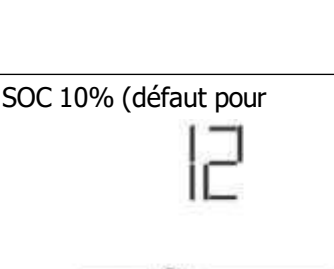

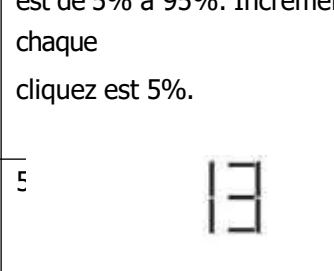

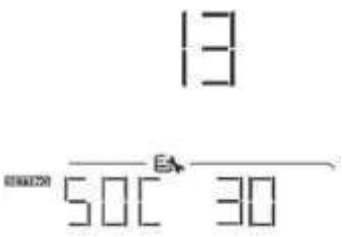
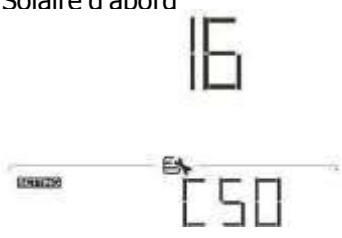
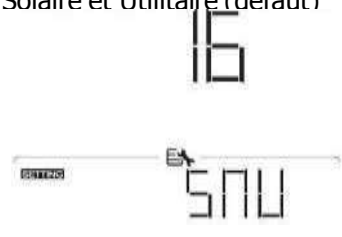
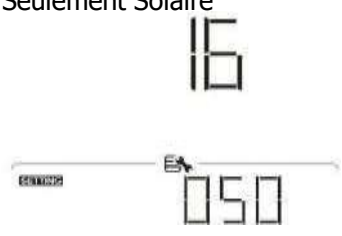
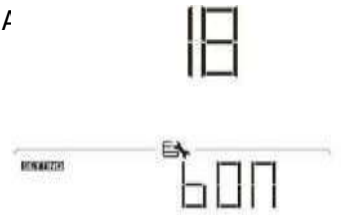
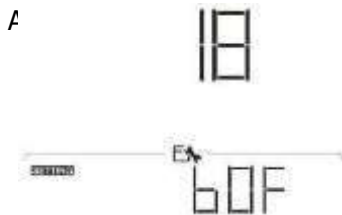
03	CA saisir tension gamme	appareils électroménagers (défaut) 	Si choisi, acceptable CA saisir tension gamme volonté être dans les 90-280VAC .
		UPS 	Si choisi, acceptable CA saisir tension gamme volonté être dans 170- 280 VCA.
05	Batterie taper	Assemblée générale annuelle (défaut) 	Inondé 
		Défini par l'utilisateur 	Si « Défini par l'utilisateur » est sélectionné, batterie charge tension et coupure CC basse tension peut être ensemble en haut programme 26, 27 et 29.
		Pylontech batterie 	Si choisi, programmes de 02, 26, 27 et 29 volonté être définir automatiquement en haut. Non besoin pour réglage supplémentaire.
		WECO batterie 	Si choisi, programmes de 02, 12, 26, 27 et 29 volonté être auto-configuré par batterie fournisseur recommandé. Non besoin pour plus loin ajustement.

05	Batterie taper	Soltaro batterie 	Si choisi, programmes de 02, 26, 27 et 29 volonté être automatiquement ensemble en haut. Non besoin pour plus loin paramètre.
		Protocole LIb compatible batterie 	Sélectionner « LIb » si en utilisant Lithium batterie compatible à Lib protocole. Si choisi, programmes de 02, 26, 27 et 29 volonté être automatiquement ensemble en haut. Non besoin pour plus loin paramètre.
		3ème faire la fête Lithium batterie 	Sélectionner « LIC » si en utilisant Lithium batterie pas répertorié au-dessus de. Si sélectionnés, programmes de 02, 26, 27 et 29 sera automatiquement ensemble en haut. Pas besoin de plus loin paramètre. S'il te plaît contacter le batterie fournisseur pour
06	Auto redémarrage en cas de surcharge se produit	F C 	
		F C 	F 
07	Auto redémarrage quand surchauffe se produit	F C 	F 
09	Sortir fréquence	€ 	€ 



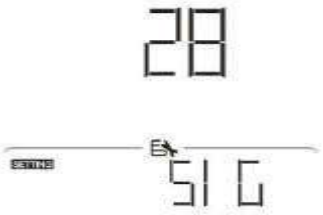
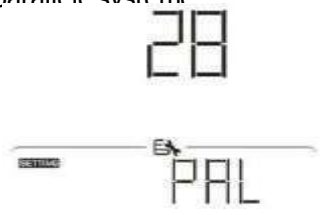

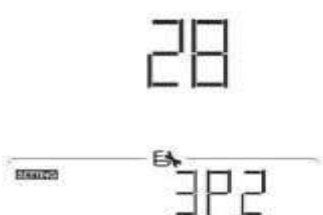
10	Sortir tension	220 V 	230 V (défaut) 
		240 V 	
11	Maximum utilitaire courant de charge Note: Si paramètre valeur dans le programme 02 est plus petit que que dans programme en 11, le onduleur volonté appliquer la charge actuel du programme 02 pour chargeur utilitaire.	30A (défaut) 	Paramètre gamme est 2A, alors depuis 10A à 150A. Incrément de chaque cliquez est de 10A.
12	Paramètre tension indiquer ou SOC pourcentage dos à l'utilité source lors de la sélection « SBU » (priorité SBU) dans programme 01.	4 	Paramètre gamme est depuis 44V à 56V. Augmentation de chaque clic est 1V.
		SOC 10% (défaut pour 	Si n'importe lequel types de lithium batterie est choisi dans programme 05, valeur de réglage volonté changement à SOC automatique. Réglable gamme est de 5% à 95%. Incrément de chaque cliquez est 5%.
13	Paramètre tension indiquer ou SOC pourcentage dos à la batterie mode lors de la sélection « SBU » (priorité SBU) dans programme 01.	1 	5 
		Paramètre gamme est depuis 48V à 62V. Incrément de chaque cliquez est 1V.	

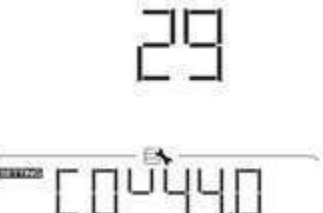



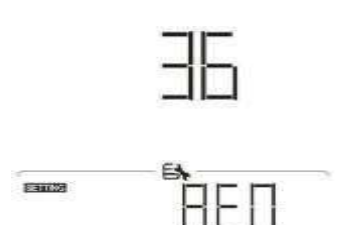

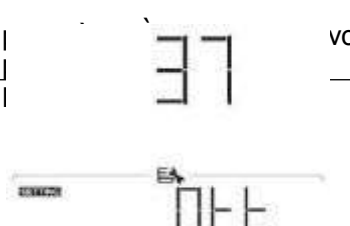
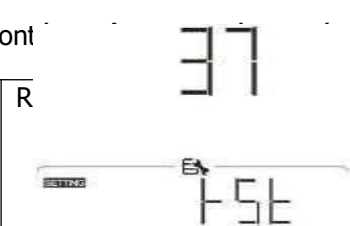
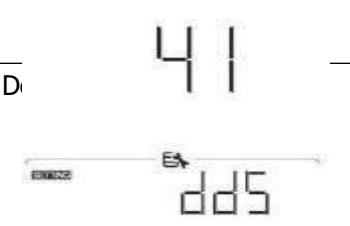
13	Paramètre tension indiquer ou pourcentage SOC retour à la batterie mode lors de la sélection « SBU » (priorité SBU) dans programme 01.	SOC 30% (défaut pour Lithium) 	Si n'importe lequel types de lithium batterie est choisi dans programme 05, valeur de réglage volonté changement à SOC automatiquement. Paramètre gamme est 10% à 100%.
16	Chargeur source priorité : À configurer source du chargeur priorité	Si ce onduleur/chargeur est fonctionnement dans Doubler, Attendre ou faute mode, chargeur source peut être programmé comme ci-dessous:	
		Solaire d'abord 	Solaire énergie volonté charge batterie comme d'abord priorité. Utilitaire volonté charge batterie seulement quand le solaire énergie est pas disponible.
		Solaire et Utilitaire (défaut) 	Solaire énergie et utilitaire volonté charge batterie à le même temps.
		Seulement Solaire 	Solaire énergie volonté être le seul chargeur source Non matière utilitaire est disponible ou pas.
Si ce onduleur/chargeur est fonctionnement dans Batterie mode, seulement solaire énergie peut charge batterie. Solaire énergie volonté charge batterie si c'est disponible et suffisant.			
18	Alarme contrôle		





19	Auto retour à affichage par défaut écran	Retour à défaut afficher écran (défaut)	Si choisi, Non matière comment les utilisateurs changer afficher écran, il sera automatiquement retour à défaut afficher écran (Saisir tension /sortir tension) après Non bouton est pressé pour 1 minute.
		Rester à dernier écran	Si choisi, le afficher écran volonté rester à dernier écran utilisateur enfin ça change.
20	Rétroéclairage contrôle	Rétroéclairage sur (défaut)	Rétroéclairage désactivé
22	Bips alors que source primaire est interrompu	Alarme sur (défaut)	Alarme désactivée
23	Surcharge by-pass: Quand activé, le l'unité sera transférée à doubler mode si surcharge se produit dans la batterie mode.	By-pass désactiver (défaut)	By-pass activer
25	Enregistrer Faute code	Enregistrer activer (défaut)	Enregistrer désactiver

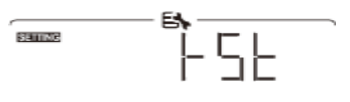



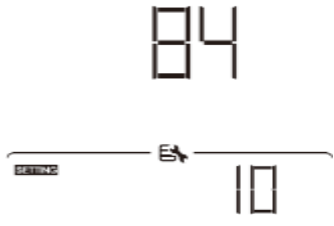
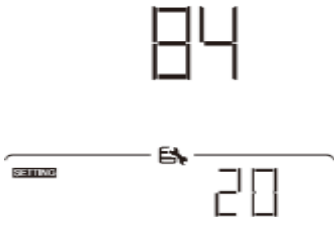
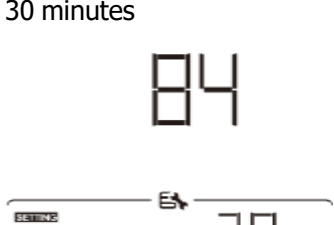
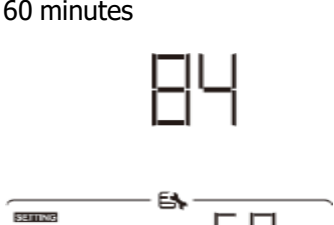

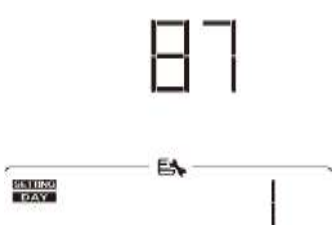

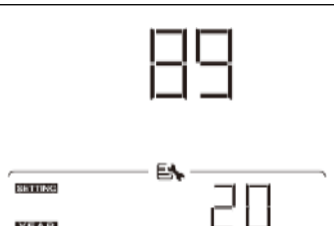



26	En gros charge tension (CV tension)	défaut: 56,4 V 	Si auto- défini est sélectionné dans programme 5, ce programme peut être mis en place. Paramètre gamme est depuis 48,0 V à 62,0 V. Incrément de chaque clic est de 0,1 V.
27	Flottant charge tension	défaut: 54,0 V 	Si auto- défini est sélectionné dans programme 5, ce programme peut être mis en place. Paramètre gamme est depuis 48,0 V à 62,0 V. Augmentation de chaque cliquez est de 0,1 V.
28	CA sortir mode *Ce paramètre est disponible uniquement quand l' onduleur est dans mode veille (Changer désactivé).	Célibataire: Ce onduleur est utilisé dans célibataire phase 	Parallèle: Ce onduleur est exploité dans parallèle svstème 
		Quand le onduleur est exploité dans triphasé application, installation onduleur à être exploité dans spécifique phase.	
		L1 phase: 	L2 phase: 
		L3 phase: 	
29	Faible coupure CC tension ou faible SOC pourcentage: <ul style="list-style-type: none"> ● Si batterie pouvoir est seulement pouvoir source disponible, onduleur va fermer vers le bas. ● Si PV l'énergie et batterie pouvoir sont disponibles, onduleur volonté 	défaut: 44,0 V 	Si auto- défini est sélectionné dans programme 5, ce programme peut être mis en place. Paramètre gamme est depuis 42,0 V à 48,0 V. Augmentation de chaque cliquez est de 0,1 V. Faible coupure CC tension volonté être réparé à paramètre valeur Non quoi qu'il arrive pourcentage de la charge est connectée.

	<p>charge batterie sans climatisation sortir.</p> <ul style="list-style-type: none"> ● Si PV énergie, puissance de la batterie et utilitaire sont tous disponible, l'onduleur va transférer vers doubler mode et fournir une sortie pouvoir à charges. 	<p>SOC 0% (défaut pour le lithium)</p>	<p>Si n'importe lequel types de lithium batterie est choisi dans programme 05, valeur de réglage volonté changement à SOC automatiquement. Réglable gamme est de 0% à 90%. Incrément de chaque cliquez est 5%.</p>
30	Batterie égalisation		<p>Batterie égalisation désactiver</p>
		<p>Si "Inondé" ou « Défini par l'utilisateur » est choisi dans programme 05. ce</p>	<p>ble en haut.</p> <p>Paramètre gamme est depuis 48,0 V à 62,0 V. Augmentation de chaque cliquez est de 0,1 V.</p>
31	Batterie tension d'égalisation		
33	Batterie égalisé temps	<p>60</p>	<p>Paramètre gamme est depuis 5 minutes à 900 min. Incrément de chaque cliquez est de 5 minutes.</p>
34	Batterie égalisé temps mort		<p>Paramètre gamme est depuis 5 minutes à 900 min. Incrément de chaque cliquez est 5 min.</p>
35	Égalisation intervalle	<p>3</p>	<p>Paramètre gamme est depuis 0 à 90 jours. Augmentation de chaque cliquez est 1 jour</p>

		Activer	Désactiver (défaut)
36	Égalisation activé immédiatement		
		<p>Si égalisation fonction est activé dans programme 30, ce programme peut être ensemble en haut. Si "Activer" est choisi dans ce programme, c'est à activer la batterie égalisation immédiatement et écran LCD principal page volonté montrer « ». Si "Désactiver" est choisi, il volonté Annuler égalisation fonction jusqu'à suivant activé égalisation temps arrive basé sur programme 35</p>	
37	Réinitialiser tous stocké données pour PV généré pouvoir et sortie charger énergie		
41	Maximum décharge de la batterie actuel	<p>De</p>  <p>30</p> 	<p>Si choisi, batterie protection contre les décharges est désactivé.</p> <p>Le paramètre gamme est depuis 30 UN à 200 UN. Incrément de chaque cliquez est de 10A. Si décharger actuel est plus haut que le réglage valeur, batterie cessera de se décharger. À ce temps, si l' utilitaire est disponible, le onduleur fonctionnera dans by-pass mode. Si Non utilitaire est disponible, le onduleur va fermer vers le bas après 5 minutes opération en batterie mode.</p>
60	Paramètre couper point de tension ou SOC pourcentage sur le deuxième sortir (L2) si "Célibataire" est choisi dans le programme 28.	<p>de</p> 	<p>Si « Défini par l'utilisateur » est choisi dans le programme 05, ce paramètre gamme est de 42,0 V à 61,0 V pour 48V modèle. Incrément de chaque cliquez est 0,1 V.</p>

60	Paramètre couper point de tension ou SOC pourcentage sur le deuxième sortir (L2) si "Célibataire" est choisi dans le programme 28.	SOC 0% (défaut pour le lithium) 60  61	Si n'importe lequel taper de lithium batterie est choisi dans programme 05, ce paramètre valeur volonté être affiché dans pourcentage et valeur paramètre est basé sur batterie pourcentage de capacité . Paramètre gamme est à partir de 0% à 95%. Incrément de chaque cliquez est 5%.
61	Paramètre décharge temps sur le deuxième sortir (L2) si "Célibataire" est choisi dans le programme 28	Désactiver (Défaut)  62	Paramètre gamme est désactiver et puis depuis 0 min à 990 min. Augmentation de chaque cliquez est 5 min. *Si le batterie décharge le temps accomplit le paramètre temps dans programme 61 et le programme 60 fonctions est pas déclenché, le sortir volonté être éteint .
62	Paramètre temps intervalle tourner sur deuxième sortir (L2) si "Célibataire" est choisi dans le programme 28.	00-23 (Défaut)  82 	Paramètre gamme est depuis 00 à 23. Augmentation de chaque cliquez est 1 heure. Si paramètre gamme est depuis 00 à 08 82 tre ant ce valeur le réglage dans programme 60 ou 61 est atteint.
82	Marche/Arrêt contrôle pour 12V sortie	Activer (défaut) 83 	Désactiver 83 
83	Effacer tous données enregistrer	Dac réinitialiser (Défaut) 84 	Réinitialiser 84 
84	Données enregistrer enregistré intervalle *Le maximum données numéro de journal est 1440. Si c'est plus de	3 minutes 25	5 minutes

84	Données enregistrer enregistré intervalle *Le maximum données numéro de journal est 1440. Si c'est plus de 1440, il volonté réécrire le premier enregistrer.	10 minutes (défaut) 	20 minutes 
		30 minutes 	60 minutes 
85	Temps paramètre – Minute		Pour minute paramètre, le gamme est depuis 0 à 59.
86	Temps paramètre – Heure		Pour heure paramètre, le gamme est depuis 0 à 23.
87	Temps paramètre- Jour		Pour jour paramètre, le gamme est depuis 1 à 31.
88	Temps paramètre- Mois		Pour mois paramètre, le gamme est depuis 1 à 12.
89	Temps paramètre – Année		Pour année paramètre, le gamme est depuis 17 à 99.

91	<p>Marche/Arrêt contrôle pour LED RVB</p> <p>*C'est requis à activer ceci paramètre à activer LED RVB fonction d'éclairage .</p>	<p>Activé (défaut)</p> <p>91</p> 	<p>Désactiver</p> <p>91</p> 
92	Luminosité de RVB DIRIGÉ	<p>Faible</p> <p>92</p> 	<p>Normale (défaut)</p> <p>92</p> 
		<p>Haut</p> <p>92</p> 	
93	Éclairage vitesse de RVB DIRIGÉ	<p>Faible</p> <p>93</p> 	<p>Normale (défaut)</p> <p>93</p> 
		<p>Haut</p> <p>93</p> 	
94	RVB DIRIGÉ effets	<p>Pouvoir vélo</p> <p>94</p> 	<p>Pouvoir roue</p> <p>94</p> 
		<p>Pouvoir ciselure</p> <p>94</p> 	<p>Solide sur (Défaut)</p> <p>94</p> 

95

Présentation des données de couleur
 *Énergie source (Réseau - PV - Batterie) et charge/décharge de la batterie statut uniquement disponible quand LED RVB effets est ensemble à Solid on.

Solaire saisir pouvoir dans watt

95



95



95



de charge .

95



95



DIRIGÉ éclairage partie volonté être modifié

par le pourcentage de solaire puissance d'entrée et nominal PV pouvoir.

Si "Solide sur" est choisi dans #94, anneau LED volonté lumière en haut avec couleur d'arrière-plan paramètre dans le numéro 96.

Si "Pouvoir roue" est choisi dans #94, DIRIGÉ anneau volonté lumière en haut dans 4 niveaux.

Si "vélo" ou "ciselure" est sélectionné dans #94, DIRIGÉ anneau volonté lumière en haut dans 12 niveaux.

DIRIGÉ éclairage partie volonté être modifié

par batterie capacité pourcentage.

Si "Solide sur" est choisi dans #94, DIRIGÉ

anneau volonté lumière en haut avec couleur d'arrière-plan paramètre dans le numéro 96.

Si "Pouvoir roue" est choisi dans #94, DIRIGÉ anneau volonté lumière en haut dans 4 niveaux.

Si "vélo" ou "ciselure" est sélectionné dans #94, DIRIGÉ anneau volonté lumière en haut dans 12 niveaux.

DIRIGÉ éclairage partie volonté être modifié

par charger pourcentage.

Si "Solide sur" est choisi dans #94, anneau LED volonté lumière en haut avec couleur d'arrière-plan paramètre dans le numéro 96.











Si "Pouvoir roue" est choisi dans #94, DIRIGÉ anneau volonté lumière en haut dans 4 niveaux.

Si "vélo" ou "ciselure" est sélectionné dans #94, DIRIGÉ anneau volonté lumière en haut dans 12 niveaux.

Si choisi, le DIRIGÉ couleur volonté être en arrière-plan couleur paramètre dans #96 en courant alternatif mode. Si PV pouvoir est actif, la LED couleur volonté être données couleur mise en place #97.

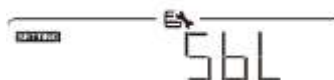
Si le restant statut se produire, le DIRIGÉ

96	Arrière-plan couleur de LED RVB	Rose 96 PIN	Orange 96 ORA
		Jaune 96 YEL	Vert 96 GRN
		Bleu 96 BLU	Ciel bleu (Défaut) 96 SBL
		Violet 96 PUR	Autre: Si choisi, le arrière-plan couleur est ensemble par RVB via Initial 96 DEH
97	Données Couleur pour RVB DIRIGÉ	Rose 97 PIN	Orange 97 ORA
		Jaune 97 YEL	Vert 97 GRN
		Bleu 97 BLU	Ciel bleu 97 SBL

97	Données Couleur pour RVB DIRIGÉ	Violet (Défaut) 97 	Autre: Si choisi, le données couleur est réglé par RVB via logiciel. 97 
98	Arrière-plan couleur de LED RVB *Seulement disponible quand Présentation des données données la couleur est ensemble à Énergie source (Réseau-PV-Batterie).	Rose 98 	Orange 98 
		Jaune 98 	Vert 98 
		Bleu 98 	Ciel bleu (Défaut) 98 
		Violet 98 	Autre: Si choisi, le arrière-plan couleur est ensemble par RVB via logiciel 98 
99	Minuteur Paramètre pour Source de sortie Priorité 99 	Une fois accéder ce programme, il volonté montrer « OPP » ← sur Écran LCD. Presse « » bouton à sélectionner minuterie par paramètre pour sortir source priorité. Là sont trois minuterie à ensemble en haut. Presse « » ou « » bouton à sélectionner minuterie spécifique option. Ensuite, appuyez sur « » à confirmer minuterie option. Presse « » ou « » bouton à ajuster départ temps d'abord et le paramètre gamme est de 00 à 23. Incrément de chaque cliquez est un heure. Presse « » pour confirmer départ temps réglage. Suivant, le curseur volonté saut à colonne de droite à ensemble en haut fin temps. Une fois fin temps est ensemble complètement, presse « » pour confirmer tous les paramètres.	

99	<p>Minuteur Paramètre pour Source de sortie</p> <p>99</p> <p>ESTING → OPP</p>	<p>Utilitaire d'abord minuteur</p> <p>USB</p> <p>ESTING → 00 23</p>	<p>Solaire d'abord minuteur</p> <p>SUB</p> <p>ESTING → 00 23</p>
		<p>SBU priorité minuteur</p> <p>SBU</p> <p>ESTING → 00 23</p>	
100	<p>Minuteur Paramètre pour Source du chargeur</p> <p>100</p> <p>ESTING → CGP</p>	<p>Une fois accéder ce programme, il volonté montrer « CGP » sur l'Écran LCD. Presse « → » bouton à sélectionner minuteur par défaut pour chargeur source priorité. Là sont trois minutes à ensemble en haut. Presse « ← » ou « → » bouton à sélectionner minuteur spécifique option. Ensuite, appuyez sur « → » à confirmer minuteur option. Presse « ← » ou « → » bouton à ajuster départ temps d'abord et le paramètre gamme est de 00 à 23. Incrément de chaque cliquez est un heure. Presse « → » pour confirmer départ temps réglage. Suivant, le curseur volonté saut à colonne de droite à ensemble en haut fin temps. Une fois fin</p> <p>ESTING → 050</p> <p>ESTING → 00 23</p> <p>ESTING → 050</p> <p>ESTING → 00 23</p>	

USB Fonction Paramètre

Là sont trois USB réglage de fonction tel que comme micrologiciel mise à niveau, journal de données exporter et interne paramètre réécrire depuis le USB disque. S'il vous plaît suivre ci-dessous procédure à

Procédure	écran LCD Écran
Étape 1: Insérer un OTG USB disque dans le USB port (L).	UPG
Étape 2: Presse « » bouton à entrer USB fonction paramètre.	←



Étape 3: S'il te plaît sélectionner paramètre programme par suivant le procédure.



Programme #	Opération Procédure	écran LCD Écran
Mettre à jour le micrologiciel	Après entrer USB fonction paramètre, presse « » bouton à entrer "mise à niveau micrologiciel » fonction. Ce fonction est à mise à niveau micrologiciel de l'onduleur . Si micrologiciel mise à niveau est nécessaire, s'il te plaît vérifier avec votre revendeur ou installateur pour détail instructions.	UPG ← SEL
Réécrire les paramètres internes	Après entrer USB fonction paramètre, presse « » bouton changer « réécrire » interne paramètres" fonction. Ce fonction est à écraser tous paramètre paramètres (TEXTE déposer) avec paramètres dans le USB disque depuis un précédent installation ou à double onduleur paramètres. S'il te plaît vérifier avec ton revendeur ou installateur pour détail instructions.	← SEL LOG
Exporter données enregistrer	Après entrer USB fonction paramètre, presse « » bouton deux fois à changer à "exporter données enregistrer" fonction et il volonté montrer "ENREGISTRER" dans le Écran LCD. Presse « » bouton à confirmer le sélection pour exporter données enregistrer. Si le choisi fonction est prêt, écran LCD volonté afficher « ». Presse « » bouton à confirmer le sélection encore.	← SEL LOG FDY ← LOG ← YES NO
Si Non bouton est pressé pour 1 minute, il volonté automatiquement retour à principal écran.	● Si le choisi fonction est prêt, écran LCD volonté afficher "OUI" à exporter données enregistrer. "OUI" volonté disparaître après ce action est complet. Alors, presse « » bouton à retour à principal écran.	
Erreur message	Messages	
U01	Non USB disque est détecté. ● Ou presse « » bouton à sélectionner "Non" à retour au principal écran.	
U02	USB disque est protégé à partir de la copie.	
U03	Document à l'intérieur le USB disque avec faux format.	

Si n'importe lequel erreur se produit, erreur code volonté seulement montrer 3 secondes. Après 3 secondes, il volonté automatiquement retour afficher écran.

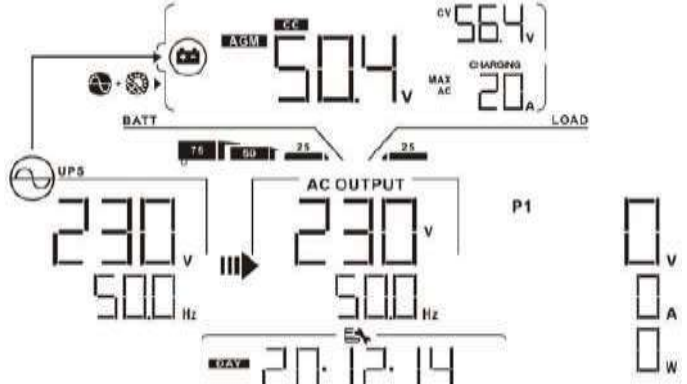
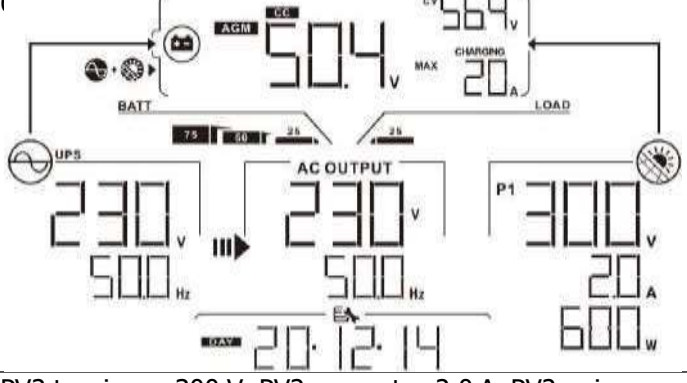
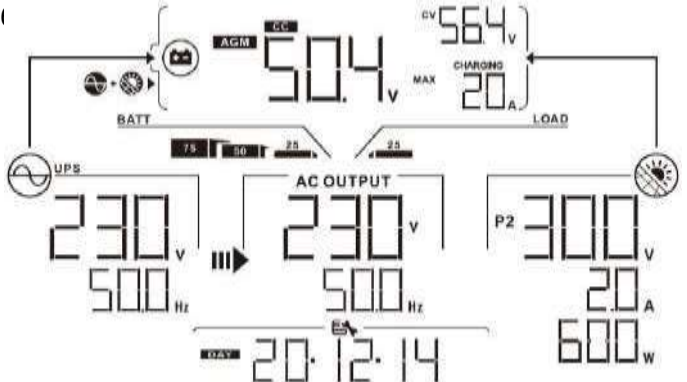
écran LCD Afficher

Le écran LCD afficher information volonté être commuté dans tourner ▲ " ou ▼ " bouton. Le par pressage le « << » bouton sélectionnable

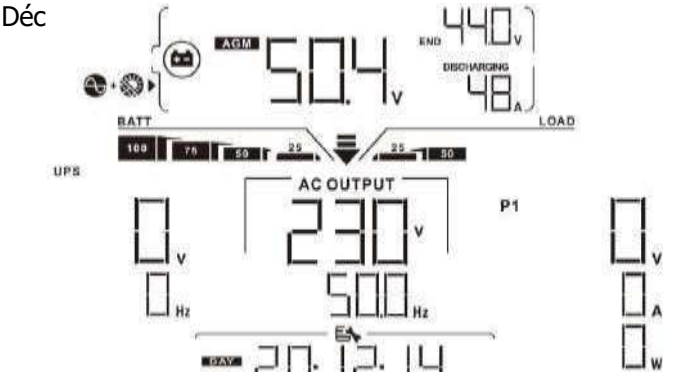
Sélectionnable information	écran LCD afficher
Utilitaire tension/ Utilitaire fréquence	<p>Saisir Tension = 230 V, Saisir fréquence = 50 Hz</p> 
Écran d'affichage par défaut PV tension/ PV actuel/ Puissance photovoltaïque (PV1 et PV2 changer chaque 5 secondes)	<p>PV1 tension = 300 V, PV1 courant = 2,0 A, PV1 puissance = 600 W</p>  <p>PV2 tension = 300 V, PV2 courant = 2,0 A, PV2 puissance = 600 W</p> 
Batterie tension, charge étape/ Configuré batterie paramètres/ Chargement ou décharger actuel	<p>Batterie tension = 50,4 V, En gros tension de charge = 56,4 V,</p> 

	<p>Batterie tension, charge étape/ Configuré batterie paramètres/ Chargement ou décharger actuel</p>	<p>Batterie tension = 53,9 V, flottante charge tension = 54,0 V, Chargement courant = 1A</p> 
<p>Écran d'affich age par défaut</p>		<p>Batterie tension = 50,4 V, Faible DC couper tension = 44,0 V, Déc</p> 
	<p>L1 sortir tension/ fréquence de sortie, charger dans VIRGINIE, charger en watts, L2 sortir tension/ fréquence de sortie changer chaque 5 deuxième</p>	<p>L1 tension de sortie = 230 V, L1 fréquence de sortie = 50 Hz</p> 
		<p>L1 Charger dans VA=2,4 kVA, L1 sortir fréquence = 50 Hz</p> 

Écran d'affichage par défaut

L1 sortir tension/ fréquence de sortie, charger dans VIRGINIE, charger en watts, L2 sortir tension/ fréquence de sortie changer chaque 5 deuxième

Sortir tension, charger dans VIRGINIE, charger en watts changer chaque 5 seconde/ Sortie fréquence

L1 charger dans Watt = 2,4 kW, L1 sortir fréquence = 50 H







L2 tension de sortie = 230 V, L2 fréquence de sortie = 50 Hz



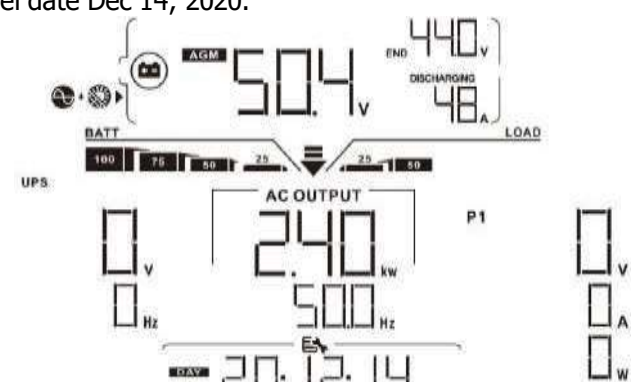
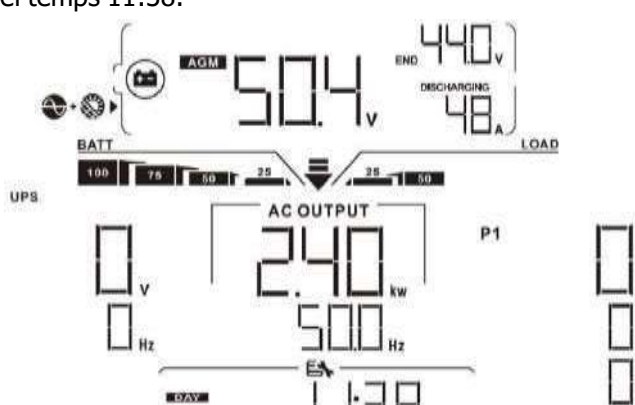

Charger dans Watt = 2,4 kW, Sortir fréquence = 50 Hz

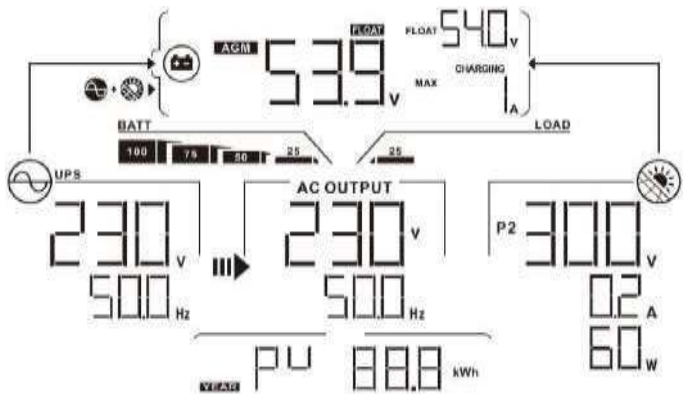
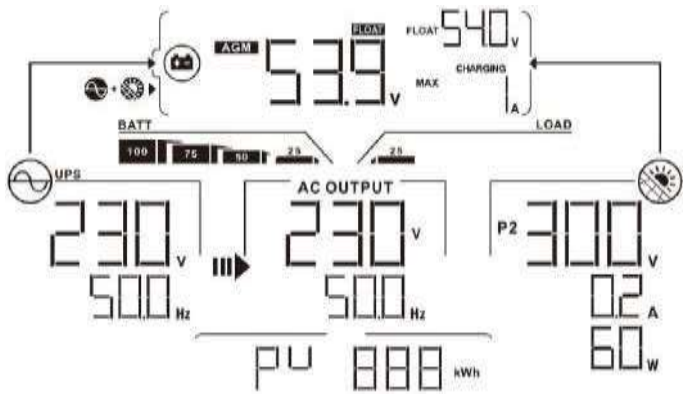

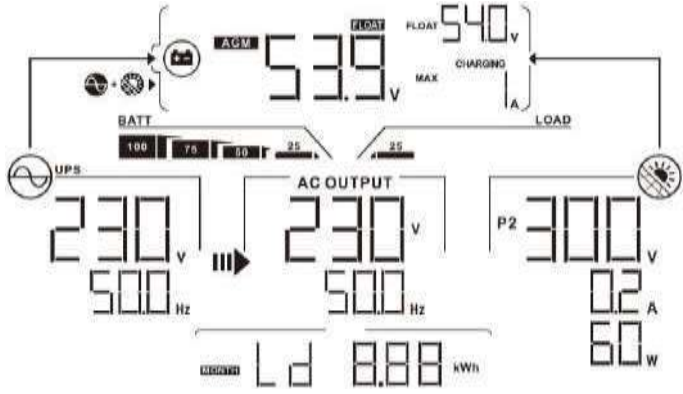
<p>Écran d'affichage par défaut</p>	<p>Réel date.</p>	<p>Réel date Déc 14, 2020.</p> 
<p>Réel temps.</p>	<p>Réel temps 11:38.</p>	
<p>PV énergie génération aujourd'hui</p>	<p>PV énergie génération aujourd'hui = 888Wh.</p>	
<p>PV énergie génération ce mois</p>	<p>PV énergie génération ce mois = 8,88 kWh.</p>	

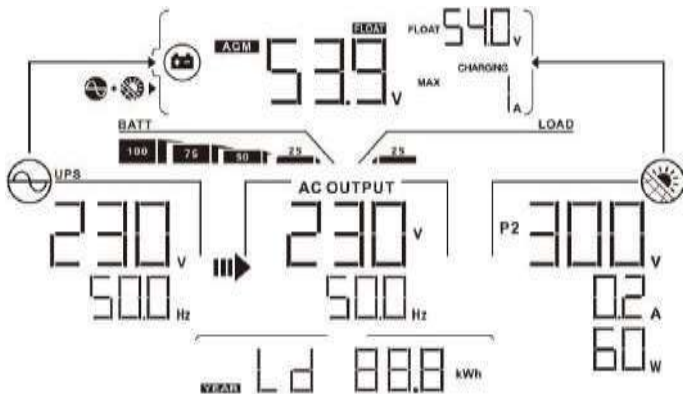
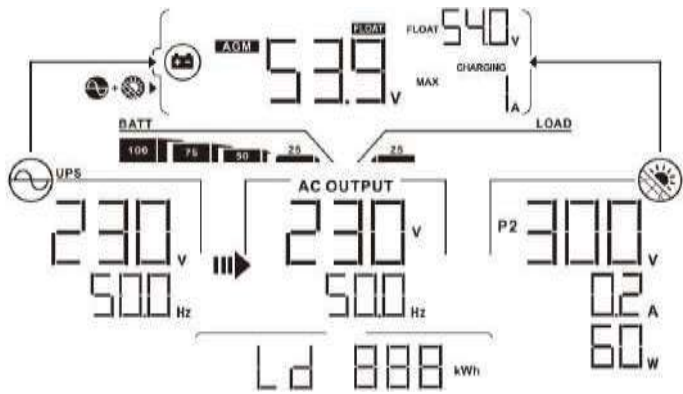
<p>PV énergie génération ce année</p>	<p>PV énergie génération ce année =88,8 kWh.</p> 
<p>Total PV énergie génération</p>	<p>Total PV énergie génération =888 kWh.</p> 
<p>Charger sortir énergie aujourd'hui</p>	<p>Charger sortir énergie aujourd'hui =888Wh.</p> 
<p>Charger sortir énergie ce mois</p>	<p>Charger sortir énergie ce mois =8,88 kWh.</p> 

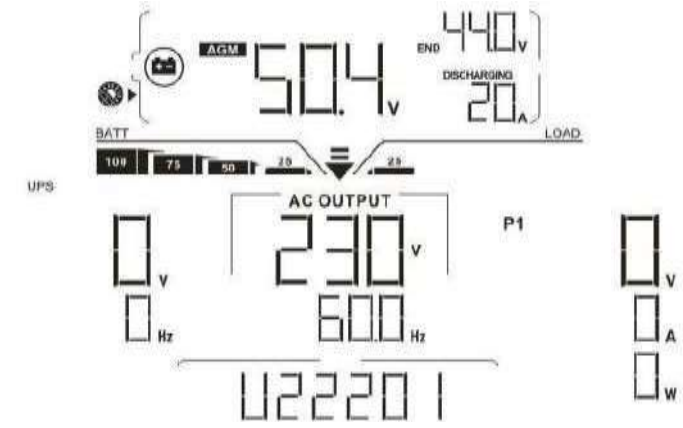
<p>Charger sortir énergie ce année</p>	<p>Charger sortir énergie ce année =88,8 kWh.</p>  <p>The display shows the following information: - AGM: 53.9 V - FLOAT: 54.0 V - CHARGING: MAX - BATT: 100, 75, 50, 25 - AC OUTPUT: 230 V, 500 Hz - P2: 300 V, 0.2 A, 60 W - Ld: 88.8 kWh</p>
<p>Total charger sortir énergie</p>	<p>Total charger sortir énergie =888 kWh.</p>  <p>The display shows the following information: - AGM: 53.9 V - FLOAT: 54.0 V - CHARGING: MAX - BATT: 100, 75, 50, 25 - AC OUTPUT: 230 V, 500 Hz - P2: 300 V, 0.2 A, 60 W - Ld: 888 kWh</p>
<p>Principal processeur version vérification.</p>	<p>Principal processeur version 00050.72.</p>  <p>The display shows the following information: - AGM: 50.4 V - FLOAT: 44.0 V - DISCHARGING: 20 A - BATT: 100, 75, 50, 25 - AC OUTPUT: 230 V, 600 Hz - P1 - U: 15072</p>
<p>Secondaire processeur version vérification.</p>	<p>Secondaire processeur version 00022.01.</p>  <p>The display shows the following information: - AGM: 50.4 V - FLOAT: 44.0 V - DISCHARGING: 20 A - BATT: 100, 75, 50, 25 - AC OUTPUT: 230 V, 600 Hz - P1 - U: 22201</p>



Wi- Fi version vérification

Wi- Fi version 00088.88.

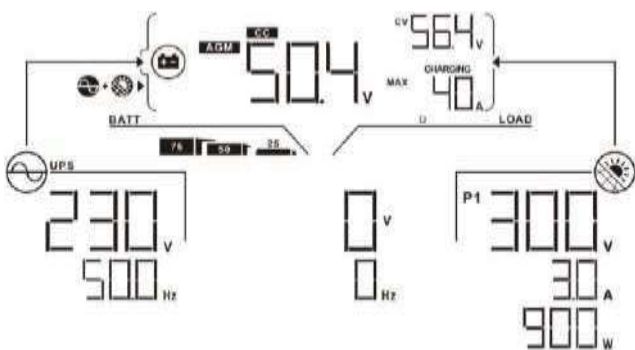
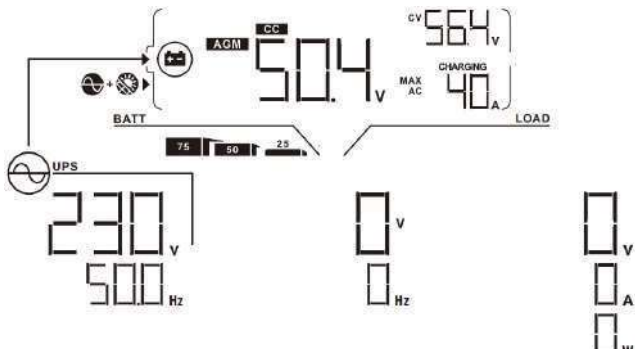
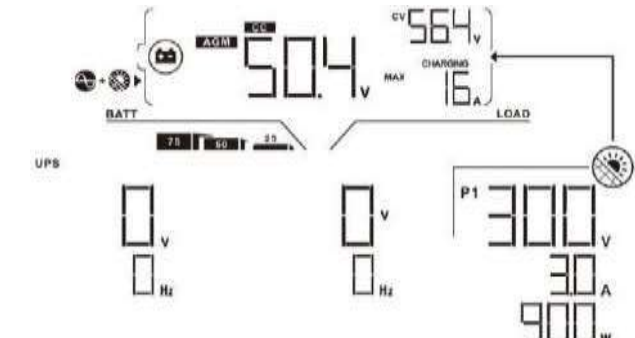

Fonctionnement Mode

Description

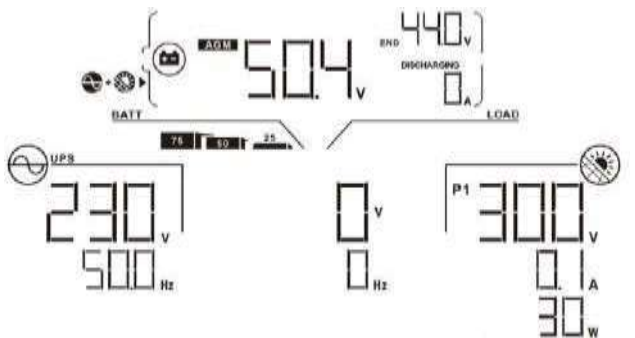
Operation mode	Description	écran LCD afficher
<p>Attendre mode</p> <p>Note:</p> <p>*Attendre mode: L' onduleur est pas pas encore allumé mais à ce temps, l' onduleur peut charge batterie sans Sortie</p>	<p>Non sortir est fourni par le unité mais il je peux encore charge piles.</p>	<p>Chargement par utilitaire et L'énergie photovoltaïque .</p> 
		<p>Chargement par utilitaire.</p> 
		<p>Chargement par PV énergie.</p> 
		<p>Non charge.</p> 
<p>Faute mode</p> <p>Note:</p> <p>*Faute mode: Des erreurs sont causées par à l'intérieur erreur de circuit ou externe des raisons telles que comme sur température, sortie court circuité et ainsi sur.</p>	<p>Non charge à tous peu importe si grille ou énergie photovoltaïque est disponible.</p>	<p>Grille et PV pouvoir sont disponible.</p> 

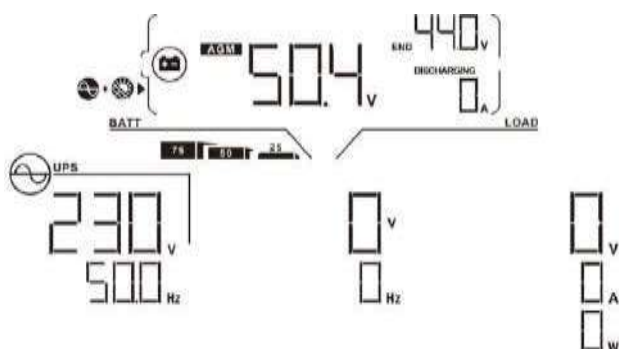
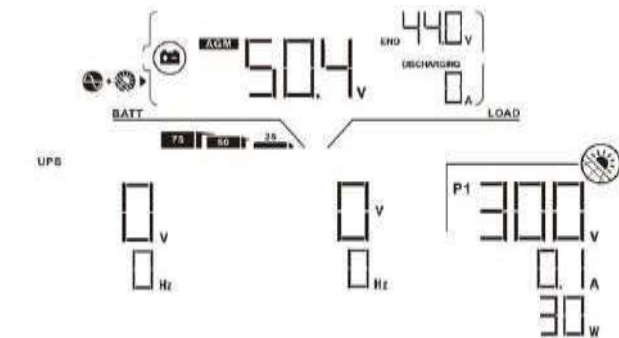
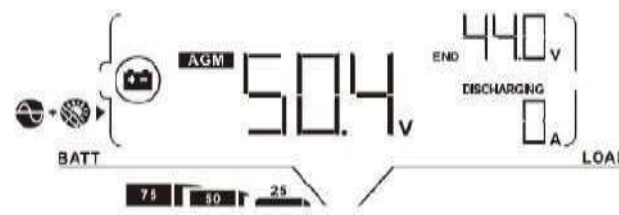
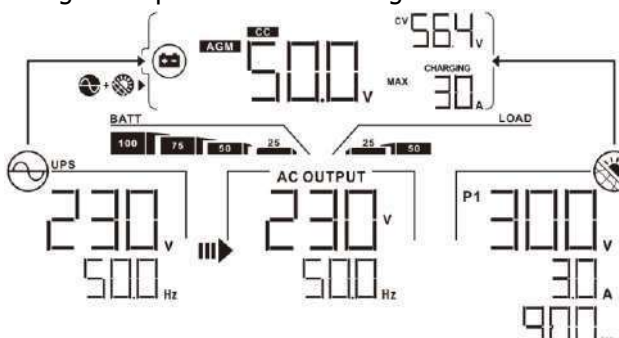
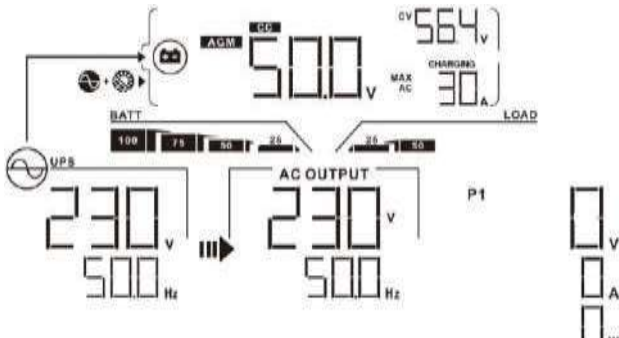
Opération mode	Description	écran LCD afficher
<p>Faute mode</p> <p>Note:</p> <p>*Faute mode: Des erreurs sont causées par à l'intérieur circuit erreur ou externe des raisons telles que comme sur température, sortie court circuité et ainsi sur.</p>	<p>Non charge à tous peu importe si grille ou énergie photovoltaïque est disponible.</p>	<p>Grille est disponible.</p> 
		<p>PV pouvoir est disponible.</p> 
		<p>Non charge.</p> 
<p>Doubler Mode</p>	<p>Le unité volonté fournir une sortie pouvoir depuis le secteur. Il volonté facturer également le batterie à la ligne mode.</p>	<p>Chargement par utilitaire et Énergie</p> 
		<p>Chargement par utilitaire.</p> 

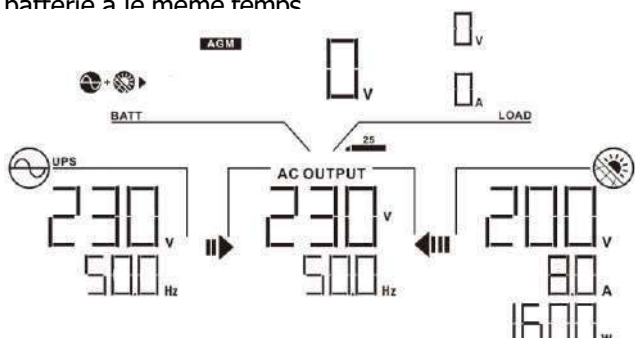
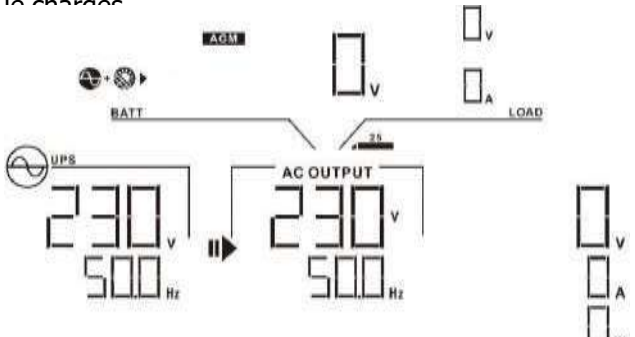
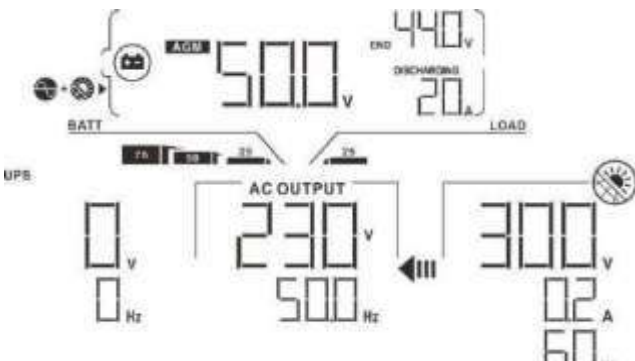
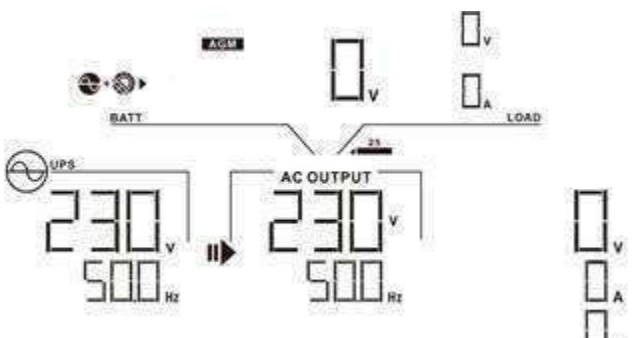
Opération mode	Description	écran LCD afficher
<p>Doubler Mode</p>	<p>Le unité volenté fournir une sortie pouvoir depuis le secteur. Il volenté facturer également le batterie à la ligne mode.</p>	<p>Si "SOUS" (solaire d'abord) est choisi comme sortir priorité de la source et solaire énergie est pas suffisant à fournir la charge, solaire énergie et le utilitaire volenté fournir le charges et charge le batterie à le même temne</p> 
		<p>Si soit "SOUS" (solaire d'abord) ou « SBU » est choisi en sortie source priorité et batterie est pas connecté, solaire énergie et le utilitaire volenté fournir le charges</p> 
		<p>Pouvoir depuis utilitaire</p> 
<p>Batterie Mode</p>	<p>Le unité volenté fournir une sortie pouvoir de la batterie et/ou Énergie photovoltaïque .</p>	<p>Pouvoir depuis batterie et Énergie</p> 

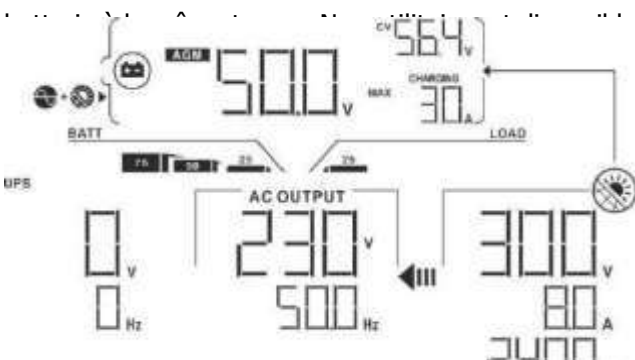
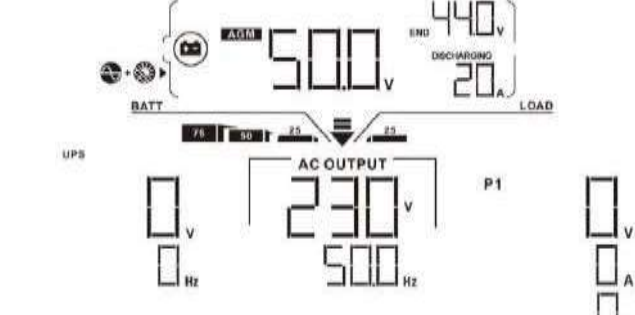
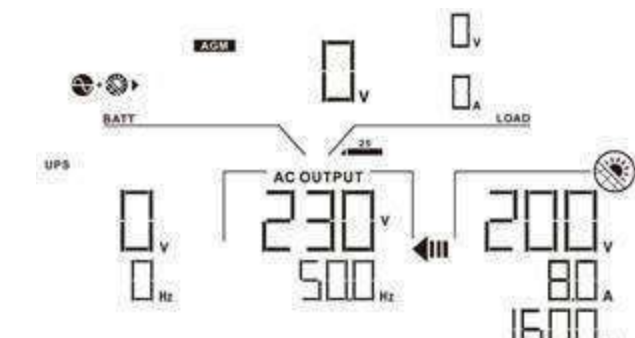









Opération mode	Description	écran LCD afficher
Batterie Mode	Le unité volonté fournir une sortie pouvoir de la batterie et/ou Énergie photovoltaïque .	<p>PV énergie volonté fournir pouvoir à le charges et charge</p> 
		<p>Pouvoir depuis batterie seulement.</p> 
		<p>Pouvoir depuis PV énergie seulement.</p> 

Défauts Référence

Code Faute Code	Faute Événement	Icône sur
01	Ventilateur est fermé quand onduleur est désactivé.	F01
02	Sur température	F02
03	Batterie tension est trop haut	F03
04	Batterie tension est aussi faible	F04
05	Sortir court circuité.	F05
06	Sortir tension est trop haut.	F06
07	Surcharge temps dehors	F07
08	Bus tension est aussi haut	F08
09	Bus doux commencer échoué	F09
10	PV sur actuel	F10
11	PV sur tension	F11
12	DCDC sur actuel	F12
13	Batterie décharge sur actuel	F13
51	Sur actuel	F51
52	Bus tension est aussi faible	F52
53	Onduleur doux commencer échoué	F53
55	Sur DC tension dans CA sortir	F55
57	Actuel capteur échoué	F57
58	Sortir tension est aussi faible	F58

Avertissement

Indicateur

	Avertissement Événement	Audible Alarme	Icône clignotant
01	Ventilateur est fermé quand onduleur est sur.	Bip trois fois chaque seconde	01 
02	Sur température	Aucun	02 
03	Batterie est surchargé	Bip une fois chaque deuxième	03 
04	Faible batterie	Bip une fois chaque deuxième	04 
07	Surcharge	Bip une fois toutes les 0,5 seconde	07  
10	Sortir pouvoir déclassement	Bip deux fois chaque 3 secondes	10 
15	PV énergie est faible.	Bip deux fois chaque 3 secondes	15 
16	Haut CA saisis (>280 VCA) pendant le BUS doux commencer	Aucun	16 
32	Communication échec entre l'onduleur et afficher panneau	Aucun	32 
E9	Batterie égalisation	Aucun	E9 

AUTORISATION ET ENTRETIEN POUR ANTI- POUSSIÈRE TROUSSE

Aperçu

Chaque onduleur est déjà installé avec anti- crépuscule trousses depuis usine. Ce trousses garde crépuscule depuis ton onduleur et augmente produit fiabilité dans rude environnement.

Autorisation et Entretien

Étape 1: S'il te plaît retirer le vis sur le côtés de le onduleur.

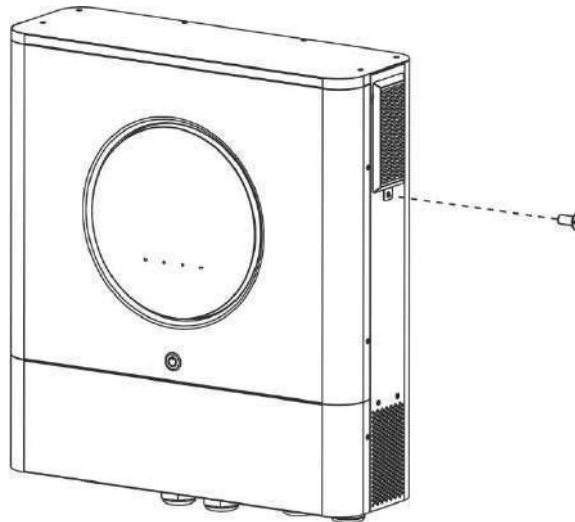

Étape 2: Alors, étanche à la poussière cas peut être supprimé et prendre dehors air filtre mousse comme montré dans tableau ci-dessous

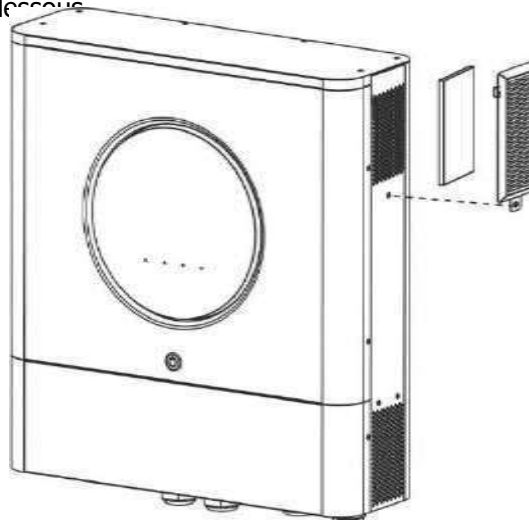

Étape 3: Faire le ménage air filtre mousse et étanche à la poussière cas. Après autorisation, remonter le kit anti-poussière dos à le onduleur.

AVIS : Le anti- poussière trousses devrait être nettoyé depuis poussière chaque un mois.

BATTERIE ÉGALISATION

Égalisation fonction est ajouté dans charge contrôleur. Il revers le s'accumuler de négatif chimique effets comme la stratification, un condition où acide concentration est plus grand à le bas de le batterie que à le haut. Égalisation aussi aide à retirer sulfate cristaux que pourrait avoir construit en haut sur le plaques. Si gauche non coché, cette condition, appelé sulfatation, volonté réduire le dans l'ensemble capacité de le batterie. Donc, c'est recommandé égaliser batterie périodiquement.

- **Comment à Appliquer Égalisation Fonction**

Toi doit activer batterie égalisation fonction dans surveillance écran LCD paramètre programme 33 d'abord.

Alors, toi peut appliquer ceci fonction dans appareil par soit un de suivant méthodes :

1. Paramètre égalisation intervalle dans programme 37.
2. Actif égalisation immédiatement dans programme 39.

- **Quand à Égaliser**

Dans flotter scène, quand le paramètre égalisation intervalle (batterie égalisation faire du vélo) est arrivé, ou égalisation est actif immédiatement, le contrôleur volonté commencer à entrer Égaliser scène.

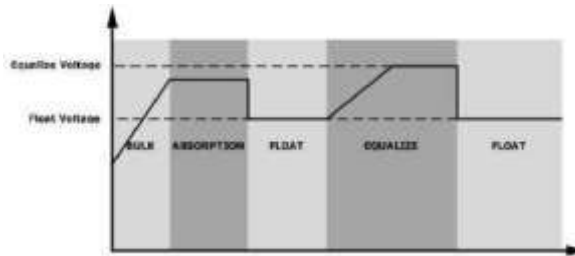

- **Égaliser charge temps et temps mort**

Dans Égaliser scène, le contrôleur volonté fournir de l'énergie à charge batterie comme beaucoup comme possible jusqu'à la tension de la batterie augmente à batterie égalisation tension. Alors, tension constante règlement est appliqué à maintenir batterie tension

à le batterie égalisation tension. Le batterie volonté rester dans le Égaliser scène jusqu'à paramètre batterie temps égalisé est arrivé.

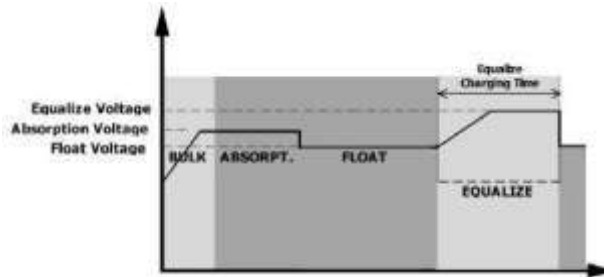

Cependant, dans Égaliser scène, quand batterie égalisé temps est expiré et batterie la tension ne augmenter à égalisation de la batterie tension indiquer, le charge contrôleur volonté étendre le batterie égalisé temps jusqu'à batterie la tension atteint batterie égalisation tension. Si batterie tension est toujours inférieur que batterie égalisation tension lorsque la batterie égalisé temps mort paramètre est sur, le charge contrôleur volonté arrêt égalisation et re

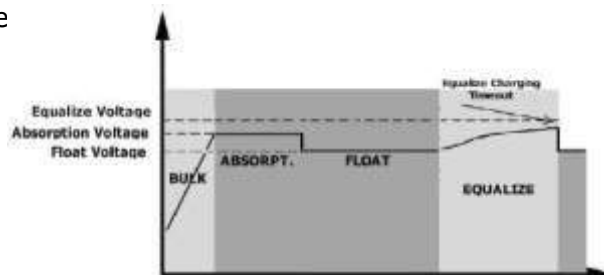

CARACTÉRISTIQUES

Tableau 1 Doubler Mode

Caractéristiques

MODÈLE	11 kW
Saisir Tension Forme d'onde	Sinusoidale (utilitaire ou générateur)
Nominal Saisir Tension	230 Vca
Faible Perte de tension	170 Vca ± 7 V (UPS) 90 Vca ± 7 V (Appareils électroménagers)
Faible Perte Retour Tension	180 Vca ± 7 V (UPS); 100 Vca ± 7 V (Appareils électroménagers)
Haut Perte de tension	280 Vca ± 7 V
Haut Perte Retour Tension	270 Vca ± 7 V
Max CA Tension d'entrée	300 Vca
Max CA Courant d'entrée	60A
Max 2e Sortir Actuel	40A
Nominal Saisir Fréquence	50 Hz / 60 Hz (Auto détection)
Faible Fréquence	40 ± 1 Hz
Faible Perte Retour Fréquence	42 ± 1 Hz
Haut Fréquence	65 ± 1 Hz
Haut Perte Fréquence	63 ± 1 Hz
Sortir Court Circuit Protection	Doubler mode: Circuit Briseur (70A) Batterie mode: Électronique Circuits
Efficacité (Mode ligne)	>95% (Noté R charger, batterie complet chargé)
Transfert Temps	10 ms typique (UPS); 20 ms typique (Appareils électroménagers)
Sortir réduction de Quand CA saisir tension sous 170 V la sortie pouvoir volonté être déclassé.	<p>Sortir Pouvoir</p> <p>Noté Pouvoir</p> <p>50% Pouvoir</p> <p>90 V 170 V 280 V Saisir Tension</p>

Tableau 2 Onduleur Mode

Caractéristiques MODELE	11 kW
Noté Sortir Pouvoir	11000W
Sortir Tension Forme d'onde	Pur Sinus Vague
Sortir Tension Règlement	230 Vca \pm 5 %
Sortir Fréquence	60 Hz ou 50 Hz
Culminer Efficacité	93%
Surcharge Protection	100 ms à \geq 180 % charge ; 5 s à \geq 120 % charge; 10 s à 105 % ~ 120 % charger
Surtension Capacité	2* noté pouvoir pour 5 secondes
Facultatif 12V DC Sortir	
DC Sortir	12 VDC \pm 7%, 100 W
Haut Tension de	63 Vcc
Faible DC Couper Tension	44 Vcc
Nominal DC Saisir Tension	48 Vcc
Froid Commencer Tension	46,0 Vcc
Faible DC Avertissement Tension	
@ charger < 20%	46,0 Vcc
@ 20% \leq charge < 50%	42,8 Vcc
@ charger \geq 50%	40,4 Vcc
Faible DC Avertissement Retour Tension	
@ charger < 20%	48,0 Vcc
@ 20% \leq charge < 50%	44,8 Vcc
@ charger \geq 50%	42,4 Vcc
Faible DC Couper Tension	
@ charger < 20%	44,0 Vcc
@ 20% \leq charge < 50%	40,8 Vcc
@ charger \geq 50%	38,4 Vcc
Haut DC Récupération Tension	61 Vcc
Haut Tension de	63 Vcc
DC Tension Précision	+/- 0,3 V à Non charger
THDV	<5% pour linéaire charge, <10% pour non linéaire charger @ nominal tension
DC Compenser	\leq 100 mV

Pouvoir Limitation
 Quand batterie tension est inférieur que 55 Vcc, sortir pouvoir volonté être déclassé.
 Si connecté charger est plus haut que ceci déclassé pouvoir, le CA sortir la tension sera diminuer jusqu'à le sortir la puissance diminue à ce déclassé pouvoir. Le minimum CA



Tableau 9 Charge Mode Caractéristiques

Utilitaire Chargement Mode		
MODÈLE	11 kW	
Chargement Actuel (UPS) @ Nominal Saisir Tension	150A	
En gros Tension de charge	Inondé Batterie	58,4 Vcc
	Assemblée générale annuelle / Gel Batterie	56,4 Vcc
Flottant Chargement Tension	54 Vcc	
Surcharge Protection	63 Vcc	
Chargement Algorithme	3 étapes	
Chargement Courbe	<p>The graph shows Battery Tension (Vcc) on the left y-axis and Charging Current (%) on the right y-axis against Temps on the x-axis. The charging process is divided into three stages: <ul style="list-style-type: none"> En gros Absorption (Constante Actuel): The current is constant at 100% while the battery voltage rises from 2,25 Vcc to 2,43 Vcc (2,35 Vcc). This stage is labeled 'T0' and has a duration of 'minimum 10 minutes, maximum 8 heures'. Entretien (Constante Tension): The current decreases as the battery voltage remains constant at 2,43 Vcc. This stage is labeled 'T1'. Flottant (Float): The current continues to decrease as the battery voltage remains constant at 2,43 Vcc. A red line indicates the 'Actuel' (actual) current profile. </p>	

Solaire Saisir	
MODÈLE	11 kW
Noté Pouvoir	11000W
Max. PV Tableau Ouvrir Circuit Tension	500 Vcc
PV Tableau MPPT Tension Gamme	90 Vcc ~ 450 Vcc
Max. Saisir Actuel	27A x 2 (MAX 40A)
Max. Chargement Actuel	150A
Démarrer Tension	80 V +/- 5 Vcc



Tableau 4 Général

Caractéristiques MODELE	11 kW
Sécurité Certification	CE
Fonctionnement Température Gamme	- 10°C à 50°C
Stockage température	- 15°C~ 60°C
Humidité	5% à 95% Relatif Humidité (Sans condensation)
Dimension (P*L*H), mm	147,4 x 432,5 x 553,6
Filet Poids, kg	18.4

Tableau 5 Parallèle

Max parallèle Nombres	6
Circulation Actuel sous Non Charger Condition	Max 2A
Pouvoir Déséquilibrer Rapport	<5% @ 100% de charge
Parallèle communication	PEUT
Transfert temps dans mode	Max 50 ms
Parallèle Trousse	OUI

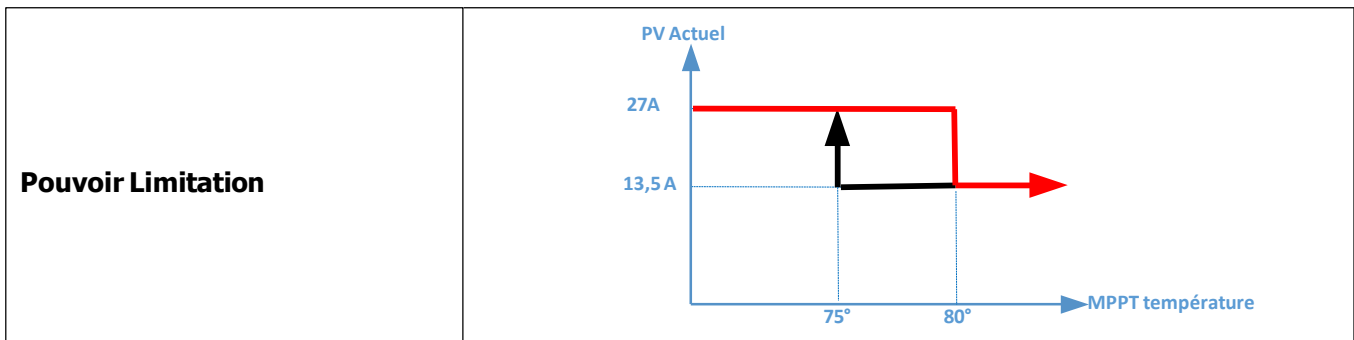
Note: Parallèle fonctionnalité volonté être désactivé quand seulement PV pouvoir est disponible.

INQUIÉTER

TOURNAGE

Probleme	LCD/LED/Buzzer	Explication / Possible cause	Quoi à faire
Unité ferme automatiquement vers le bas pendant processus de démarrage.	LCD/LED et le buzzer va être actif pour 3 secondes et puis compléter désactivé.	Le batterie tension est aussi faible (<1,91 V/cellule)	1. Recharger batterie. 2. Remplacer batterie.
Non réponse après le pouvoir sur.	Non indication.	1. Le batterie tension est beaucoup trop bas. (<1,4 V/cellule) 2. Batterie polarité est connecté inversé.	1. Vérifier si piles et le câblage sont connecté Bien. 2. Recharger batterie. 3. Remplacer batterie.
Plats principaux exister mais l'unité travaux dans la batterie mode.	Saisir tension est affiché comme 0 sur l'écran LCD et LED verte est clignotant.	Saisir protecteur est trébuché	Vérifier si CA briseur est déclenché et CA câblage est bien connecté.
	Vert DIRIGÉ clignote .	Insuffisant qualité de Courant alternatif . (Rive ou Générateur)	1. Vérifier si CA fils sont trop mince et/ou aussi long. 2. Vérifier si générateur (si appliqué) est fonctionnement Bien ou si entrée tension gamme paramètre est correct. (UPS → Appareil)
	Vert DIRIGÉ clignote .	Ensemble "Solaire D'abord" comme le priorité de sortie source.	Changement sortir priorité de la source à Utilitaire d'abord.
Quand le unité est tourné sur, relais interne est commuté sur et désactivé à plusieurs reprises.	écran LCD affichage et LED sont clignotant	Batterie est déconnecté.	Vérifier si batterie fils sont connectés Bien.
Ronfleur émet un bip continu et rouge DIRIGÉ est sur.	Faute code 07	Surcharge erreur. Le onduleur est en surcharge 110% et temps est en haut.	Réduire le connecté charger par commutation désactivé certains équipements.
	Faute code 05	Sortir court circuité.	Vérifier si câblage est bien connecté et retirer charge anormale.
	Faute code 02	Interne température de composant onduleur est sur 100°C.	Vérifier si le air couler de la unité est bloqué ou si le température ambiante est aussi haut.
	Faute code 03	Batterie est surchargé.	Retour à réparation centre.
		Le batterie tension est trop haut.	Vérifier si spécifications et quantité de piles sont répondre aux exigences.
	Faute code 01	Ventilateur faute	Remplacer le ventilateur.
	Faute code 06/58	Sortir anormal (Tension de l'onduleur ci-dessous que 190 Vca ou est plus élevé que 260 Vca)	1. Réduire le charge connectée. 2. Retour à réparation centre
	Faute code 08/09/53/57	Interne composants échoué.	Retour à réparation centre.
	Faute code 51	Sur actuel ou surtension.	Redémarrage le unité, si le une erreur se produit encore, s'il te plaît retour à réparation centre.
	Faute code 52	Bus tension est aussi faible.	
	Faute code 55	Sortir tension est déséquilibré.	
Faute code 56	Batterie est pas connecté puits ou fusible est brûlé.	Si le batterie est bien connecté , s'il te plaît retour à centre de réparation.	

Appendice JE: Parallèle fonction

1. Introduction

Ce onduleur peut être utilisé dans parallèle avec deux différent opération modes.

1. Parallèle opération dans célibataire phase est avec en haut à 6 unités. Le soutenu maximum sortir pouvoir est de 66 KW/66 KVA.
2. Maximum six unités travail ensemble à soutien triphasé équipement. Maximum quatre unités soutien une phase.

2. Montage le Unité

Quand installation multiple unités, s'il te plaît suivre ci-dessous graphique.

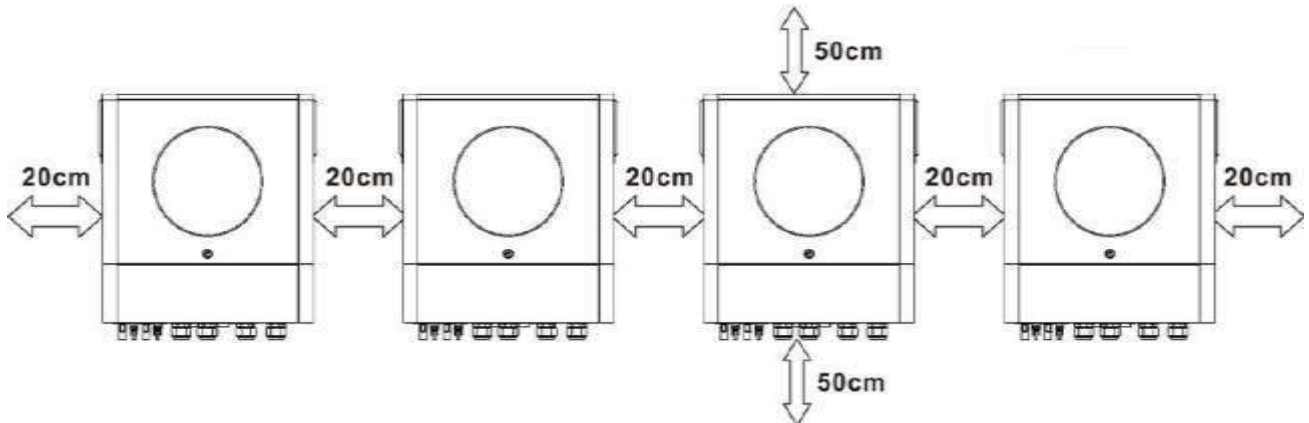

NOTE: Pour approprié air circulation à se dissiper chaleur, permettre un autorisation de environ 20 cm à le côté et environ 50 cm au-dessus de et ci-dessous le unité. Être bien sûr à installer chaque unité dans le même niveau.

3. Câblage Connexion

AVERTISSEMENT: C'est REQUIS à connecter batterie pour parallèle opération.

Le câble taille de chaque onduleur est montré comme ci-dessous:

Recommandé batterie Modèle	Fil Taille	Câble et Terminal Câble mm ²	Annex Terminal Dimensions		Valeur de couple
			D (mm)	L (mm)	
11 kW	6 AWG	16	84	54	1.4~ 1.6 Nm

AVERTISSEMENT: Être bien sûr de longueur de tous batterie câbles est le même. Sinon, il y aura être tension différence entre onduleur et batterie à cause parallèle onduleurs non fonctionnement.

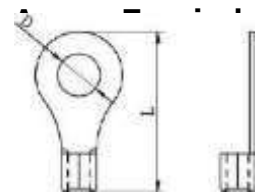

Recommandé CA saisir et sortir câble taille pour chaque onduleur:

Modèle	AWG Non.	Couple
11 kW	6 AWG	1.4~ 1.6 Nm

Toi besoin à connecter le câbles de chaque onduleur ensemble. Prendre le batterie câbles pour exemple: Toi besoin à utiliser un connecteur ou jeu de barres comme un articulation à connecter le batterie câbles ensemble, et alors connecter à le borne de batterie . Le câble taille utilisé depuis articulation à batterie devrait être X fois câble taille dans le tables au-dessus de. « X » indique le nombre de onduleurs connecté dans parallèle.

Concernant CA saisir et sortir, s'il te plaît aussi suivre le même principe.

PRUDENCE!! S'il te plaît installer le briseur à le batterie et CA saisir côté. Ce volonté assurer le onduleur peut être en sécurité déconnecté pendant entretien et pleinement protégé depuis sur actuel de batterie ou CA saisir.

Recommandé briseur spécification de batterie pour chaque

onduleur: Modèle	1 unité*
11 kW	250A/70VDC

*Si toi vouloir à utiliser seulement un briseur à le batterie côté pour le entier système, le notation de le le disjoncteur devrait être X fois actuel de 1 unité. « X » indique le nombre de onduleurs connecté dans parallèle.

Recommandé briseur spécification de CA saisir avec célibataire phase:	6 unités
11 kW	120A/230VAC 180A/230VAC 240A/230VAC 300A/230VAC 360A/230VAC

Note 1: Aussi, toi peut utiliser 60A briseur avec seulement 1 unité et installer un briseur à c'est CA saisir dans chaque onduleur.

Note 2: Concernant triphasé système, toi peut utiliser 4 pôles briseur directement et le notation de le le disjoncteur devrait être compatible avec le phase actuel limitation depuis le phase avec maximum unités

recommandées batterie capacité

Onduleur parallèle Nombres	2	3	4	5	6
Batterie Capacité	200AH	400AH	400AH	600AH	600AH

AVERTISSEMENT! Être bien sûr que tous onduleurs volonté partager le même batterie banque. Sinon, le onduleurs volonté transférer vers faute mode.

4-1. Parallèle Opération dans Célibataire phase

Deux onduleurs dans

parallèle:

Connexion

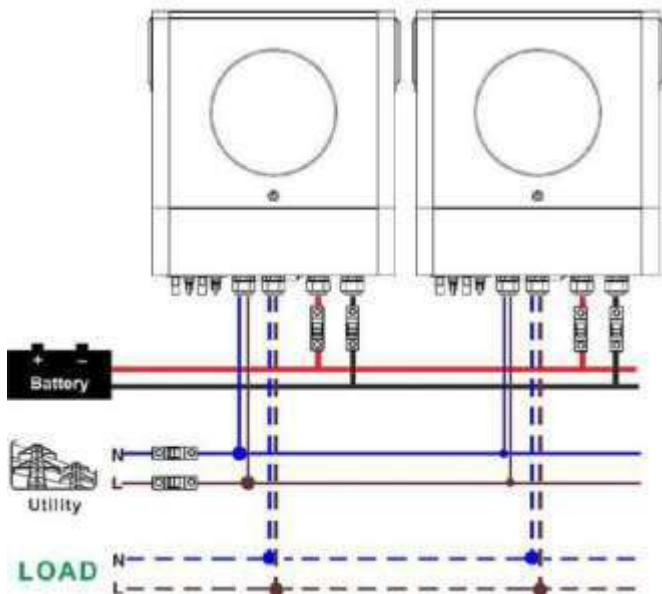

Communication Connexion

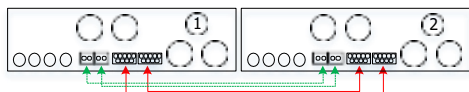

Trois onduleurs dans
parallèle:
Connexion

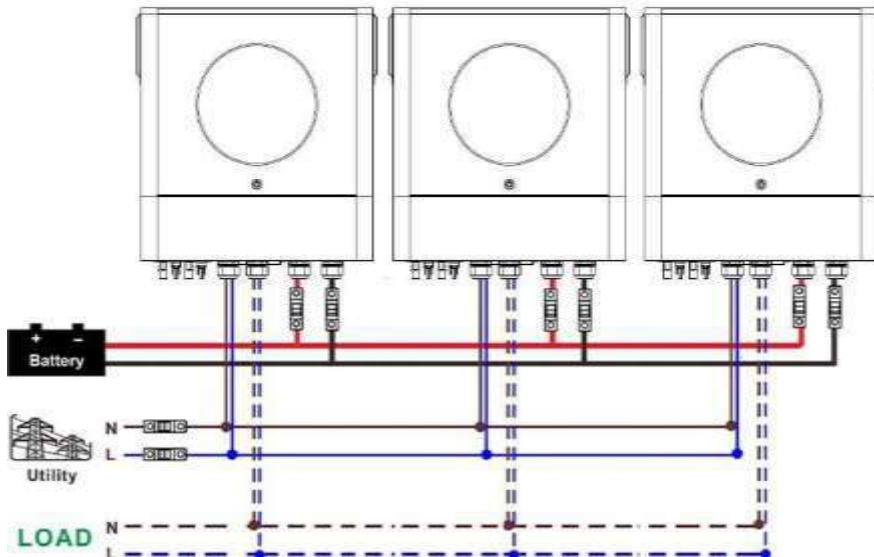

Communication Connexion

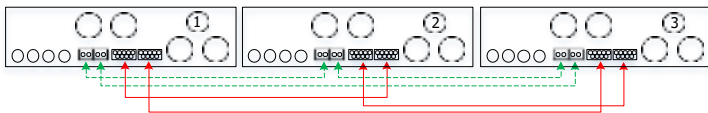

Quatre onduleurs dans
parallèle:
Connexion

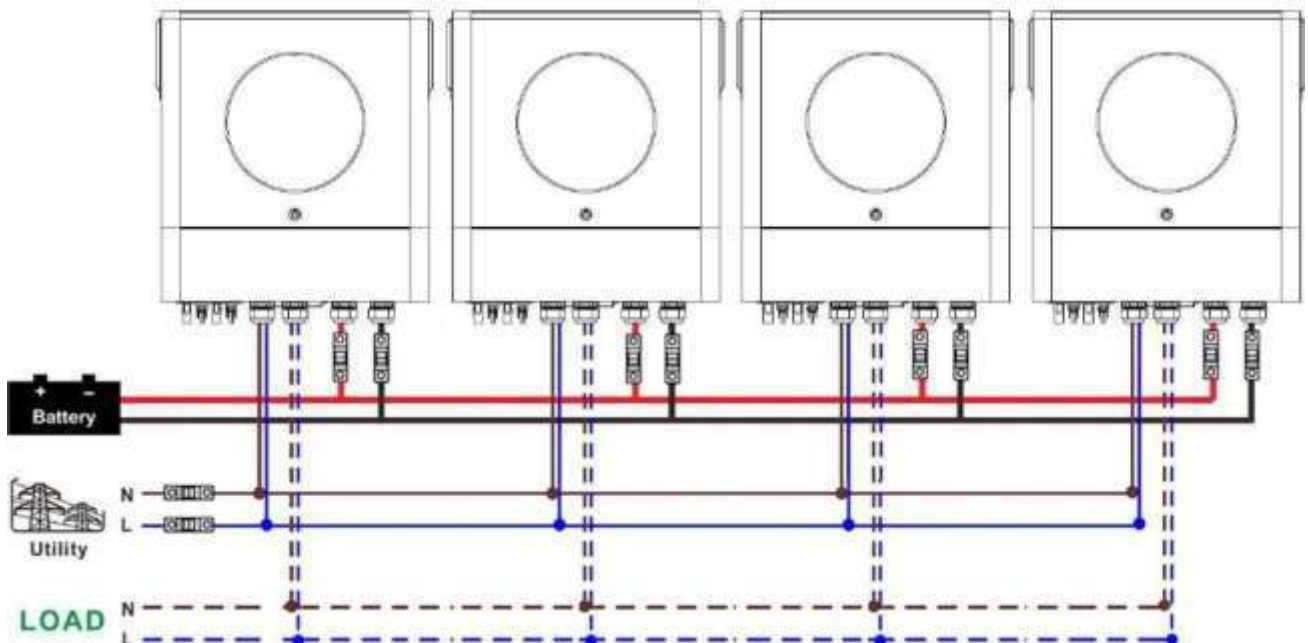

Communication Connexion

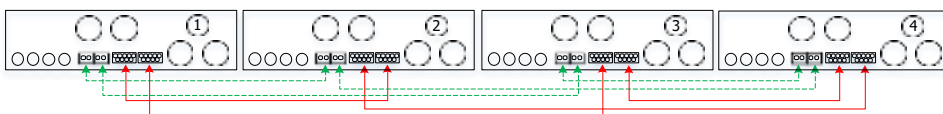

Cinq onduleurs dans
parallèle:



Communication Connexion

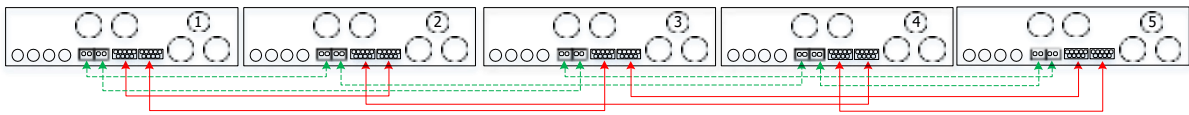

Six onduleurs dans
parallèle:

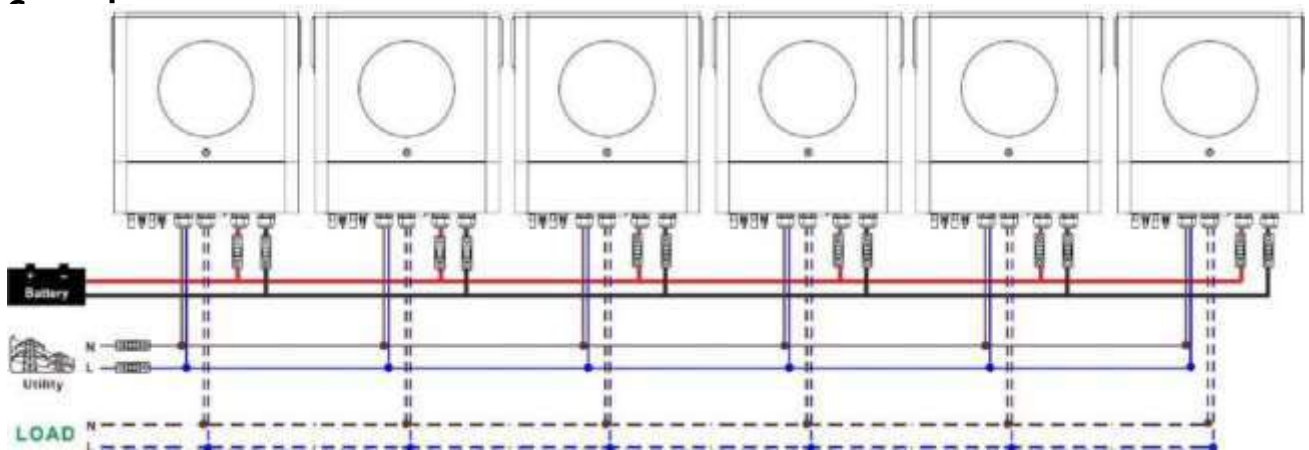

Communication Connexion

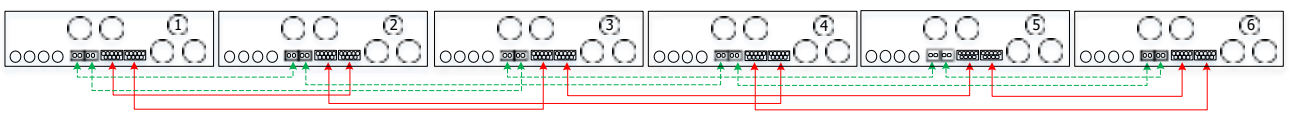

4-2. Soutien triphasé équipement

Deux onduleurs dans chaque phase

Puissance

Connexion

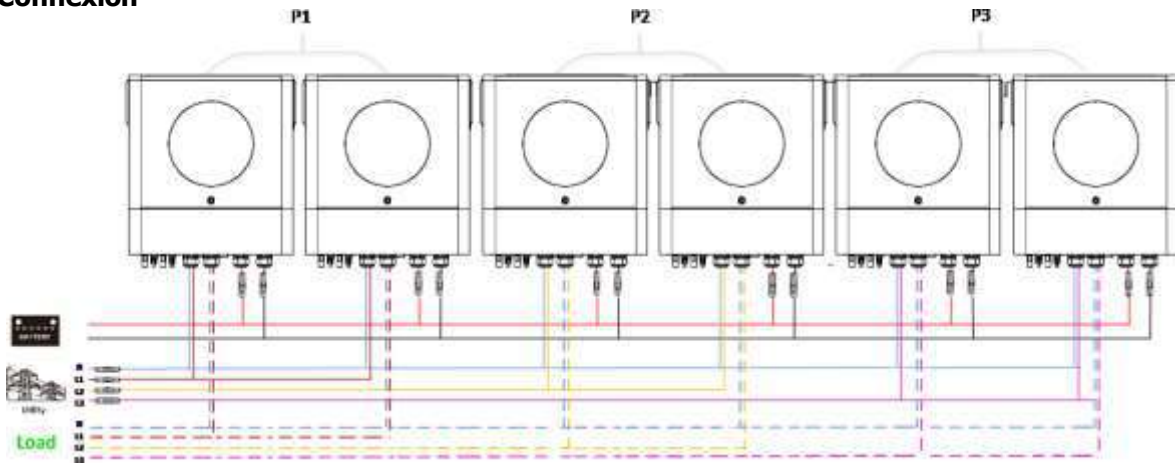

Communication Connexion

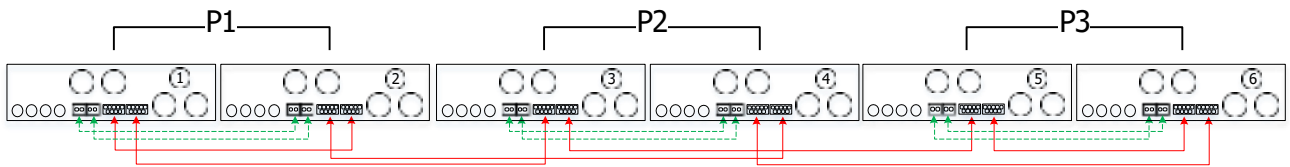

Quatre onduleurs dans un phase et un onduleur pour le autre deux phases

Puissance

Connexion

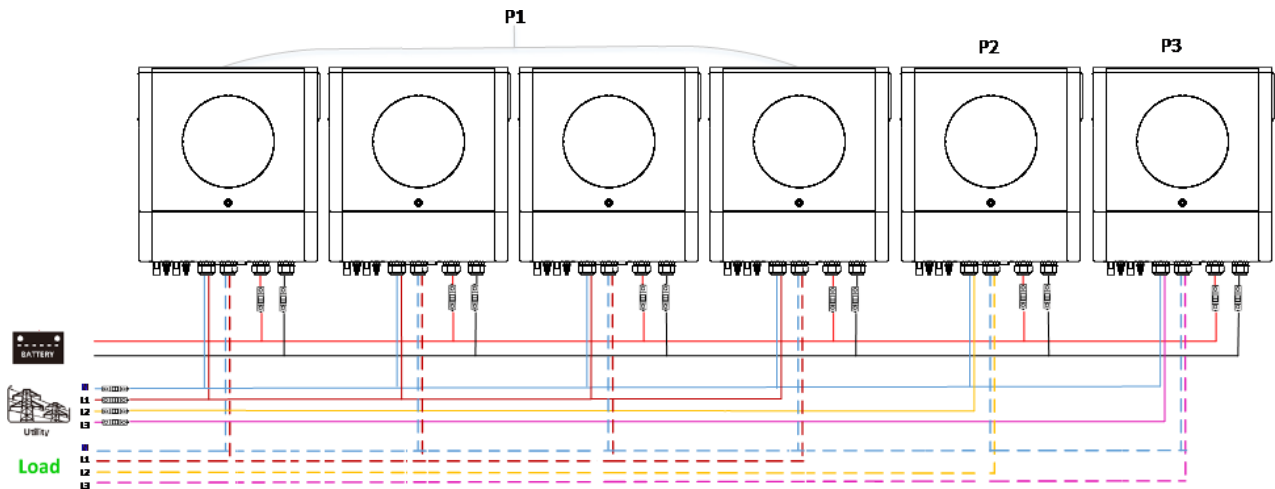

Communication Connexion

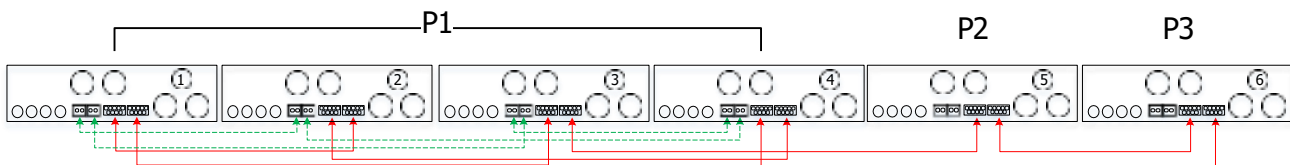

Trois onduleurs dans un phase, deux onduleurs dans deuxième phase et un onduleur pour le troisième phase:

Connexion

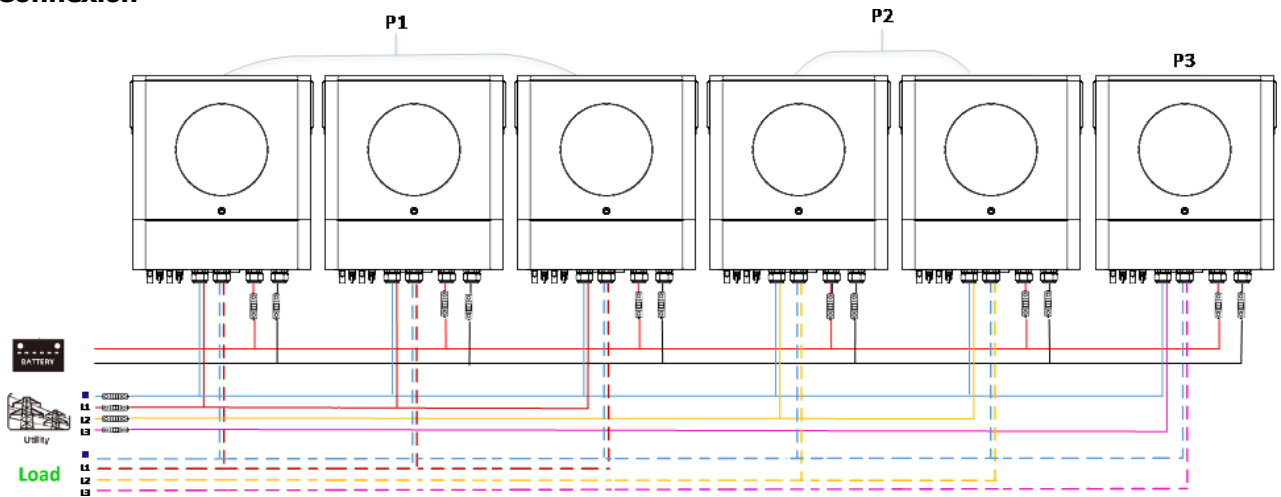

Communication Connexion

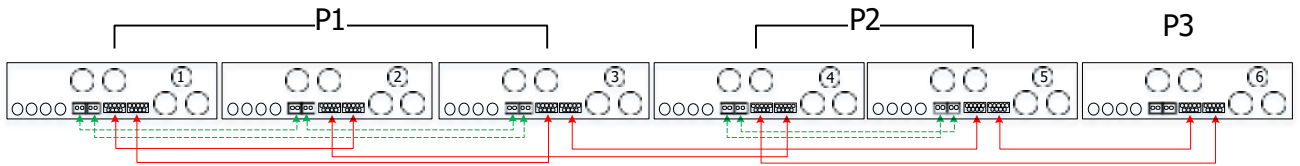

Trois onduleurs dans un phase et seulement un onduleur pour le restant deux phases:

Connexion

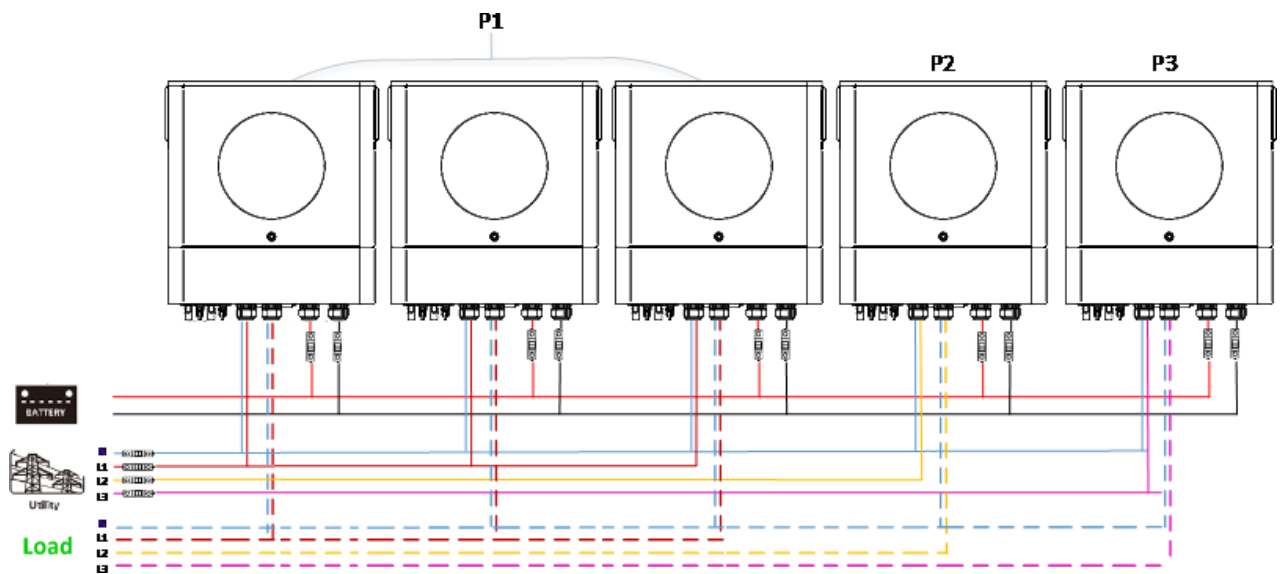

Communication Connexion

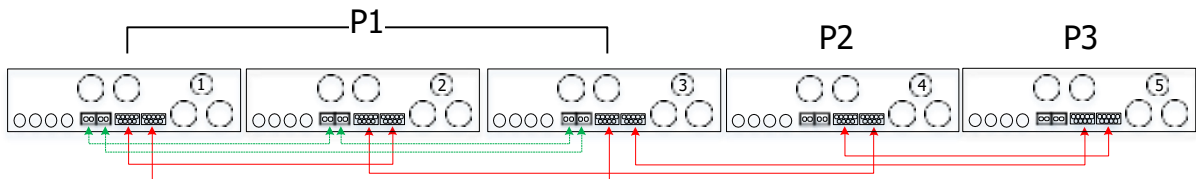

Deux onduleurs dans deux phases et seulement un onduleur pour le restant

Phase
Pouvoir
Connexion

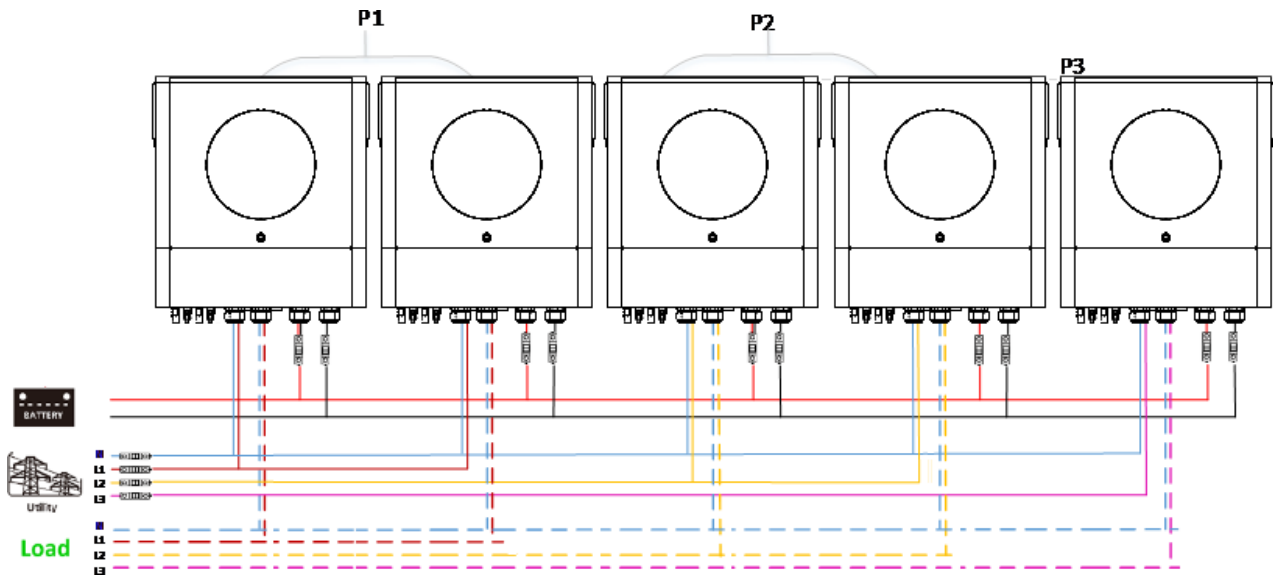

Communication Connexion

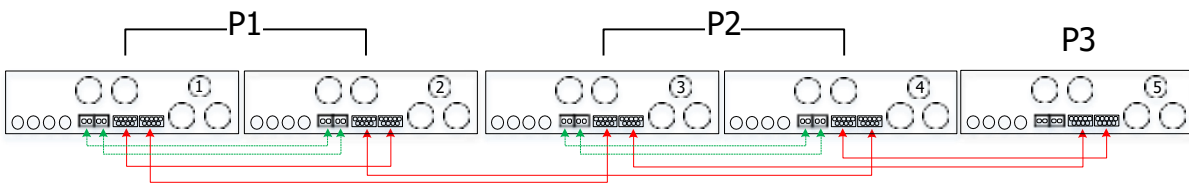

Deux onduleurs dans un phase et seulement un onduleur pour le restant

Phase
Pouvoir
Connexion

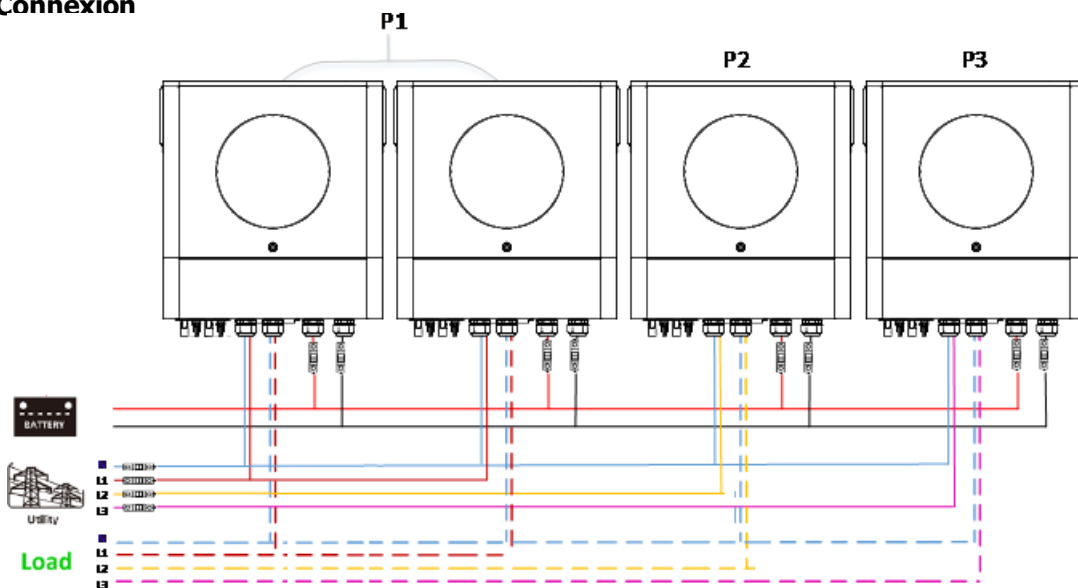

Communication Connexion

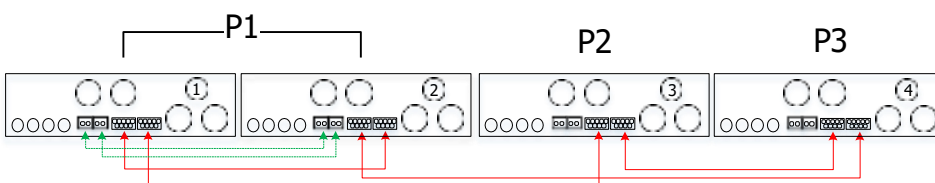

Un onduleur dans chaque

phase
Pouvoir
Connexion

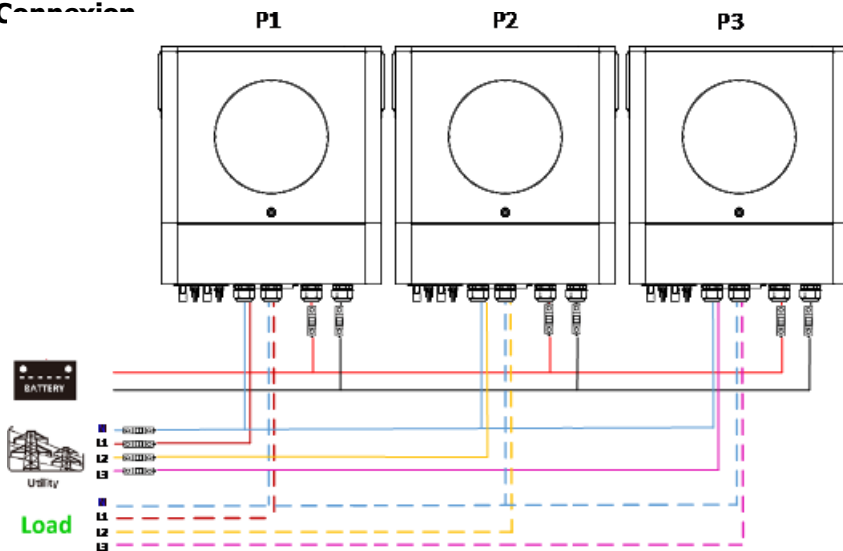

Communication Connexion

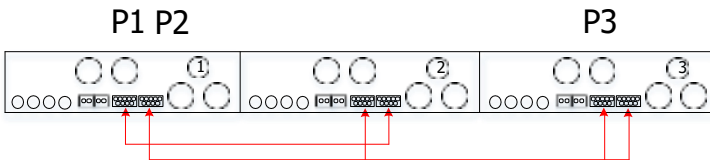

AVERTISSEMENT: Faire pas connecter le actuel partage câble entre le onduleurs lequel sont dans différent phases. Sinon, il peut dommage le onduleurs.

Connexion

S'il te plaît référer à utilisateur manuel de célibataire unité pour PV Connexion.

PRUDENCE: Chaque onduleur devrait connecter à PV modules séparément.

6. écran LCD Paramètre et Afficher

Paramètre Programme	Description	Sélectionnable option	
28	CA sortir mode *Ce paramètre est capable à ensemble en haut seulement lorsque l' onduleur est en veille mode. Être bien sûr que marche/arrêt l'interrupteur est en marche "DÉSACTIVÉ" statut.		Quand le unité est exploité seul, s'il te plaît sélectionner « SIG » dans programme 28.
			Quand le unités sont utilisé dans parallèle pour célibataire phase application, s'il te plaît sélectionnez « PAL » dans programme 28. S'il te plaît référer à 5- 1 pour détaillé information.
			Quand le unités sont exploité dans Application en 3 phases , s'il te plaît choisir « 3PX » à définir chaque onduleur. Il est requis à avoir à moins 3 onduleurs ou maximum 6 onduleurs à soutien triphasé équipement. C'est requis à avoir au moins un onduleur dans chaque phase ou c'est jusqu'à quatre onduleurs dans un phase. Veuillez vous référer à 4- 2 pour détaillé information. S'il te plaît sélectionner « 3P1 » dans programme 28 pour les onduleurs connecté à L1 phase, « 3P2 » dans le programme 28 pour le onduleurs connecté à L2 phase et « 3P3 » dans programme 28 pour les onduleurs connecté à L3 phase. Être bien sûr à connecter partager actuel câble aux unités lequel sont sur le même phase.
Faute code afficher:	Faute Code	Faute Événement	 Icône sur
60	Pouvoir retour protection	Faire PAS connecter partager actuel câble entre u lifférent phases.	F60
71	Micrologiciel version incompatible		F71
72	Actuel partage faute		F72
80	PEUT faute		F80
81	Hôte perte		F81
82	Synchronisation perte		F82
83	Batterie tension détecté différent		F83
84	CA saisir tension et fréquence détecté différent		F84
85	CA sortir actuel déséquilibrer		F85
86	CA sortir mode paramètre est différent		F86

Code Référence:

Code	Description	Icône sur
NE	Non identifié unité maître ou esclave	NE
HS	Maître unité	HS
SL	Esclave unité	SL

7. Mise en service

Parallèle dans célibataire phase

Étape 1: Vérifier le suivant exigences avant mise en service:

- Correct fil connexion
- Assurer tous disjoncteurs dans Doubler fils de charger côté sont ouvrir et chaque Neutre fils de chaque les unités sont connectées ensemble.

Étape 2: Tourner sur chaque unité et ensemble "COPAIN" dans écran LCD paramètre programme 28 de chaque unité. Et alors fermer vers le bas tous unités.

NOET: C'est nécessaire à tourner désactivé changer quand paramètre écran LCD programme. Sinon, le paramètre ne peut pas être programmé.

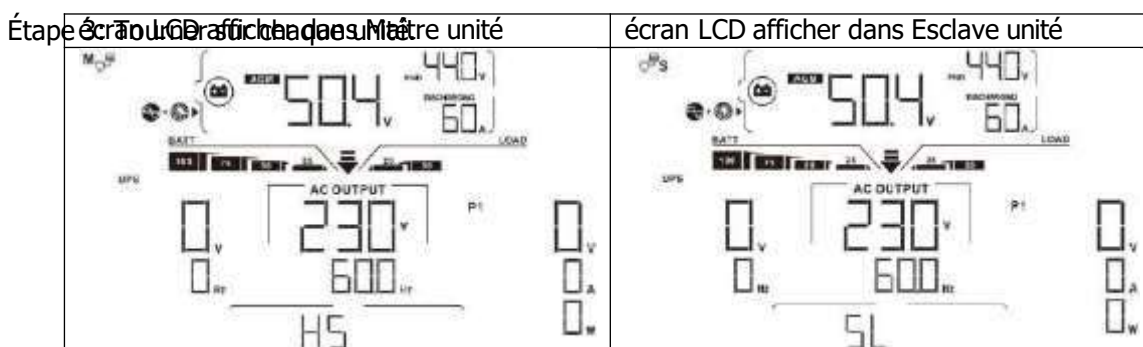

NOTE: Maître et esclave unités sont au hasard défini.

Étape 4: Changer sur tous CA disjoncteurs de Doubler fils dans CA saisir. C'est mieux à avoir tous les onduleurs connecter à utilitaire au même temps. Si pas, il volonté afficher faute 82 dans ordre suivant onduleurs. Cependant, ces onduleurs sera automatiquement redémarrage. Si détection CA connexion, ils volonté travail à l'affichage dans Maître unité

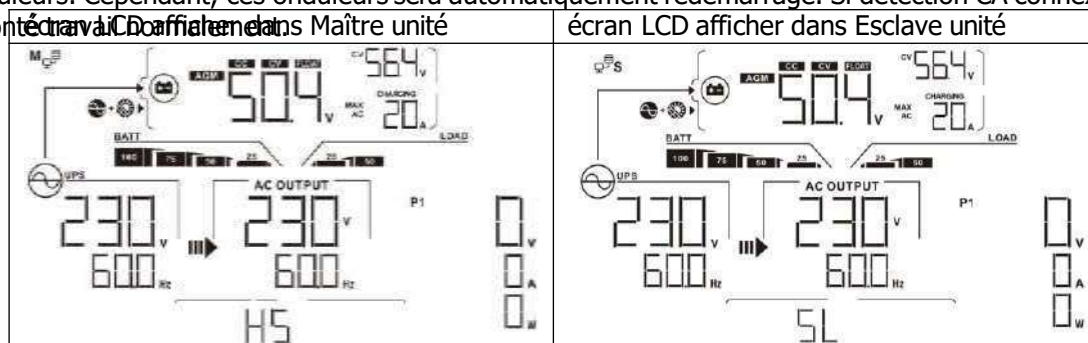

Étape 5: Si là est Non plus faute alarme, le parallèle système est complètement installé.

Étape 6: S'il te plaît changer sur tous disjoncteurs de Doubler fils dans charger côté. Ce système volonté commencer à fournir pouvoir à la charge.

Soutien équipement

Étape 1: Vérifier le suivant exigences avant mise en service:

- Correct fil connexion
- Assurer tous disjoncteurs dans Doubler fils de charger côté sont ouvrir et chaque Neutre fils de chaque les unités sont connectées ensemble.

Étape 2: Tourner sur tous unités et configurer écran LCD programme 28 comme P1, P2 et P3 séquentiellement. Et alors fermer en bas de toutes les unités.

NOET: C'est nécessaire à tourner désactivé changer quand paramètre écran LCD programme. Sinon, le paramètre ne peut pas être programmé.

Étape 3: Tourner sur tous unités séquentiellement.

écran LCD afficher dans Unité	écran LCD afficher dans Unité	écran LCD afficher dans Unité
		

Étape 4: Changer sur tous CA disjoncteurs de Doubler fils dans CA saisir. Si CA connexion est détecté et trois les phases sont

assorti avec unité paramètre, ils volonté travail normalement. Sinon, le CA l'icône sera éclair et ils volonté ne fonctionne pas dans l'unité.

écran LCD afficher dans Unité	écran LCD afficher dans Unité	écran LCD afficher dans Unité
		

Étape 5: Si là est Non plus faute alarme, le système à soutien triphasé équipement est complètement installé.

Étape 6: S'il te plaît changer sur tous disjoncteurs de Doubler fils dans charger côté. Ce système volonté commencer à fournir pouvoir à la charge.

Note 1: À éviter surcharge se produisant, avant tournant sur disjoncteurs dans charger côté, c'est mieux à avoir entier système dans opération d'abord.

Note 2: Transfert temps pour ce opération existe. Pouvoir interruption peut arriver à critique appareils, qui ne peut pas ours transfert temps.

8. Inquiéter

tournage		Situation	Solution
Code	Faute Événement Description		
60	Actuel retour dans le onduleur est détecté.		<ol style="list-style-type: none"> 1. Redémarrage le onduleur. 2. Vérifier si L/N câbles sont pas connecté à l'envers dans tous onduleurs. 3. Pour parallèle système dans célibataire phase, faire bien sûr le partage sont connectés dans tous onduleurs. Pour justificatif triphasé système, faire bien sûr le partage câbles sont connecté dans le onduleurs dans le même phase, et déconnecté dans le onduleurs dans différent phases. 4. Si le problème restes, s'il te plaît contact ton installateur.
71	Le micrologiciel version de chaque onduleur est pas le même.		<ol style="list-style-type: none"> 1. Mise à jour tous onduleur micrologiciel à le même version. 2. Vérifier le version de chaque onduleur via écran LCD paramètre et faire bien sûr le processeur versions sont même. Si pas, s'il te plaît contact ton installer fournir le micrologiciel à mise à jour. 3. installateur.
72	Le sortir actuel de chaque onduleur c'est différent.		<ol style="list-style-type: none"> 1. Vérifier si partage câbles sont connecté Bien et redémarrage le onduleur. 2. Si le problème restes, s'il te plaît contact ton installateur.
80	PEUT données perte		<ol style="list-style-type: none"> 1. Vérifier si communication câbles sont connecté Bien et redémarrer l' onduleur. 2. Si le problème restes, s'il te plaît contact ton installateur.
81	Hôte données perte		
82	Synchronisation perte de données		
83	Le batterie tension de chaque onduleur est pas le même.		<ol style="list-style-type: none"> 1. Faire bien sûr tous onduleurs partager même groupes de piles ensemble. 2. Retirer tous charges et déconnecter CA saisir et PV saisir. Alors, vérifier la batterie tension de tous onduleurs. Si le valeurs depuis tous onduleurs sont proches, s'il te plaît vérifier si tous batterie câbles sont le même longueur et même matériel taper. Sinon, s'il te plaît contact ton installateur fournir AMADOUER à étalonner batterie tension de chaque onduleur. 3. Si le problème toujours restes, s'il te plaît contact ton installateur.
84	CA saisir tension et la fréquence sont détectés différent.		<ol style="list-style-type: none"> 1. Vérifier le utilitaire câblage connexion et redémarrage le onduleur. 2. Faire bien sûr utilitaire commence en haut à même temps. Si là sont disjoncteurs installé entre utilitaire et onduleurs, s'il te plaît être bien sûr tous les disjoncteurs peuvent être tourné sur CA saisir à en même temps. 3. Si le problème restes, s'il te plaît contact ton installateur.
85	CA sortir déséquilibre actuel		<ol style="list-style-type: none"> 1. Redémarrage le onduleur. 2. Retirer quelques excessif charges et revérifier charger information depuis écran LCD de onduleurs. Si le valeurs sont différent, s'il te plaît vérifier si CA entrée et sortir câbles sont dans le même longueur et matériel taper. 3. Si le problème restes, s'il te plaît contact ton installateur.
86	CA sortir réglage du mode est différent.		<ol style="list-style-type: none"> 1. Changer désactivé le onduleur et vérifier écran LCD réglage #28. 2. Pour parallèle système dans célibataire phase, faire bien sûr Non 3P1, 3P2 ou 3P3 est réglé sur le #28. Pour soutenir triphasé système, faire bien sûr Non "COPAIN" est ensemble sur #28. 3. Si le problème restes, s'il te plaît contact ton installateur.

Appendice II: BMS Communication Installation

1. Introduction

Si de liaison à lithium batterie, il est recommandé à achat un sur mesure RJ45 communication câble. S'il vous plaît vérifier avec ton revendeur ou intégrateur pour détails.

Ce sur mesure RJ45 communication câble livre information et signal entre lithium batterie et l' onduleur. Ces information sont répertorié ci-dessous:

- Reconfigurer charge tension, charge actuel et batterie décharge couper tension selon à le lithium batterie paramètres.
- Avoir le onduleur commencer ou arrêt charge selon à le statut de lithium batterie.

2. Épingle Affectation pour BMS Communication Port

	Définition
ÉPINGLE 1	RS232TX
ÉPINGLE 2	RS232RX
ÉPINGLE 3	RS485B
ÉPINGLE 4	Caroline du Nord
ÉPINGLE 5	RS485A
ÉPINGLE 6	CANH
ÉPINGLE 7	CANL
ÉPINGLE 8	GND

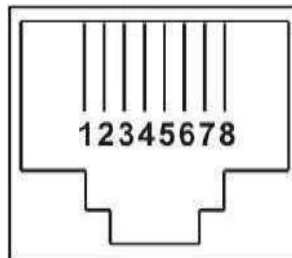

3. Lithium Batterie Communication Configuration

LIO-4810-150A

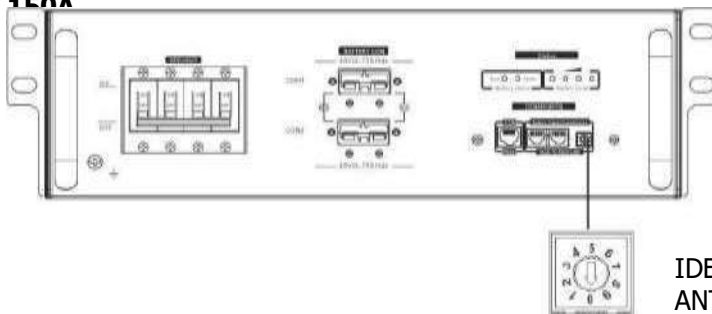

ESS LIO -I 4810

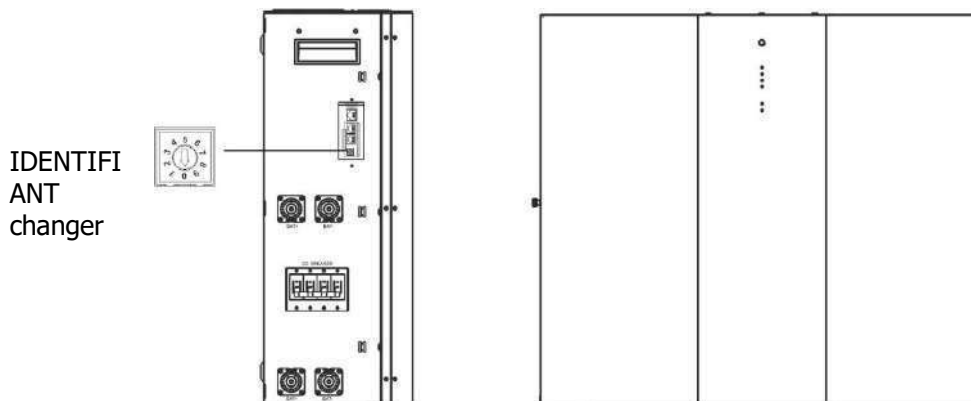

IDENTIFIANT Changer indique le unique IDENTIFIANT code pour chaque batterie module. C'est requis à attribuer un unique IDENTIFIANT à chaque batterie module pour fonctionnement normal. Nous pouvons ensemble en haut l'ID code pour chaque batterie module par tournant le numéro PIN sur le IDENTIFIANT changer. Depuis nombre 0 à 9, le nombre peut être aléatoire; Non particulier commande. Maximum 10 piles modules peut être exploité en parallèle.

PYLONTECH

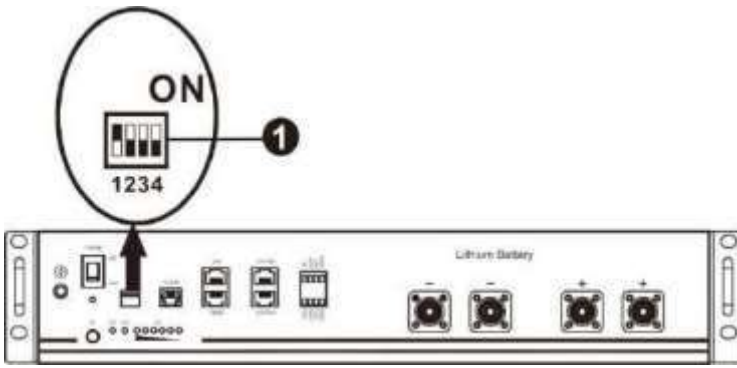

1 Trempe Change: Là sont 4 Trempe Commutateurs que ensemble différent baud taux et batterie groupe adresse. Si change

position est tourné à le "DÉSACTIVÉ" position, il moyens « 0 ». Si change position est tourné à le "SUR" position, il signifie « 1 ».

Trempe 1 est "SUR" à représenter le baud taux 9600.

Trempe 2, 3 et 4 sont réservé pour batterie groupe adresse.

Trempe change 2, 3 et 4 sur maître batterie (d'abord batterie) sont à ensemble en haut ou changement le groupe adresse.

Trempe 1	Trempe 2	Trempe 3	Trempe 4	Groupe adresse
REMARQUE : « 1 » est supérieur position et « 0 » est bas position.				
1: RS485 bauds = 9600 Redémarrage prendre effet	0	0	0	Célibataire groupe seulement. C'est requis à ensemble en haut maître batterie avec ce paramètre et esclave piles sont libre.
	1	0	0	Multiple groupe condition. C'est requis à ensemble en haut maître batterie sur le d'abord groupe avec ce paramètre et esclave piles sont libre.
	0	1	0	Multiple groupe condition. C'est requis à ensemble en haut maître batterie sur la deuxième groupe avec ce paramètre et esclave piles sont libre.
	1	1	0	Multiple groupe condition. C'est requis à ensemble en haut maître batterie sur le troisième groupe avec ce paramètre et esclave piles sont libre.
	0	0	1	Multiple groupe condition. C'est requis à ensemble en haut maître batterie sur le quatrième groupe avec ce paramètre et esclave piles sont libre.
NOTE: Le maximum groupes de lithium batterie est 5 et pour maximum nombre pour chaque groupe, s'il te plaît vérifier avec batterie fabricant.				
	1	0	1	Multiple groupe condition. C'est requis à ensemble en haut maître batterie sur le cinquième groupe avec ce paramètre et esclave piles sont libre.

4. Installation et Opération

LIO-4810- 150A/ESS LIO- I

Après IDENTIFIANT Non. est attribué pour chaque batterie module, s'il te plaît ensemble en haut écran LCD panneau dans onduleur et installer le connexion de câblage comme suivant mesures.

Étape 1: Utiliser fourni RJ11 signal câble à connecter dans le extension port (P1 ou P2).

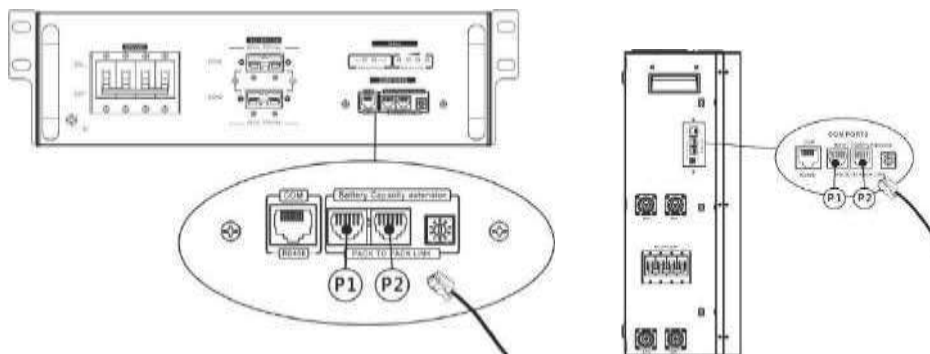

Étape 2: Utiliser fourni RJ45 câble (depuis batterie module emballer) à connecter onduleur et Lithium batterie.

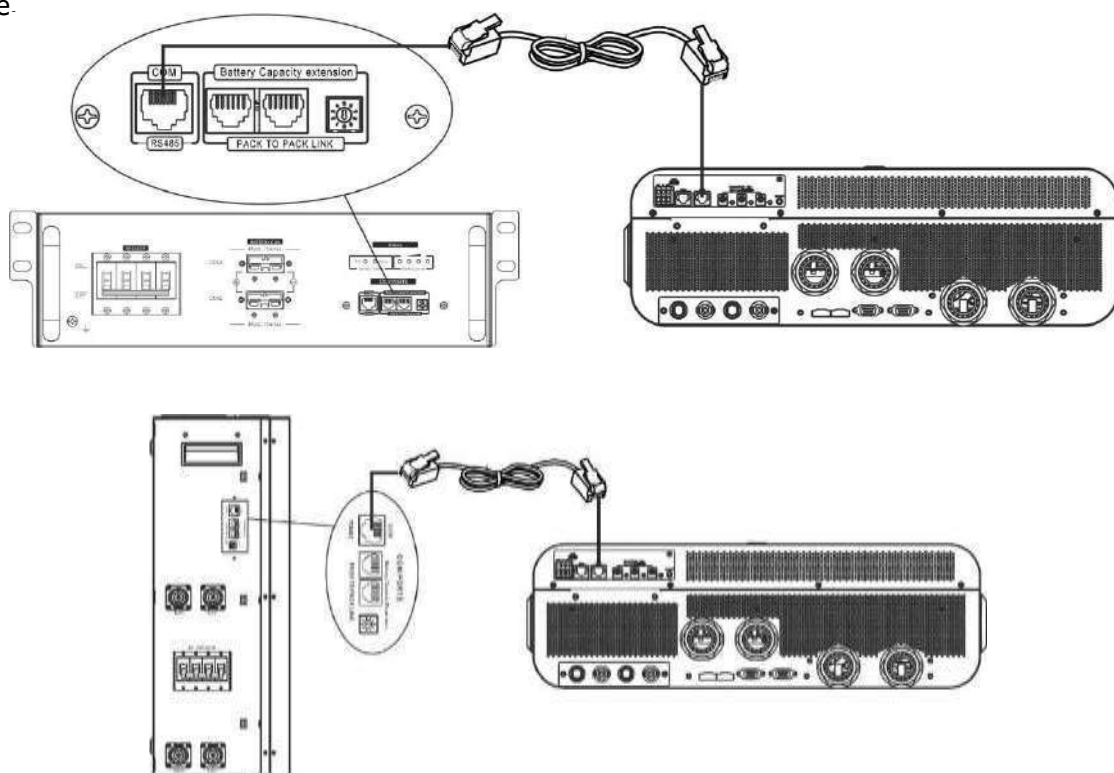

* Pour multiple batterie connexion, s'il te plaît vérifier batterie manuel pour le détails.

Note pour parallèle système:

1. Seulement soutien commun batterie installation.
2. Utiliser sur mesure RJ45 câble à connecter n'importe lequel onduleur (Non besoin à connecter à un spécifique onduleur) et lithium batterie. Simplement ensemble ce onduleur batterie taper à « LIB » dans écran LCD programme 5. Autres devrait être "UTILISER".

Étape 3: Tourner le briseur chang  et prêt pour DC sortir.

Étape 4: Presse Pouvoir marche/arrêt bouton sur batterie module pour 5 secondes, le batterie module volonté commencer en haut.

*Si le manuel bouton ne peut pas être approché, juste simplement tourner sur le onduleur module. La batterie module sera automatiquement tourné sur.

Étape 5: Tourner sur le onduleur.

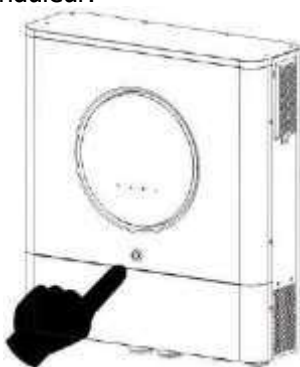

Étape 6. Être bien sûr à sélectionner batterie taper comme « LIB » comme 5.

05



Si communication entre le onduleur et batterie est réussi, le batterie icône éclair. sur écran LCD général Parlant, il volonté prendre plus long que 1 minute à établir communication. afficher volonté



PYLONTECH

Après configuration, s'il te plaît installer écran LCD panneau avec onduleur et Lithium batterie avec le suivant étapes. Étape 1. Utiliser sur mesure RJ45 câble à connecter onduleur et Lithium batterie.

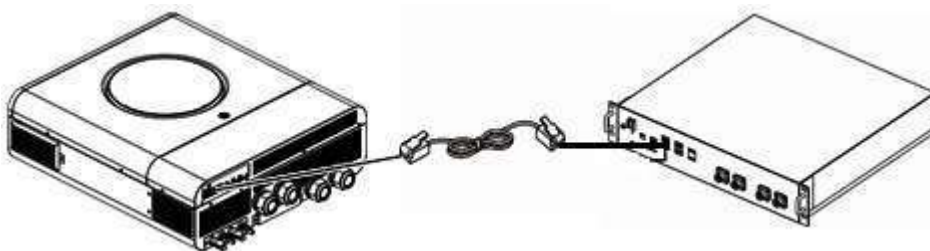

Note pour parallèle système:

- 3. Seulement soutien commun batterie installation.
- 4. Utiliser sur mesure RJ45 câble à connecter n'importe lequel onduleur (Non besoin à connecter à un spécifique onduleur) et le lithium batterie. Simplement ensemble ce onduleur batterie taper à « PYL »

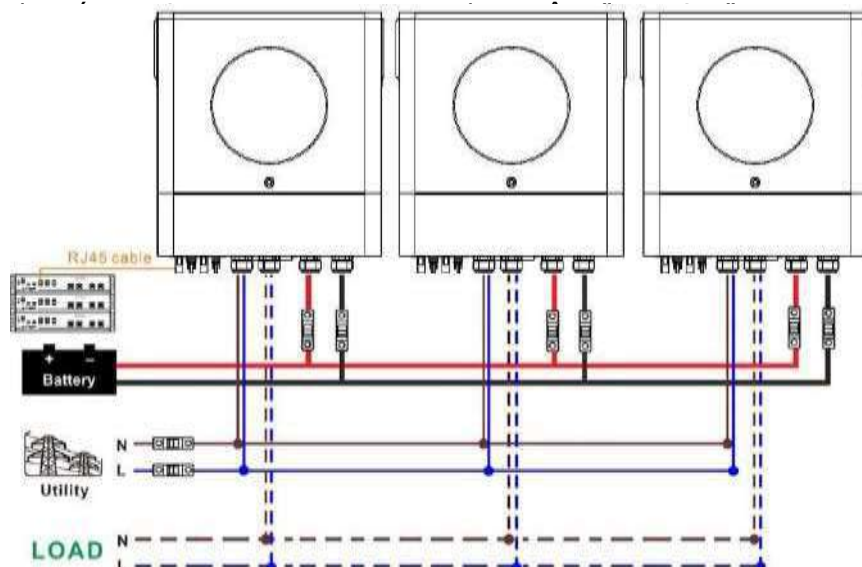

Étape 2. Changer sur Lithium batterie

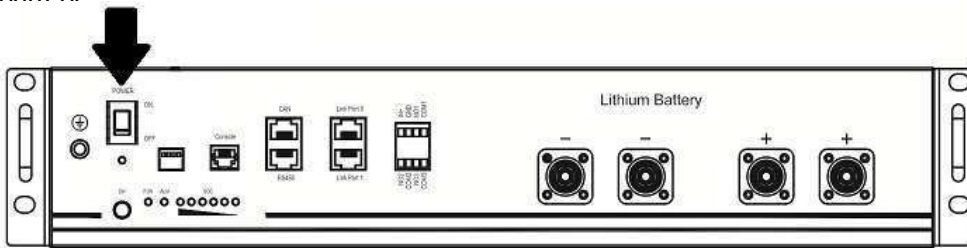

Étape 3. Presse plus que trois secondes à commencer Lithium batterie, pouvoir sortir

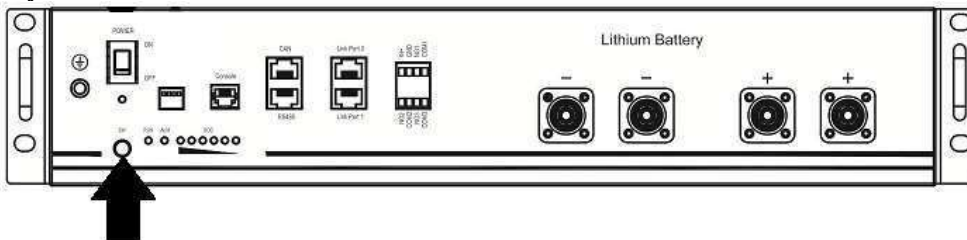

Étape 4. Tourner sur le onduleur.

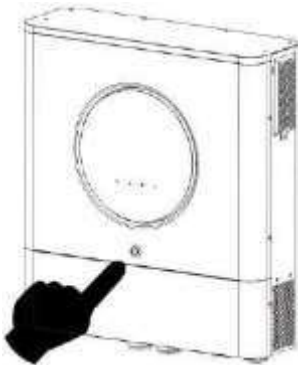

Étape 5. Être bien sûr à sélectionner batterie taper comme « PYL »

05

me 5.



Si communication entre le onduleur et batterie est réussi, le batterie icône éclair. En général Parlant, il volenté prendre plus long que 1 minute à établir communication.



sur écran LCD afficher volenté

Actif Fonction

Ce fonction est à activer lithium batterie automatiquement alors que mise en service. Après batterie câblage et mise en service est avec succès, si batterie est pas détecté, le onduleur volenté automatiquement activer batterie si l' onduleur est sous tension .

4. Écran LCD Afficher Information





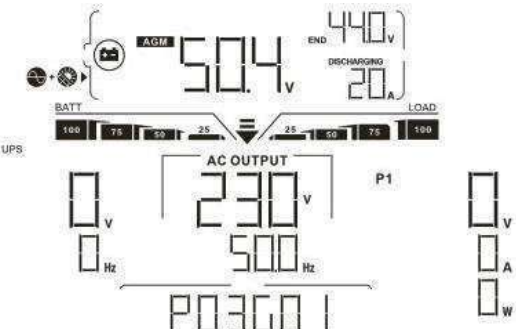

Presse ▲ ou « ▼ bouton à changer écran LCD afficher information. Il volonté montrer batterie paquet et batterie groupe

nombre avant "Principal processeur version vérification" comme montré ci-dessous.

Selectionnable information	écran LCD afficher
Batterie paquet Nombres & Batterie groupe Nombres	<p>Batterie paquet Nombres = 3, batterie groupe Nombres = 1</p> 

5. Code Référence

En rapport information code volonté être affiché sur écran LCD écran. S'il te plaît vérifier onduleur écran LCD écran pour le opération.

Code	Description
60 	Si batterie statut est pas autorisé à charge et décharge après le communication entre le onduleur et batterie est réussi, il volonté montrer code 60 à arrêter de charger et décharger batterie.
61 	<p>Communication perdu (seulement disponible quand le batterie taper est pas paramètre comme « Assemblée générale annuelle », "Inondé" ou « Défini par l'utilisateur ».)</p> <ul style="list-style-type: none"> Après batterie est connecté, communication signal est pas détecté pour 3 minutes, le buzzer va bip. Après 10 minutes, onduleur s'arrêtera charge et décharger à lithium batterie. Communication perdu se produit après le onduleur et batterie est connecté avec succès, ronfleur bips immédiatement.
62 	Interne communication échec dans piles.
69 	Si batterie statut est pas autorisé à charge après le communication entre le onduleur et batterie est réussi, il volonté montrer code 69 à arrêt charge batterie.
70 	Si batterie statut doit à être chargé après le communication entre le onduleur et batterie est réussi, il volonté montrer code 70 à charge batterie.
71 	Si batterie statut est pas autorisé à décharge après le communication entre le onduleur et batterie est réussi, il volonté montrer code 71 à arrêt décharger batterie.

Appendice III: Le Wi- Fi Opération Guide

1. Introduction

Wi- Fi module peut activer sans fil communication entre hors réseau onduleurs et surveillance plate-forme. Les utilisateurs ont complet et télécommande surveillance et contrôler expérience pour onduleurs lors de la combinaison Wi-Fi module avec WatchPower APPLICATION, disponible pour les deux iOS et Androïde basé appareil. Tous données bûcherons et paramètres sont sauvés dans iCloud.

Le majeur fonctions de ce APPLICATION:

- Livre appareil statut pendant normale opération.
- Permet à configurer appareil paramètre après installation.
- Notifie utilisateurs quand un avertissement ou l'alarme se produit.
- Permet utilisateurs à requête onduleur histoire données.

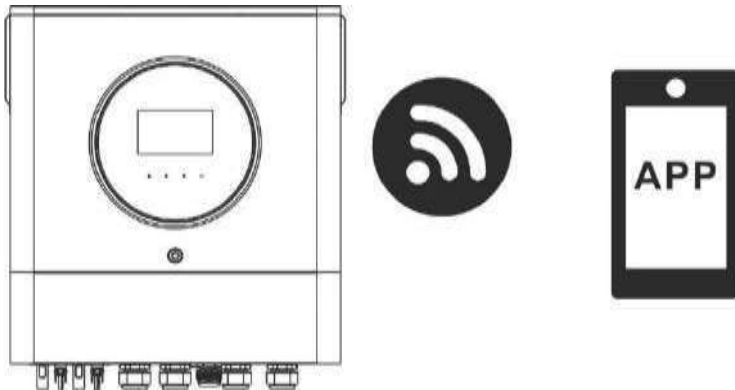

2. WatchPower Application

2- 1. Télécharger et installer

APPLICATION

Fonctionnement configuration requise pour votre téléphone

🍏 iOS système prend en charge iOS 9.0 et au-dessus de

🤖 Androïde système prend en charge Androïde 5.0 et au-dessus de

S'il te plaît balayage le suivant QR code avec ton intelligent téléphone et télécharger





Android iOS système
système

Ou toi peut trouver « WatchPower » application depuis le Pomme® Magasin ou « WatchPower Wi-Fi” dans Google® Play Store.



2- 2. Initial Installation

Étape 1: Inscription la première fois

Après le installation, s'il te plaît robinet le  à accéder ce APPLICATION sur ton mobile écran, robinet "Registre" à accéder "Utilisateur Inscription" page. Dans le remplir dans tous requis information et balayage le Wi- Fi 

module PN par icône de tapotement . Ou toi peut simplement entrer PN directement. Alors, robinet "Registre" bouton.



Alors, un "Inscription succès" fenêtre volonté populaire en haut. Robinet "Aller maintenant" à continuer paramètre locale Connexion au réseau



Étape 2: Locale Wi-Fi Configuration

Maintenant, toi sont dans « Wi- Fi Configuration” page. Là sont détaillé installation procédure répertorié dans "Comment à connecter?" section

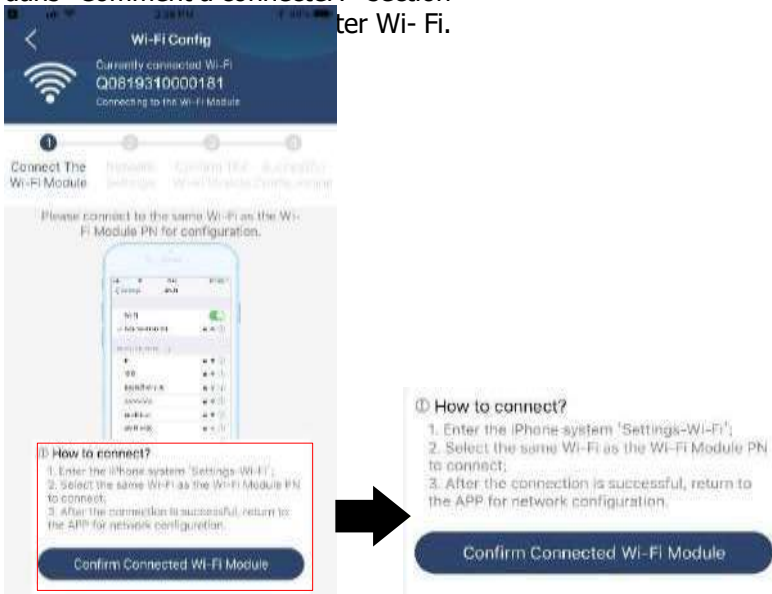

Entrer le « Paramètres → Wi- Fi » et sélectionner connecté Wi- Fi nom. Le connecté Wi-Fi nom est le même à votre Wi- Fi PN nombre et entrer défaut mot de passe « 12345678 ».



Alors, retour à WatchPower APPLICATION et robinet « connecté avec succès.



" bouton quand Wi- Fi module est

Étape 3: Wi-Fi Réseau paramètres

Appuie sur l'icône à sélectionner ton locale Wi-Fi routeur nom (à accéder le Internet) et entrer



Étape 4: Robinet "Confirmer" à complet le Wi-Fi configuration entre le Wi-Fi module et le Internet.

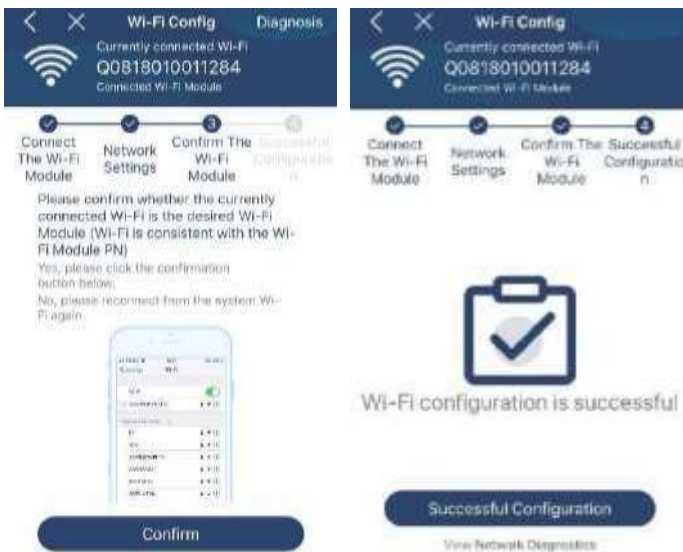

Si le connexion échoue, s'il te plaît répéter Étape 2 et 3



Diagnostiquer

Si le module est pas surveillance correctement, s'il te plaît cliquer sur le "Diagnosis" sur le haut droite coin de le écran pour plus loin

détails. Il volonté montrer réparation suggestion. S'il te plaît suivre il à réparer le problème. Alors, répéter le mesures dans le chapitre

4.2 à réinitialiser réseau paramètre. Après tous paramètre, robinet « Rediagnostic » à reconnecter encore.

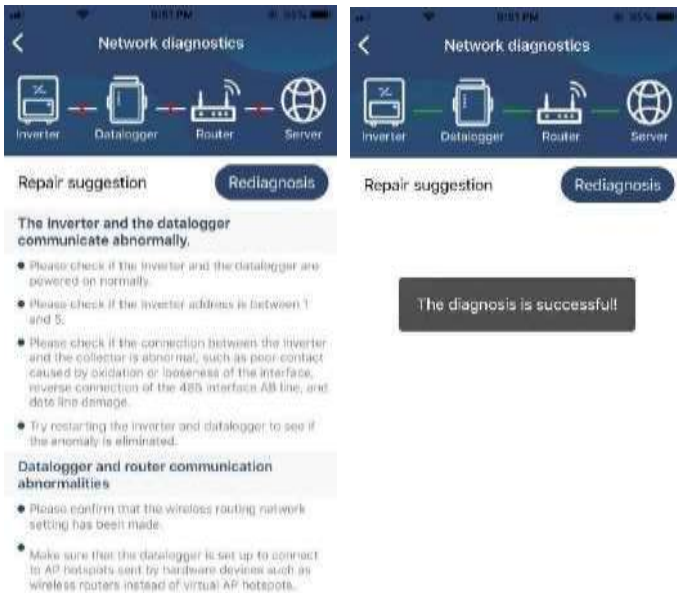

2- 3. Connexion et APPLICATION Principal Fonction

Après finition le inscription et locale Wi-Fi configuration, entrer inscrit nom et mot de passe à se connecter.

Note: Cocher "Souviens-toi Moi" pour ton se connecter commodité après.



Aperçu

Après se connecter est avec succès, toi peut accéder "Aperçu" page à avoir aperçu de ton surveillance appareils, y compris dans l'ensemble opération situation et Énergie information pour Actuel pouvoir et Aujourd'hui pouvoir comme schéma ci-dessous.



Appareil

Appuyez sur le icône (situé sur le bas) à entrer Appareil Liste page. Toi peut revoir tous appareils ici par ajout sur le

ou suppression Wi-Fi Module dans ce page.

Ajouter appareil Supprimer appareil



Appuie sur l'icône sur le haut droite coin et manuellement entrer partie nombre à ajouter appareil. Ce partie nombre étiquette est collé sur le bas de onduleur. Après entrer partie nombre, robinet "Confirmer" à ajouter ce appareil dans le Appareil liste.

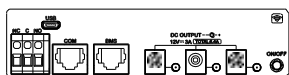

Partie nombre étiquette est collé sur le bas de l' onduleur.



Pour plus information à propos Appareil Liste, s'il te plaît référer à le section 2.4.

MOI

Dans MOI page , utilisateurs peut modifier « Mon informations », y compris 【 Informations de l'utilisateur Photo 】 , 【 Compte sécurité 】 , 【 Modifier le mot de passe 】 , 【 Effacer cache 】 et 【 Déconnexion 】 , affichés comme ci-dessous diagrammes.

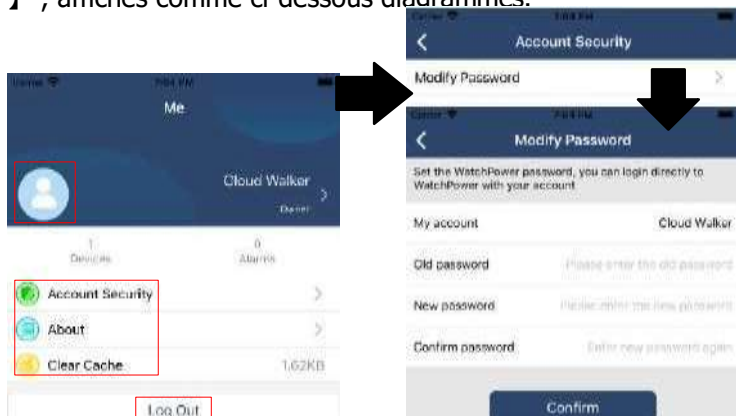

2- 4. Appareil Liste

Dans Appareil Liste page, toi peut tirer vers le bas à rafraîchir le appareil information et alors robinet n'importe lequel appareil toi vouloir vérifier en haut pour c'est en temps réel statut et en rapport information comme Bien comme à modifier le paramètre paramètres. S'il te plaît référer

à le paramètre paramètre
liste

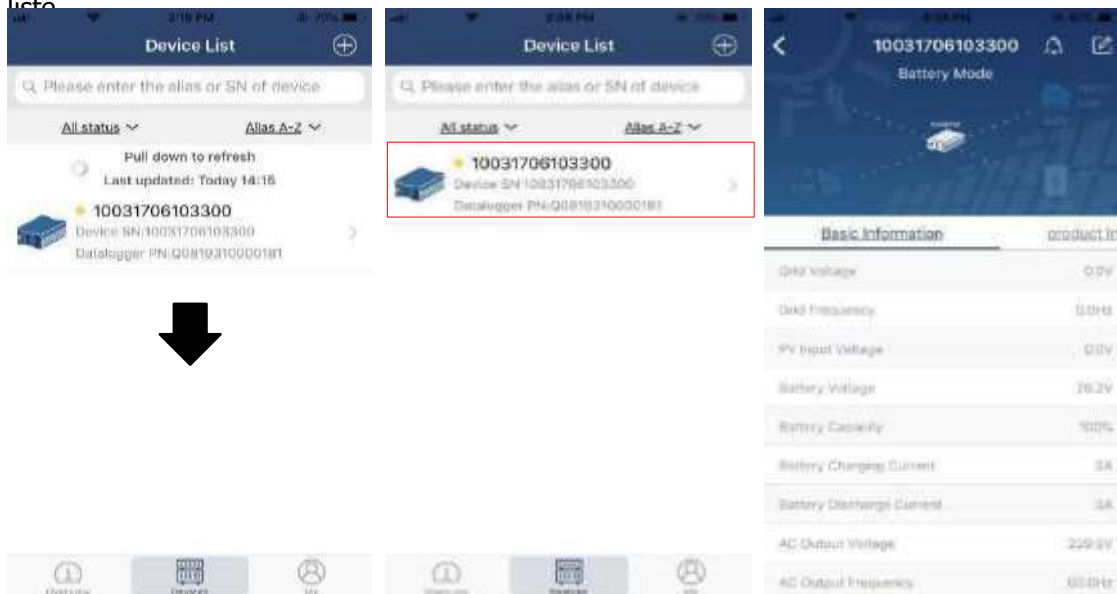

Appareil

Mode haut de écran , là est un dynamique pouvoir couler graphique à montrer en direct opération . Il contient cinq icônes présenter PV pouvoir, onduleur, charger, utilitaire et batterie. Basé sur ton onduleur modèle statut, là volonté être 【 Mode veille 】 , 【 Ligne Mode 】 , 【 Batterie Mode 】 .

【 **Attendre Mode** 】 Onduleur volonté pas pouvoir le charger jusqu'à l'interrupteur « ON » est pressé. Qualifié utilitaire ou PV source peut charge batterie dans attendre mode.





【 **Doubler Mode** 】 Onduleur volonté pouvoir le charger depuis le utilitaire avec ou sans PV charge. Qualifié service public ou PV source peut charge batterie.

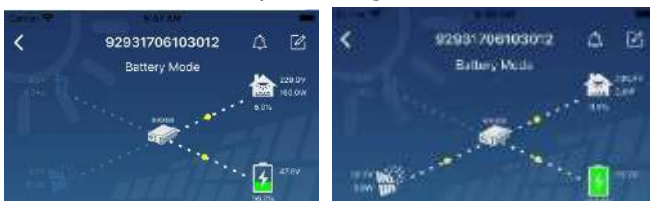

【 **Batterie Mode** 】 Onduleur volonté pouvoir le charger depuis le battre avec ou sans PV charge. Seulement PV source peut charge batterie.



Appareil Alarme et Nom Modification

Dans ce page, robinet  icône sur le haut droite coin à entrer le appareil alarme page. Alors, toi peut alarme de révision histoire et détaillé information. Robinet  icône sur le haut droite coin, un vide saisir boîte volonté populaire dehors.

Alors, toi peut modifier le nom pour ton appareil et robinet "Confirmer" à complet nom modification.

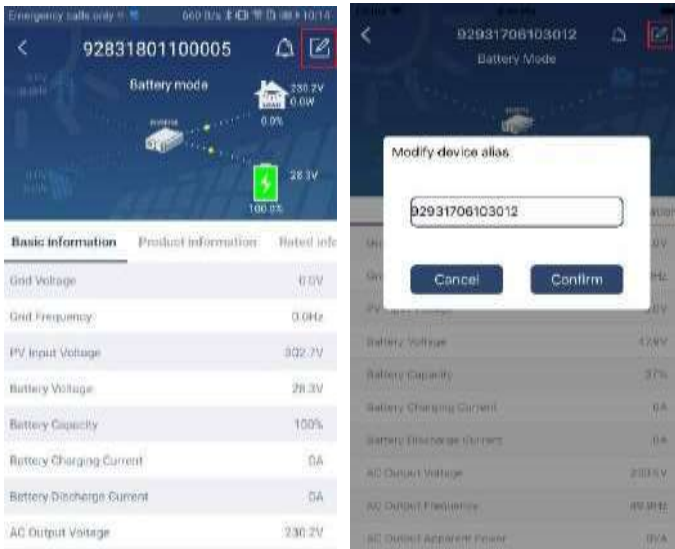

Appareil Information

On peut vérifier en haut 【 Basique Informations 】 , 【 Produit Informations 】 , 【 Noté informations 】 , 【 Historique 】 , et 【 Wi- Fi Module Informations 】 par glisser vers la gauche.

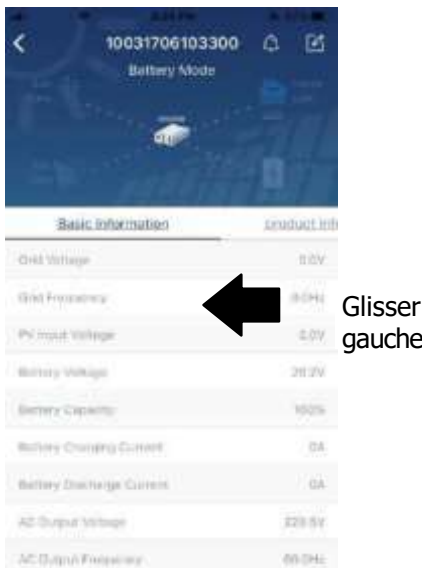

【 **Basique Informations** 】 affiche basique information de le onduleur, y compris CA tension , CA fréquence , entrée PV tension , batterie tension , batterie capacité , charge courant , Sortie tension , sortie fréquence , sortie apparente pouvoir, Sortir actif pouvoir et Charger pour cent . S'il vous plaît glisser en haut à voir plus basique information.

【 **Production Informations** 】 affiche Modèle taper (Onduleur type), Principal processeur version , Bluetooth processeur version et secondaire processeur version.

【 **Noté Informations** 】 affiche information de Nominal CA tension , nominale CA courant , nominal tension de la batterie , nominale sortir tension , nominale sortir fréquence , nominale sortir courant , nominal sortir puissance apparente et Nominal sortir actif pouvoir . S'il vous plaît glisser en haut à voir plus noté information.

【 **Historique** 】 affiche le enregistrer de unité information et paramètre opportun.

Paramètre **le Informations** affiche de Wi-Fi Module PN , statut et micrologiciel version.

Paramètre est à activer quelques caractéristiques et ensemble en haut paramètres pour onduleurs . S'il vous plaît être noté que le inscription dans « Paramètre Page » Paramètres » dans ci-dessous diagramme peut différer depuis le modèles de surveillé onduleur. Ici volonté brièvement souligner quelques de il, 【 Sortie Réglage 】 , 【 Batterie Paramètre Paramètre 】 , 【 Activer / Désactiver les éléments 】 , 【 Restaurer à le [par défaut] pour illustrer.



Là sont trois manières à modifier paramètre et ils varient selon à chaque paramètre.

- Inscription options à changement valeurs par tapotement un de il.
- Activer/Fermer vers le bas fonctions par en cliquant "Activer" ou "Désactiver" bouton.
- Changement valeurs par en cliquant flèches ou entrer le Nombres directement dans le colonne. Chaque fonction paramètre est enregistré par en cliquant "Ensemble" bouton.

S'il te plaît référer à ci-dessous paramètre paramètre liste pour un dans l'ensemble description et être noté que le paramètres disponibles peut varier selon sur différents modèles. S'il te plaît toujours voir le original produit manuel pour plus de détails paramètre instructions.

Paramètre paramètre liste:

Article		Description
Sortir paramètre	Sortir source priorité	À configurer charger pouvoir source priorité.
	CA saisir gamme	Quand sélection "UPS", c'est autorisé à connecter personnel ordinateur. S'il te plaît vérifier produit manuel pour détails. Quand sélection "Appareil", c'est autorisé à connecter maison appareils électroménagers.
	Sortir tension	À ensemble sortir tension.
	Sortir fréquence	À ensemble sortir fréquence.
	Batterie réglage des paramètres	Batterie taper:
Batterie couper tension/SOC	À ensemble le batterie arrêt décharger tension ou SOC. S'il te plaît voir produit manuel pour le recommandé tension ou Gamme SOC basé sur connecté batterie taper.	
Dos à grille tension/SOC	Quand « SBU » ou "SOL" est ensemble comme sortir source priorité et batterie tension est inférieur que ce paramètre tension ou SOC, unité volonté transfert à la ligne mode et le grille volonté fournir pouvoir à charger.	
Dos à tension de décharge/SOC	Quand « SBU » ou "SOL" est ensemble comme sortir source priorité et batterie tension est plus haut que ce paramètre tension ou SOC, batterie volonté être autorisé à décharge.	
Chargeur source priorité:	À configurer chargeur source priorité.	
Max. charge actuel	C'est à ensemble en haut batterie charge paramètres. Le sélectionnable valeurs dans différents onduleur modèle peut varier. S'il te plaît voir produit manuel pour le détails.	
Max. CA charge actuel:		
Flotter charge tension		
En gros charge tension		

	Batterie égalisation	Activer ou désactiver batterie égalisation fonction.
	Temps Activer Égalisation de la batterie	C'est temps réel action à activer batterie égalisation.
	Égalisé Temps Dehors	À ensemble en haut le durée temps pour batterie égalisation.
	Égalisé Temps	À ensemble en haut le étendu temps à continuer batterie égalisation.
	Égalisation Période	À ensemble en haut le fréquence pour batterie égalisation.
	Égalisation Tension	À ensemble en haut le batterie égalisation tension.
Activer/Désactiver Fonctions	écran LCD Retour automatique à Principal écran	Si activer, écran LCD écran volonté retour à c'est principal écran après un minute automatiquement.
	Faute Code Enregistrer	Si activé, faute code volonté être enregistré dans le onduleur quand n'importe lequel faute ça arrive.
	Rétroéclairage	Si désactivé, écran LCD rétroéclairage volonté être désactivé quand panneau bouton est pas exploité pour 1 minute.
	By-pass Fonction	Si activé, unité volonté transfert à doubler mode quand surcharge arrivé dans batterie mode.
	Bips alors que primaire interruption de la source	Si activé, ronfleur volonté alarme quand primaire source est anormal.
	Sur Température automatique Redémarrage	Si désactivé, le unité ne le fera pas être redémarré après surchauffe la faute est résolu.
	Surcharge Auto Redémarrage	Si désactivé, le unité ne le fera pas être redémarré après surcharge se produit.
	Ronfleur	Si désactivé, ronfleur ne le fera pas être sur quand alarme/défaut s'est produit.
L2 sortir (deuxième sortie) paramètre	Batterie Couper désactivé Tension/SOC L2	À ensemble le batterie arrêt décharger tension ou SOC sur L2 sortir.
	Décharge Temps L2	À ensemble le batterie arrêt décharger temps sur Sortie L2.
	Intervalle de temps à Tourner sur L2	À ensemble temps intervalle à tourner sur L2 sortir.
RVB DIRIGÉ Paramètre	Activer/désactiver	Tourner sur ou désactivé RVB LED
	Luminosité	Ajuster le éclairage luminosité
	Vitesse	Ajuster le éclairage vitesse
	Effets	Changement le lumière effets
	Couleur Sélection	Ajuster couleur par paramètre valeur
Restaurer à le défaut	Ce fonction est à restaurer tous paramètres dos à défaut paramètres.	