

— OÙ LE SOLEIL BRILLE

IL Y'A DE L'ENERGIE —



MANUEL DE L'UTILISATEUR

LXP 3600ACS

Installation

Connection

Commission

Guide d'opération et Maintenance

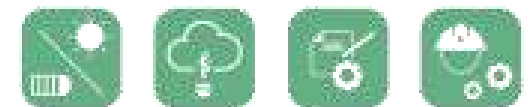

CONTENU

À propos de ce manue	01	4.2.1 Affichage des informations générales	20
1 Informations sur ce document	02	4.2.2 Démarrer les paramètres	21
1.1 Validité	02	4.2.3 Paramètres d'heure	21
1.2 Groupe cible	02	4.2.4 Paramètres de la batterie	23
1.3 Stockage des manuels	02	4.2.5 Paramètres de l'onduleur	24
1.4 Informations supplémentaires	02	4.2.6 Paramètres de charge CA	26
1.5 Sécurité	02	4.2.7 Paramètres de décharge force	26
1.5.1 Symboles Explication	02	4.3 The Working/Warning/Fault Code Explanation	27
1.5.2 Avertissement de sécurité	03	5 Démarrage et arrêt 28	28
2 modes de fonctionnement Introduction	03	5.1 Démarrage du système LXP3600ACS	28
3. Installations et connexion	06	5.2 Arrêt du système LXP3600ACS	28
3.1 Liste de colisage	06	6 Dépannage et entretien	28
3.2 Mise en place	07	6.1 Dépannage	29
3.2.1 Sélectionnez l'emplacement de montage	09	6.2 Entretien	29
3.2.2 Exigences en matière d'autorisation	10	6.2.1 Paramètres de charge CA	31
3.2.3 Montage	10	6.2.2 Paramètres de décharge force	31
3.3 Connexion	11	7 Garantie constructeur	31
3.3.1 Connexion au réseau	11	8 specification	31
3.3.2 Connexion ASI	12		
3.3.3 Connexion de la batterie			
3.3.4 Câblage de l'ensemble du système			
3.3.5 Configuration de la sécurité			
3.3.6 Connexion de la batterie Communication	15		
3.3.7 Installer le module Wi-Fi			
4. Affichage, réglage et fonctionnement			
4.1 Présentation de l'écran LCD et brève introduction			

Groupe ciblé

Ce manuel est uniquement destiné aux électriciens de qualité qui sont responsables de l'installation, de la mise en service et de la décoration. mission de l'onduleur et du système.

Comment utiliser ce manuel

Ce manuel est l'une des parties les plus importantes du paquet de l'onduleur qui décrit

l'installation, la connexion, la mise en service et la maintenance, etc. de l'onduleur. Veuillez lire attentivement le manuel et les documents associés avant d'effectuer des travaux sur l'onduleur.

L'utilisateur ou l'opérateur qualifié doit conserver ce manuel soigneusement stocké et accessible à tout moment. Une fois ce manuel perdu, pour une raison quelconque, la copie logicielle peut être téléchargée à partir du site Web officiel de

Lux Power Technologie ou envoyé par e-mail depuis le département de services de L P T .

1. Informations sur ce document

1.1 Validité

Ce manuel décrit l'assemblage, l'installation, la mise en service et la maintenance de l'onduleur de stockage d'énergie CA suivant de Shenzhen Lux Power Technology Co., Ltd :

LXP3600ACS

1.2 Groupe cible

Ce manuel est destiné au personnel qualifié, bien formé et possédant des compétences et des connaissances démontrées dans le domaine.

construction et fonctionnement de cet appareil. Le personnel qualifié est formé pour faire face aux dangers et aux dangers liés à l'installation d'appareils électriques.

1.3 Stockage des manuels

Conservez tous les manuels et documents d'orientation pertinents de Shenzhen LuxPower Technology Co., Ltd dans un endroit sûr pour toute demande ou utilisation possible à l'avenir.

1.4 Informations supplémentaires

Vous trouverez de plus amples informations sur des sujets particuliers dans la zone de téléchargement à l'adresse <http://www.luxpowertek.com> ou

en demandant, en envoyant un e-mail au distributeur et à Shenzhen LuxPower Technology Co., Ltd

1.5 Sécurité

Veuillez lire et suivre toutes les instructions et mises en garde figurant sur l'onduleur ou le manuel d'utilisation lors de l'installation.

exploitation ou entretien. Il attire l'attention sur une procédure ou une pratique qui, si elle n'est pas correctement exécutée ou respectée, pourrait entraîner des dommages ou la destruction d'une partie ou de la totalité de l'équipement Luxpower et/ou d'autres équipement connecté à l'équipement Luxpower ou des blessures corporelles.

1.5.1 Explication des symbols



DANGER indique une situation dangereuse qui, si elle n'est pas évitée, entraînera la mort ou des blessures graves.



AVIS est utilisé pour traiter des pratiques non liées à des blessures corporelles.



ATTENTION indique une situation dangereuse qui, si elle n'est pas évitée, pourrait entraîner des blessures mineures ou modérées.



Terre



Attention aux surfaces chaudes. Le produit peut devenir chaud pendant le fonctionnement. Ne touchez pas le produit pendant le fonctionnement.



Marque CE



L'onduleur sera touchable ou utilisable après au moins 5 minutes d'utilisation. éteint ou totalement déconnecté, en cas de choc électrique ou de blessure

1.5.2 Avertissement de sécurité

Toute installation et utilisation de l'onduleur doivent être effectuées par des électriciens qualifiés. L'appareil ne doit pas être utilisé par des enfants ou des personnes ayant des capacités physiques, sensorielles ou mentales réduites, ou manquant

d'expérience et de connaissances, à moins qu'ils n'aient reçu une supervision ou des instructions.

Avant toute connexion de câblage ou opération électrique sur l'onduleur, toute la batterie et l'alimentation CA doivent être déconnectées de l'onduleur pendant au moins 5 minutes pour s'assurer que l'onduleur est totalement isolé afin d'éviter

choc électrique.

Pendant le fonctionnement, le couvercle supérieur du boîtier et le corps du boîtier peuvent devenir chauds. Ne touchez que le couvercle inférieur du boîtier pendant le fonctionnement et assurez-vous que l'onduleur est hors de portée des enfants.

L'utilisation et le fonctionnement de l'onduleur doivent suivre les instructions de ce manuel d'utilisation, sinon toute blessure ou dommage et la garantie ne sont pas garanties par Lux Power Technology.

N'ouvrez pas le couvercle de l'onduleur et ne modifiez aucun composant, sinon l'engagement de garantie de l'onduleur sera invalide.

Des courants différentiels CC provenant de la batterie sont créés, ainsi un RCD externe (type A) peut être utilisé (≥ 30 mA) dans la sortie CA du LXP 3600ACS. Comme le LXP3600ACS est utilisé avec des onduleurs photovoltaïques dans le système, le système photovoltaïque

les onduleurs créent également un courant résiduel, afin d'éviter un déclenchement indésirable pendant le fonctionnement, nous recommandons que le courant résiduel nominal du RCD soit d'au moins 50 mA.

En Australie, la commutation interne de l'onduleur ne maintient pas l'intégrité du neutre, ce qui doit être résolu par des dispositions de connexion externes comme dans le schéma de connexion du système pour l'Australie à la page 8.

2. Introduction aux modes de travail

L'onduleur de stockage d'énergie LXP3600ACS AC Couple est conçu pour une utilisation intérieure et extérieure avec les systèmes d'énergie solaire connectés au réseau existants que vous souhaitez moderniser avec des batteries pour stocker l'énergie. Il dispose de cinq modes pour satisfaire le système PV+Storage.

MODE 1:

Lorsque la puissance photovoltaïque est suffisante avec un excès puissance reposée après avoir alimenté les charges, l'excédent l'énergie sera d'abord utilisée pour charger la batterie en LXP 3600ACS, s'il y a toujours de l'alimentation après qu'il sera ensuite injecté dans le réseau

MODE 2:

Lorsque la puissance PV n'est pas suffisante, Le LXP 3600ACS décharge la batterie pour la charge domestique, de sorte que la puissance qui est retiré de la grille le moins possible

MODE 3:

MODE 4:

En cas de panne de courant du réseau, le LXP 3600ACS décharge immédiatement l'énergie de la batterie vers la charge domestique importante en utilisant une technologie d'alimentation électrique ininterrompue qui garantira la stabilité de l'alimentation électrique et la continuité des charges importantes. (Notez qu'il est nécessaire d'activer la fonction UPS pour activer ce mode de fonctionnement)

La batterie peut être chargée par l'alimentation du réseau (mode de charge CA) en activant la fonction appropriée et en effectuant le bon réglage en fonction de la demande réelle sur la fonction de charge CA via le fonctionnement de l'écran LCD, le site Web de surveillance ou l'application.

MODE 5:

Le LXP 3600ACS peut être réglé en mode « Décharge forcée », que l'énergie de sortie de l'onduleur photovoltaïque soit suffisante ou non, le LXP3600ACS décharge l'énergie sur le réseau et la durée, la puissance et la limite SOC peuvent être définies de manière flexible via le fonctionnement de l'écran LCD, le site Web de surveillance ou l'application.

LXP 3600ACS MICRO-GRID MODE:

Il est appliqué dans le système de micro-réseau. Pendant la journée, l'énergie générée par le générateur diesel est stockée dans la batterie et la nuit, l'énergie est fournie à la charge depuis le réseau. Il convient à l'environnement de micro-réseau qui a besoin d'électricité silencieuse la nuit. Dans ce mode, 10 unités peuvent être connectées en parallèle avec une puissance de 36 kW

UP to 10*LXP 3600ACS

Ce mode nécessite une version matérielle et une version du micrologiciel spéciales, veuillez contacter Shenzhen Lux Power Technology Co., Ltd.

Diesel generator

Connexion système interdite

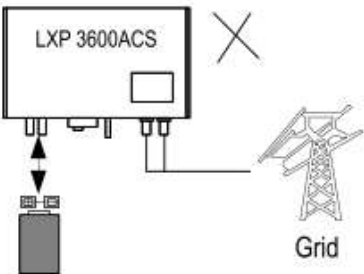
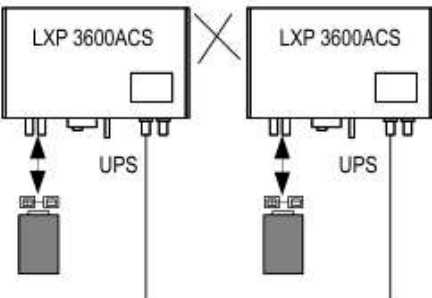
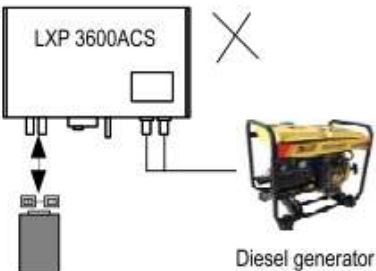
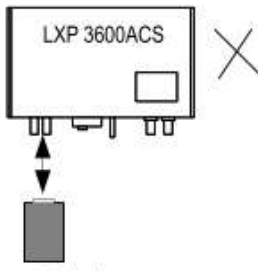
 <p>Le côté UPS ne peut pas se connecter au réseau</p>	 <p>Sans le matériel et le micrologiciel de la version en mode micro-réseau, le côté UPS ne doit pas être connecté en parallèle.</p>
 <p>Sans le matériel de la version en mode micro-réseau dans le micrologiciel, le côté réseau ou UPS ne doit être connecté à aucun générateur CA.</p>	 <p>s'il s'agit d'un pack 48 V, et qu'aucune batterie incompatible ne peut être définie en mode plomb-acide sur l'écran LCD, le site Web ou l'application</p>

3. Installation et connexion

3.1 Liste de colisage

Veuillez vérifier que tous les composants ci-dessous sont en bon état

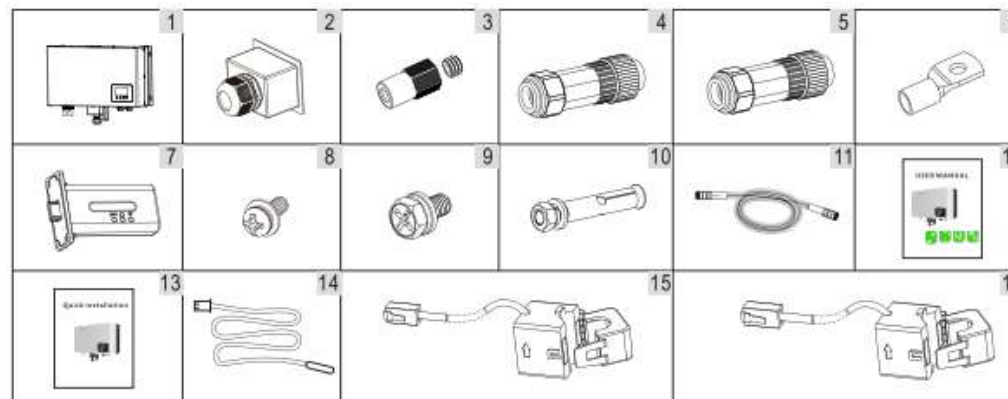

No	Articles	Qte
1	onduleur	1 pcs
2	Couverture des communications	1 pcs
3	Connecteur de batterie	2 pcs
4	Connecteur CA	1 pcs
5	Connecteur UPS	1 pcs
6	Terminal de la batterie	2 pcs
7	Module Wi-Fi	1 pcs
8	Vis à tête cylindrique (M3)	8 pcs
9	Vis hexagonale (M6)	2 pcs
10	Vis explosives	4 pcs
11	Câble de communication batterie	1 pcs
12	Manuel de l'Utilisateur	1 pcs
13	Guide d'installation rapide	1 pcs
14	Kit NTC pour batterie au plomb	1 pcs
15	Pince CT (prise Rj11)	1 pcs
16	Pince CT (prise Rj45)	1 pcs

Présentation du produit et connexion

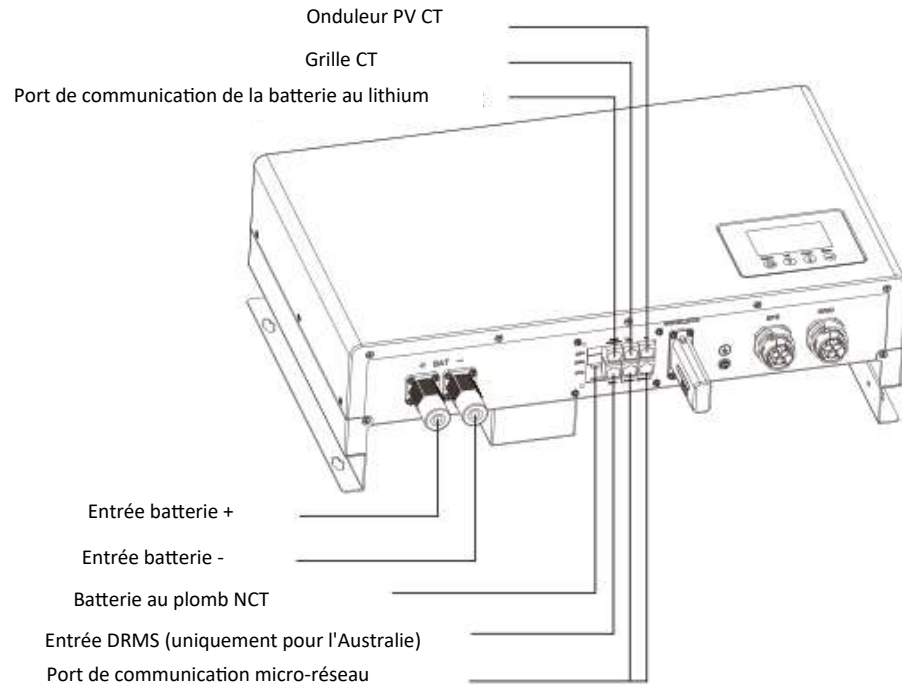

Pour le pays de sécurité australien, le câble Neutra côté réseau et côté secours doit être connecté, sinon la fonction de sauvegarde ne fonctionnera pas

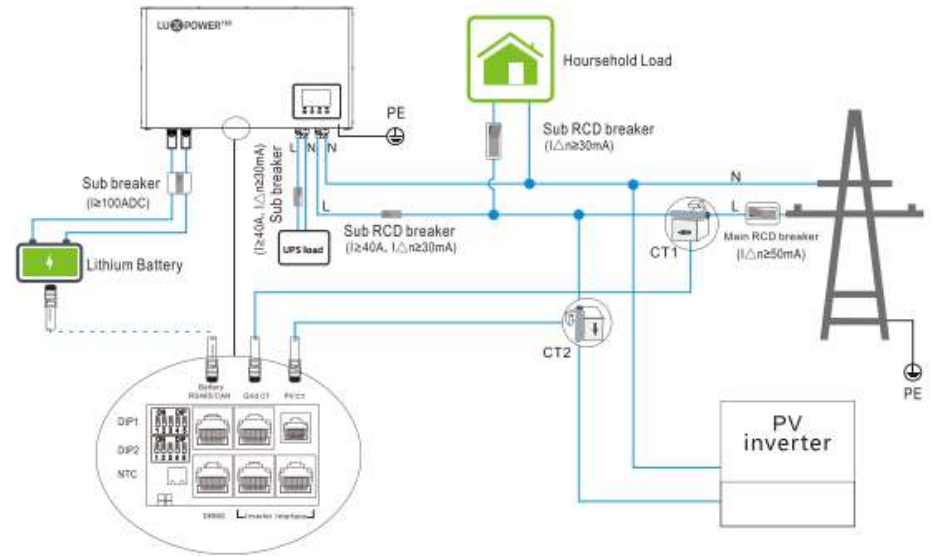

Ce diagramme concerne le système de grille australien et Nouvelle Zelande

3.2 Installation

SYSTEM CONNECTION DIAGRAMS

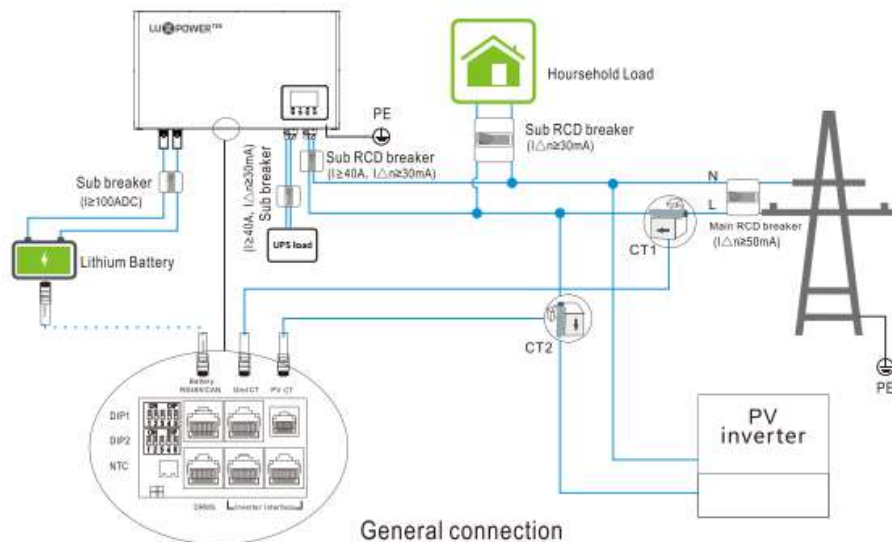

3.2.1 Sélectionnez l'emplacement de montage

Le LXP 3600 ECSS est conçu comme un appareil IP 65 avec une capacité d'installation dans des conditions extérieures et intérieures. Cependant, la sélection d'un emplacement d'installation optimal est fortement recommandée pour augmenter la sécurité, les performances et la durée de vie de l'onduleur.

Suggestions et exigences

- a) Le mur de montage doit être suffisamment solide pour supporter le poids de l'onduleur pendant la période de service du système.
- b) Le mur pour la montagne doit être adapté aux dimensions de l'onduleur pendant la période de service du système.
- c) Veuillez vous assurer que l'épaisseur de la paroi est supérieure à 70 mm.
- d) L'installation ne doit pas être accessible aux enfants pour des raisons de sécurité.
- e) La température ambiante doit être de 25°C à 60°C.
- f) Pour garantir l'efficacité de la dissipation de la chaleur et la durée de vie de l'onduleur, n'installez pas l'onduleur fourni.
- g) La structure du mur sur lequel l'onduleur est monté ne doit pas être inflammable, ou assurez-vous que l'onduleur n'est pas entouré de matériaux inflammables ou corrosifs et qu'il est éloigné du gaz.
- h) N'installez jamais l'onduleur exposé directement au soleil, à la pluie et à la neige. Veuillez vous référer à la figure 3.10 pour sélectionner un endroit bien abrité ou installer une coque pour protéger l'onduleur du soleil direct, de la pluie et de la neige, etc.

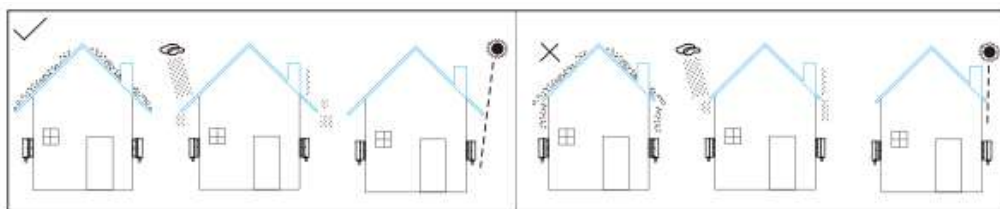

- i) L'onduleur doit être installé verticalement sur le mur ou appuyé sur un plan avec un angle d'inclinaison limité. Veuillez vous référer ci-dessous

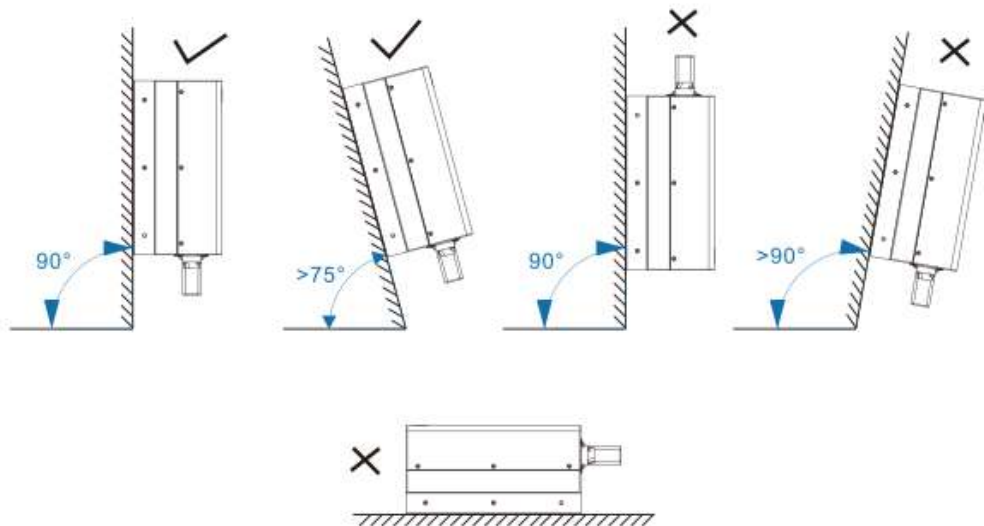

- j. N'installez pas l'onduleur dans une pièce à vivre.
- k. N'installez pas la nouvelle antenne TV de l'onduleur ou toute autre antenne ou câble d'antenne.
- l. Assurez-vous qu'il y a suffisamment d'espace sur l'emplacement pour un accès facile à l'onduleur, aux points de connexion et aux commutateurs pertinents lors de l'exploitation et de la maintenance futures.
- m. La hauteur d'installation doit être raisonnable pour garantir son fonctionnement et visualiser l'écran de l'onduleur.



DANGER! Afin d'éviter tout choc électrique ou autre blessure, veuillez vous assurer qu'il n'y a pas d'électricité, de plomberie ou de gazoduc dans le mur pour percer des trous pour l'installation.

3.2.2 Exigences de dégagement

Pour garantir que l'onduleur fonctionne normalement et soit facile à utiliser, il existe des exigences concernant les espaces disponibles de l'onduleur, par ex. pour garder suffisamment d'espace libre.

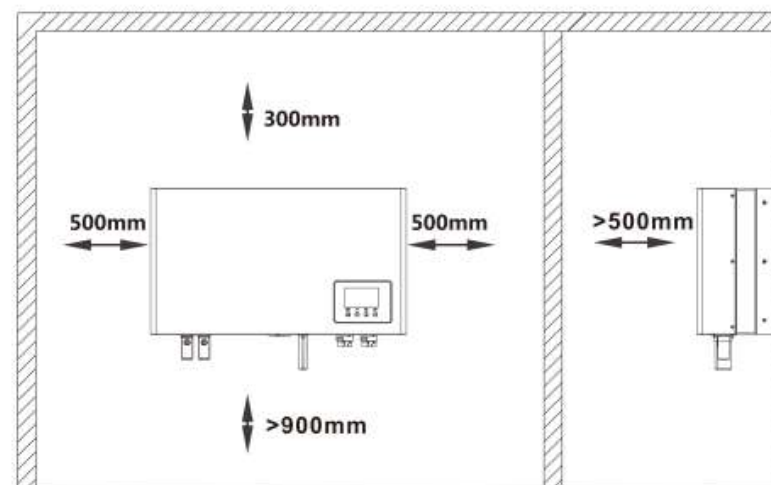

3.2.3 Installation de l'onduleur

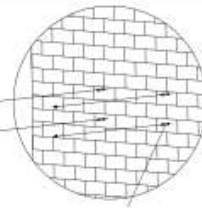
 <p>CAUTION!</p>	<p>Pour éviter tout dommage ou blessure potentiel dû à la chute de l'onduleur, veuillez accrocher soigneusement l'onduleur au support, ne desserrez pas la poignée à moins de confirmer que l'onduleur est bien monté sur l'onduleur.</p>
 <p>4*M6 Explosion Screws</p>	<p>Étape 1 : positionner les machines en veillant à ce que l'épaisseur du mur du LXP 3600ACS soit d'au moins 16 mm.</p> <p>Étapes 2 : percez quatre trous au niveau du poing du marché, la profondeur ne dépasse pas 50 mm</p> <p>Étape 3 : enfoncez quatre vis explosives dans le trou</p>

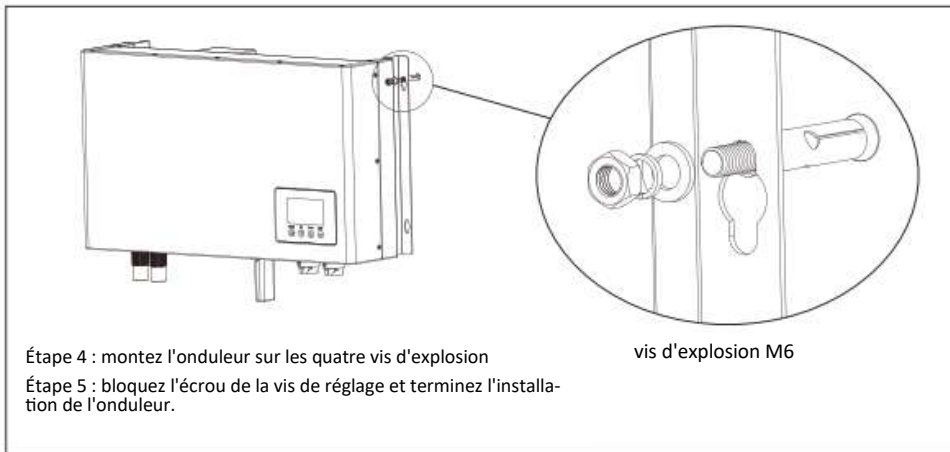

3.3 Connexion

CAUTION!	Assurez-vous que l'onduleur est totalement isolé de toute alimentation CC ou CA avant la connexion.
-----------------	-----------------------------------------------------------------------------------------------------

3.3.1 Connexion au réseau

<p>a Exigence de câble</p> <p>A. Diameter 10-12 mm B. Cross Section 3-4 mm² C. Strip Length 10 mm</p>	<p>b Desinstallation du connecteur AC</p> <p>Pressure screw Seal ring Threaded sleeve Connection terminal</p>
<p>c Confirmez que les ports L, in, PE aux lignes du réseau sont connectés</p> <p>il a 1 emplacement limité</p>	<p>d Faites passer le câble AC à travers le presse-étoupe, la bague d'étanchéité et le manchon fileté, puis insérez complètement les conducteurs dans les bornes correspondantes de la borne de connexion et serrez les vis.</p>

<p>e Assemblez le connecteur AC et assurez-vous que la déchirure du bornier et la rainure du boîtier s'enclenchent parfaitement.</p>	<p>f Poussez les manchons filetés sur la borne de connexion jusqu'à ce que les deux soient bien verrouillés.</p>
---------------------------------------------------------------------------------------------------------------------------------------------	-------------------------------------------------------------------------------------------------------------------------

3.3.2 Connexion UPS

<p>a Exigence de câble</p> <p>A. Diameter 10-12 mm B. Cross Section 3-4 mm²</p> <p>il a 1 emplacement limité</p>	<p>b Desinstallation du connecteur UPS</p> <p>Pressure screw Seal ring Threaded sleeve Connection terminal</p>
<p>c Confirmez que les ports L, in, PE aux lignes du réseau sont connectés</p> <p>il a 5 emplacement limite</p>	<p>d Faites passer le câble UPS à travers le presse-étoupe, la bague d'étanchéité et le manchon fileté, puis insérez complètement les conducteurs dans les bornes correspondantes de la borne de connexion et serrez les vis.</p>
<p>e Assemblez le connecteur UPS et assurez-vous que la déchirure du bornier et la rainure du boîtier s'enclenchent parfaitement.</p>	<p>f Poussez les manchons filetés sur la borne de connexion jusqu'à ce que les deux soient bien verrouillés.</p>

3.3.3 connexion de la batterie

CAUTION!

1. Cette partie de ce manuel décrit uniquement la connexion de la batterie côté onduleur. Si vous avez besoin d'informations plus détaillées concernant la connexion de la batterie côté batterie, veuillez vous référer au manuel de la batterie que vous utilisez.

2. Gardez à l'esprit que l'inversion du pôle positif + et négatif (-) de la batterie endommagera l'onduleur et la batterie.

a

A. Diameter	10-12 mm
B. Cross Section	20-25 mm ²
C. Strip Length	~ 10 mm

D: Accessories Battery terminal

b Sertissez la borne OT, installez le boîtier thermorétractable

c Faites passer le câble de la batterie avec la borne OT à travers le manchon étanche et l'anneau en caoutchouc du câble.

d Connectez le pôle positif + du câble de la batterie à la borne positive de la batterie + de l'onduleur, connectez le pôle négatif (-) du câble de la batterie à la borne négative de la batterie (-). Gardez à l'esprit que le terminal OT doit être inventé dans le terminal de la batterie sur l'onduleur.

e À l'aide de 2 vis M6, serrez la borne positive (+) et la borne négative de la batterie (-) sur l'onduleur.

⊕ Red Cable
⊖ Black Cable

f Serrez parfaitement les manchons étanches et terminez

Avertissement
L'inversion de polarité endommagera l'onduleur

3.3.4 Câblage de tout le système

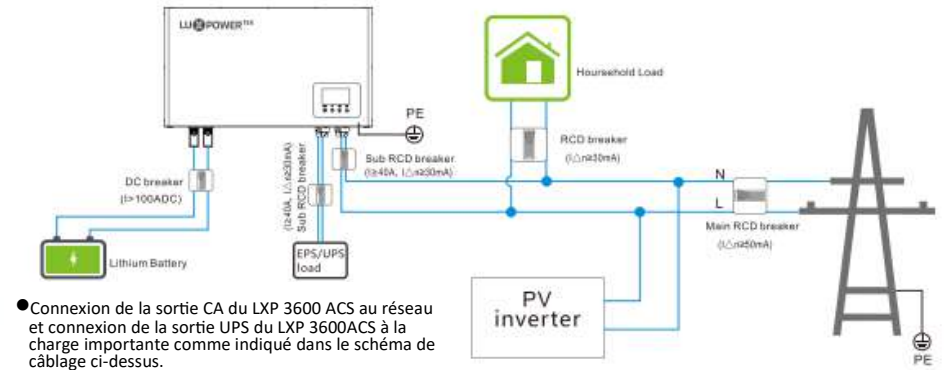

● Connexion de la sortie CA du LXP 3600 ACS au réseau et connexion de la sortie UPS du LXP 3600ACS à la charge importante comme indiqué dans le schéma de câblage ci-dessus.

CAUTION!

1. Un RCD externe (type A) peut être utilisé (≥ 30 mA) dans la sortie UPS du LXP 3600ACS et l'entrée de la charge domestique.

1. Comme le LXP 3600ACS est utilisé pour les onduleurs photovoltaïques dans le système, l'onduleur photovoltaïque crée également un courant résiduel. Afin d'éviter tout déclenchement indésirable pendant le fonctionnement, nous recommandons que le courant résiduel nominal du disjoncteur RCD principal soit (≥ 50 mA.)

3. Il est suggéré que le disjoncteur CA dans la sortie réseau du LXP 3600 ACS soit (≥ 40 A). Et il est suggéré que le disjoncteur CC de la batterie soit (≥ 100 A). Pour les batteries avec interrupteur connecté, l'interrupteur CC externe n'est pas nécessaire.

Remarque: pour les pays de sécurité australiens et néo-zélandais, le câble neutre du côté réseau et du site de secours doit être connecté ensemble, veuillez vous référer à la page 8 ; le schéma de câblage du système de réseau australien et néo-zélandais.

3.3.5 Établir des normes de sécurité

Réglage de sécurité avec commutateur à cadran DIP 1 comme ci-dessous

Country Standard	DIP1 Configuration	Country Standard	DIP1 Configuration
Germany VDE0126	ON DP 1 2 3 4 5 0 0 0 0 1	United Kingdom G99	ON DP 1 2 3 4 5 0 0 1 0 1
Australia AS4777	ON DP 1 2 3 4 5 0 0 0 1 0	United Kingdom G98	ON DP 1 2 3 4 5 0 0 1 1 0
New Zealand NZS	ON DP 1 2 3 4 5 0 0 0 1 0	Germany N4105	ON DP 1 2 3 4 5 1 2 3 4 5
Italy CEI0-21	ON DP 1 2 3 4 5 0 1 0 0 0	Europe EN50438	ON DP 1 2 3 4 5 1 2 3 4 5
CEI0-21 ARET	ON DP 1 2 3 4 5 1 0 0 1 0	POLAND	ON DP 1 2 3 4 5 1 0 1 0 1
Default VDE0126	ON DP 1 2 3 4 5 0 0 0 0 0	China CGC	ON DP 1 2 3 4 5 0 0 1 0 0
EN50549	ON DP 1 2 3 4 5 1 0 0 1 1		

Configuration des configurations DIP 1 et DIP 2
Notez que le commutateur profond est composé d'un code PIN binaire à cinq chiffres. Chaque code PIN doit avoir un état : lorsqu'il est vers le haut sur « ON », sa valeur passe à « 1 », lorsqu'il est réglé vers le bas, sa valeur passe à « 0 »

3.3.6 Connexion de la ligne de communication de la batterie/NTC et CT

NOTICE

1. Avant toute installation, il faut lire la description suivante du port de communication de la batterie et du port NTC
2. Avant toute installation, dont la plupart suivent la description du port DRMS uniquement pour la sécurité australienne

Port de communication de la batterie

Pin	RS485 Port	CAN Port
1	RS 485B	/
2	RS 485A	/
3	/	CANL
4	/	CANH
5	/	/
6/7/8	/	/

Pin	RS485 Port	CAN Port
1	RS 485B	/
2	RS 485A	/
3	/	/
4	/	CANH
5	/	CANL
6/7/8	/	/

port DRMS uniquement pour la sécurité australienne

PIN number	Description
1	DRM1/5
2	DRM2/6
3	DRM3/7
4	DRM4/8
5	REF GEN/0
6	COM/DRM 0
7	V+
8	V-

Port NCT et port Reserve

Pin	Function Description
1	Meter RS 485-B
2	Meter RS 485-A
3	/
4	/
5	Grid CT1-N
6	Grid CT1-P
7	Grid CT1-N
8	Grid CT1-P

Pin	Function Description
1	Meter RS 485-B
2	Meter RS 485-A
3	Debugging RS 485-B
4	Debugging RS 485-A
5	Grid CT1-N
6	Grid CT1-P
7	Grid CT1-N
8	Grid CT1-P

Connexion du câble de communication de la batterie/câble NTC et des pinces

1. Ne coupez aucun câble de communication de batterie ou câble CT car les trous de la bague d'étanchéité sont pré-marqués comme « à moitié coupé » sur sa surface. Il est facile de mettre le câble dans le trou de la bague d'étanchéité correspondante.
2. Si le type de batterie est une batterie lithium-ion ou ternaire qui nécessite une communication entre l'onduleur et du système de gestion de batterie (BMS), la connexion de communication doit être établie. Le ci-joint le câble de communication dans l'emballage de l'onduleur peut ne pas convenir à toutes les marques de batteries, veuillez vérifier si le port de communication de la batterie est compatible avec votre batterie.
3. Si le type de batterie est au plomb, il nécessite un kit de câble NTC de batterie pour surveiller l'ambiance de la batterie. température.
4. La direction de la pince CT côté réseau ne peut pas être connectée en sens inverse, veuillez suivre la direction « Grid- House » pour établir la connexion.

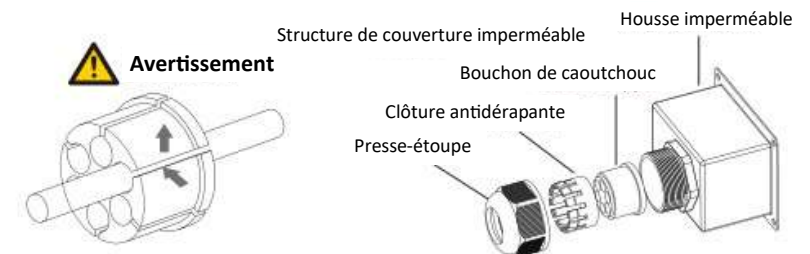

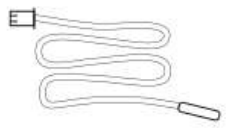
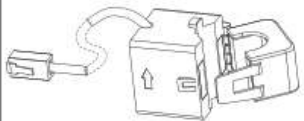
<p>Exigences en matière de câble :</p> <ol style="list-style-type: none"> « Câble de communication de la batterie » (communication CAN/RS485 de la batterie au lithium) 	<p>2. "NTC" (pour batterie au plomb)</p> 	<ol style="list-style-type: none"> "Câble CT" (avec RJ485) "Câble CT" (avec RJ11) 
--------------------------------------------------------------------------------------------------------------------------------------------------------------------------------------------------------------------------------------------------------------------------	----------------------------------------------------------------------------------------------------------------------------	----------------------------------------------------------------------------------------------------------------------------------------------------------------------------------------------

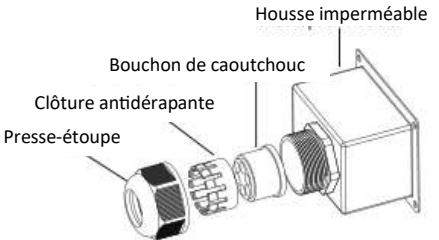
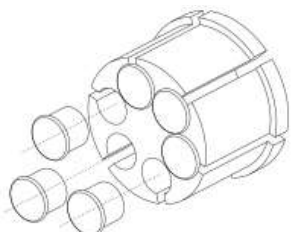
<p>Étape 1 : dévissez l'écrou tournant du presse-étoupe</p>  <p>Labels: Housse imperméable, Bouchon de caoutchouc, Clôture antidérapante, Presse-étoupe</p>	<p>Étape 2 : retirer 3 bouchons-colonnes du bouchon en caoutchouc et les autres réservés</p> 
----------------------------------------------------------------------------------------------------------------------------------------------------------------------------------------------------------------------------------------------	--------------------------------------------------------------------------------------------------------------------------------------------------------------------------------

Étape 3 : placez le câble de communication de la batterie (batterie au lithium) NCT (batterie au plomb) et le câble CT dans la clôture antidérapante du presse-étoupe, le bouchon en caoutchouc et le couvercle étanche un par un.

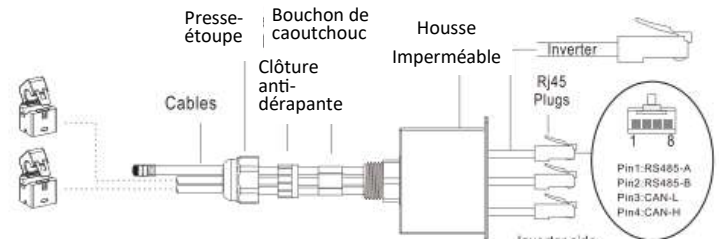

Labels: Presse-étoupe, Bouchon de caoutchouc, Housse Imperméable, Clôture anti-dérapante, Cables, Inverter, RJ45 Plugs, Inverter side

Pinout: Pin1:RS485-A, Pin2:RS485-B, Pin3:CAN-L, Pin4:CAN-H

Étape 4 : insérez la fiche Rj45 du câble réseau dans l'onduleur RS485 jusqu'à ce qu'elle s'enclenche

Étape 6 : verrouillez le couvercle étanche RJ45 avec la combinaison pour trois vis M en finition.

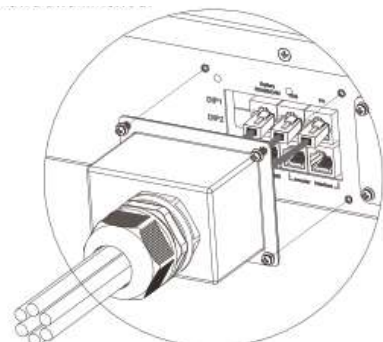

Étape 5 : verrouillez le couvercle étanche Rj45 avec la combinaison vis 4*M3 et terminez

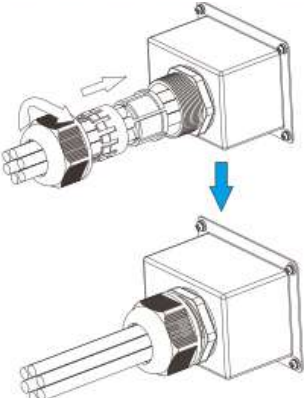

Étape 7 : s'il s'agit d'une batterie au lithium, connectez le côté du câble de communication de la batterie avec l'étiquette « batterie » (batterie au lithium) au port de communication de la batterie au lithium. S'il s'agit d'une batterie au plomb, laissez simplement le NCT près de la surface de la batterie au plomb.

Étape 8 : rattraper le CT 1 sur la ligne Grid L depuis Grid et la direction est grid-house. Attraper le CT 2 sur la ligne L du réseau de la sortie de l'onduleur.

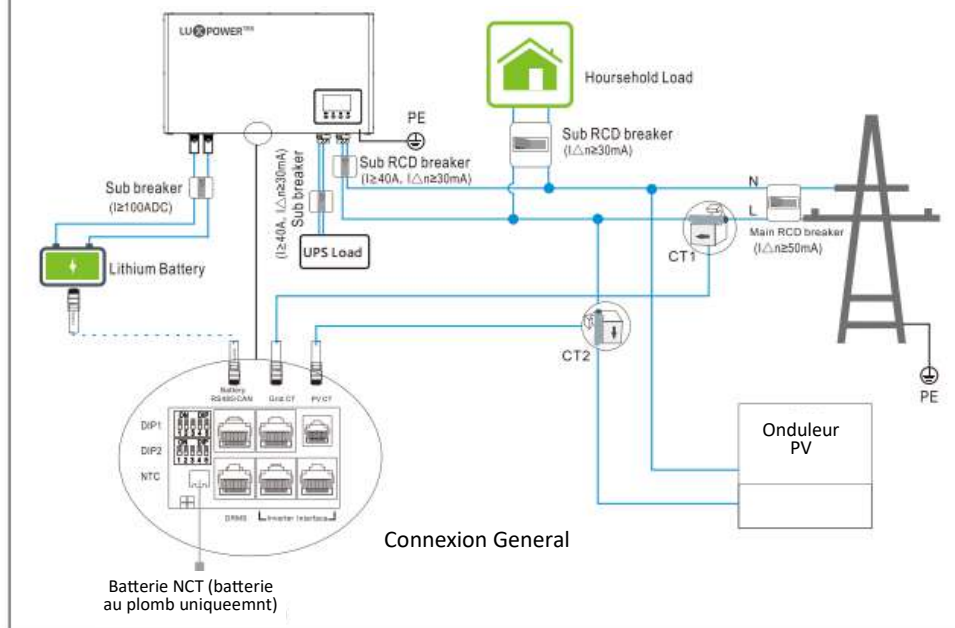

Remarque: pour les pays de sécurité australiens et néo-zélandais, le câble neutre du côté réseau et du site de secours doit être connecté ensemble, veuillez vous référer à la page 8 ; le schéma de câblage du système de réseau australien et néo-zélandais.

3.3.7 Installer le module Wi-Fi

Utilisation de vis à entrée complète pour visser le module Wi-Fi à l'onduleur

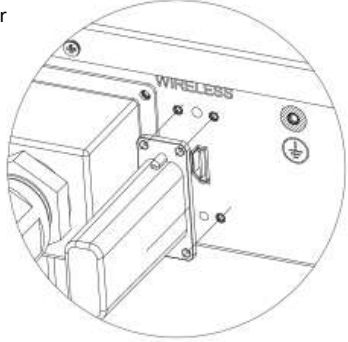

4. Affichage, Réglage et Fonctionnement

4.1 Aperçu de l'écran LCD et brèves informations

Ce type d'écran LCD contient l'affichage des informations du système et les fonctions de réglage. L'aperçu de l'écran LCD est présenté ci-dessous :

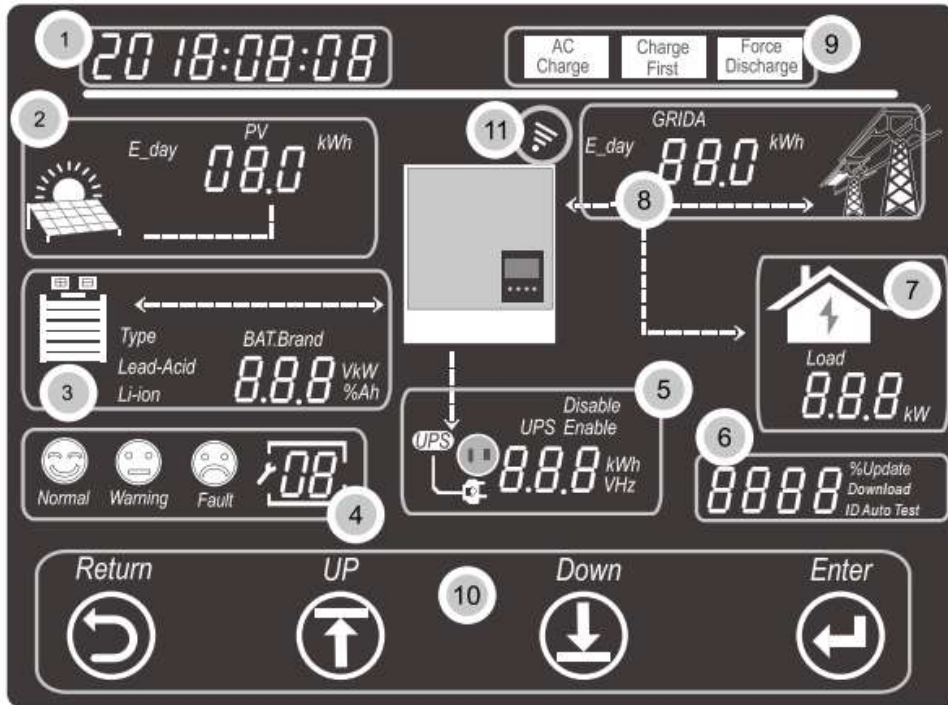

Instruction d'interface d'écran

N°	Description	Remarques
1	Information Général Zone Affichage	Afficher l'heure/la date actuelle par défaut (année/mois/jour/heure/minute commutant automatiquement). Lorsque vous appuyez sur les boutons Haut ou Bas, cette zone affichera les informations sur la version du firmware, le numéro de série etc. Afficher les informations de sélection des paramètres lors de la saisie des paramètres
2	Sorti sur réseau d'onduleur solaire Donnée d'énergie	Cette zone affiche les données de tension PV, de puissance et le réglage du PV saisir les informations de connexion
3	Information de Batterie et donnée	Cette zone affiche le type de batterie, la marque de la batterie (batterie au lithium), le réglage de la tension CV de la batterie au plomb, la tension de charge flottante, la tension de coupure et la tension de fin de décharge. Et affiche la tension, SOC et puissance en tours de période de 1 seconde

4	Etat de fonctionnement du system	Il existe trois types d'état de fonctionnement : normal, avertissement et défaut. Sur le côté droit de cette zone, il y a un affichage de code, il affichera différents type de code : le code du mode de fonctionnement du système, le code d'avertissement, le code d'erreur et le code de réglage
5	Sortie UPS/EPS Information et donnée	Lorsque la fonction UPS est activée, cette zone affichera la tension UPS, fréquence, puissance, etc. en tours de périodes de 1 s
6	Programmation et Auto test	Lorsque le processus de test est en cours (uniquement pour la norme italienne) ou que la mise à jour du micrologiciel est en cours, il affichera les informations pertinentes.
7	Consommation de charges	Afficher la consommation électrique par les charges
8	Infoematin de la grille	Afficher les informations du réseau concernant la tension, la fréquence, la puissance d'entrée ou de sortie, la période de commutation de 1 s
9	Zone de parametre de fonctionnement	Lorsque vous effectuez des réglages sur l'onduleur LXP ACS via l'écran LCD, cette zone affiche l'option Charge CA, Décharge forcée, Charge d'abord pour le réglage de ces modes de fonctionnement. Il n'affichera pas ces informations sauf lors du processus de configuration.
10	Boutons tactiles	Bouton tactile retour, haut, bas et entrée pour une utilisation via l'écran LCD.
11	Connexion du modèle Wi-Fi Signal	Lorsque le module Wi-Fi est connecté au LXP ACS et que la communication entre eux est normale, le signal s'affichera dans cette zone

4.2 INFORMATIONS GÉNÉRALES VÉRIFICATION ET RÉGLAGE

4.2.1 Affichage des informations générales

Lorsque l'écran LCD affiche automatiquement les informations générales du système, elles s'affichent comme le montre l'image ci-dessous ;

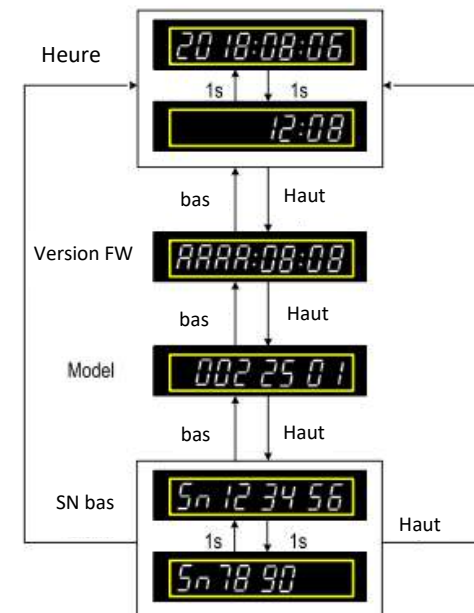

4.2.2 Démarrer le réglage

Lorsque le système n'est pas en état de test automatique ou de programmation, veuillez appuyer sur le bouton de retour pour accéder au processus de configuration :

Lorsque vous appuyez sur le bouton de retour, la zone 1 (réglage des forts temps) clignote au début, vous pouvez appuyer sur les boutons haut et bas pour sélectionner ce qu'il faut régler, puis appuyer sur le bouton Entrée pour démarrer les réglages sur les options de réglage sélectionnées.

4.2.3 Paramètres de l'heure

Pour régler l'heure de l'onduleur LXP ACS, veuillez suivre les étapes ci-dessous

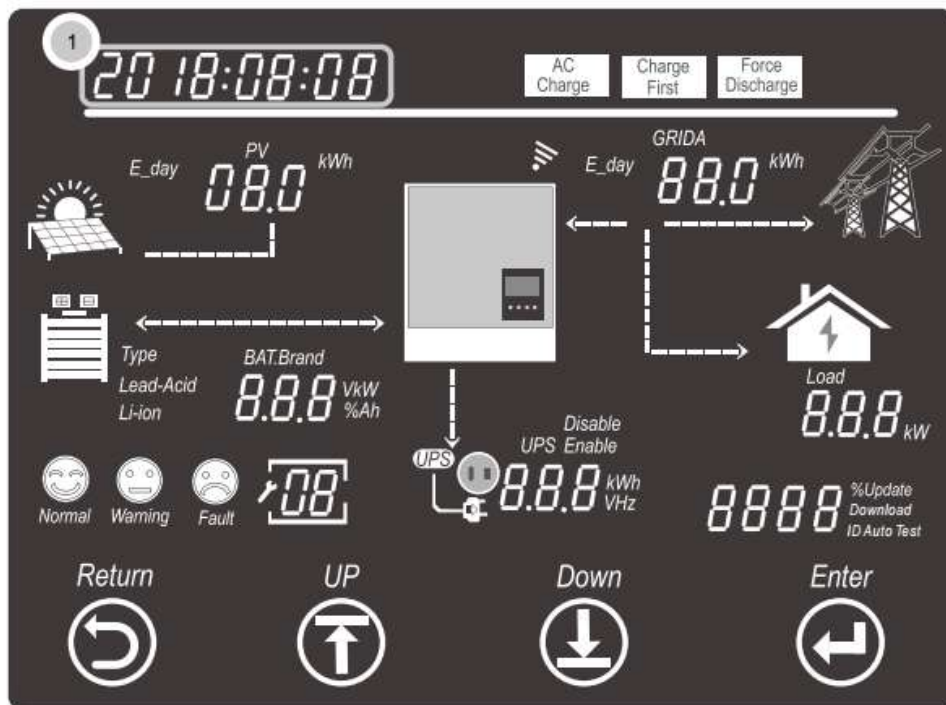

• Définir l'année

Lorsque la zone d'affichage ① clignote, appuyez sur le bouton Entrée pour régler l'année, appuyez sur les boutons haut et bas pour modifier le numéro de l'année et appuyez sur le bouton Entrée pour confirmer et terminer le réglage de l'année.

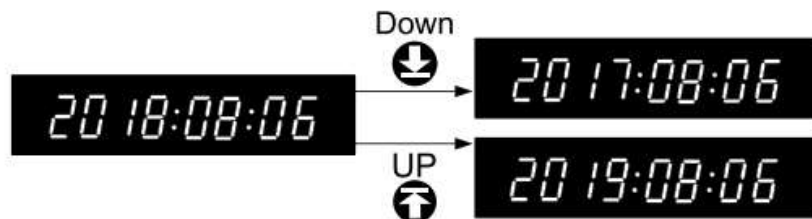

• Définir le mois

Une fois le réglage de l'année terminé, le numéro du mois clignote, appuyez sur les boutons haut et bas pour modifier le numéro du mois, et appuyez sur le bouton Entrée pour confirmer et terminer le réglage du mois.

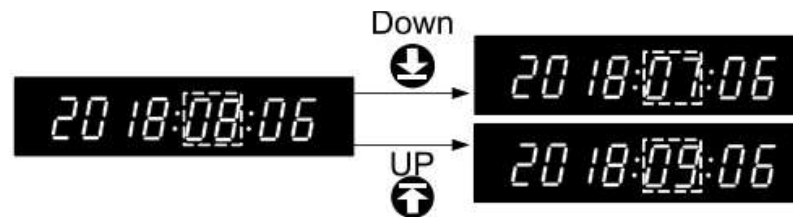

• Définir le Jour

Une fois le réglage du mois terminé, le numéro du jour clignote, appuyez sur les boutons haut et bas pour modifier le numéro du jour, et appuyez sur le bouton Entrée pour confirmer et terminer le réglage du jour.

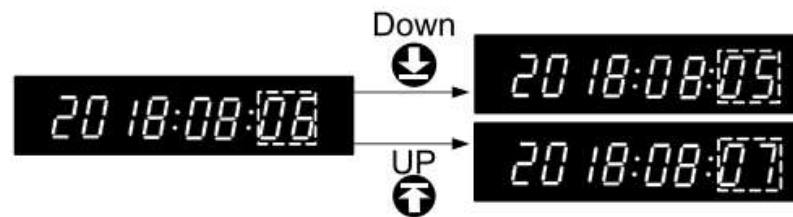

• Définir l'heure

Une fois le réglage du jour terminé, le numéro de l'heure clignote, appuyez sur les boutons haut et bas pour modifier le numéro de l'heure, et appuyez sur le bouton Entrée pour confirmer et terminer le réglage de l'heure.

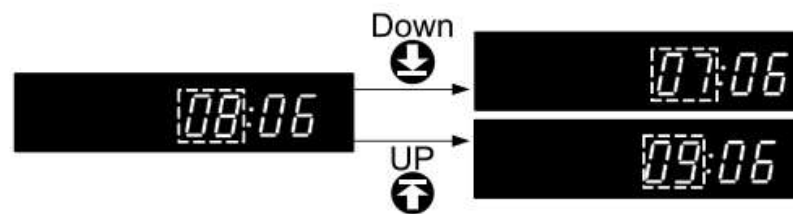

• Définir les Minutes

Une fois le réglage de l'heure terminé, le numéro des minutes clignote, appuyez sur les boutons haut et bas pour modifier le numéro des minutes, et appuyez sur le bouton Entrée pour confirmer et terminer le réglage des minutes.

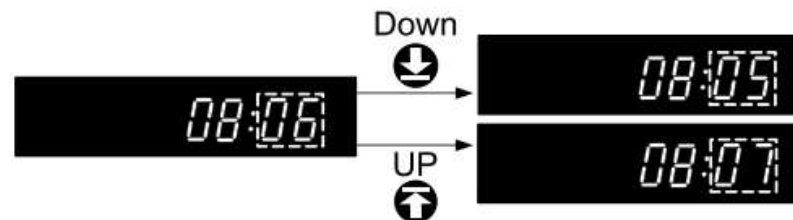

After confirmed and finished the hour setting, the area will still flash, you can press return button to exit the setting process, or press up and down buttons to select other setting options, or press enter button to set the timme again.

4.2.4 Parametre de la baterie

Appuyez sur les boutons RETOUT , ensuite appuyez sur les boutons haut et bas pour selection la zone ③, quand la zone ③ clignote, appuyez sur le bouton Entrée pour commencer le reglage de la baterie.

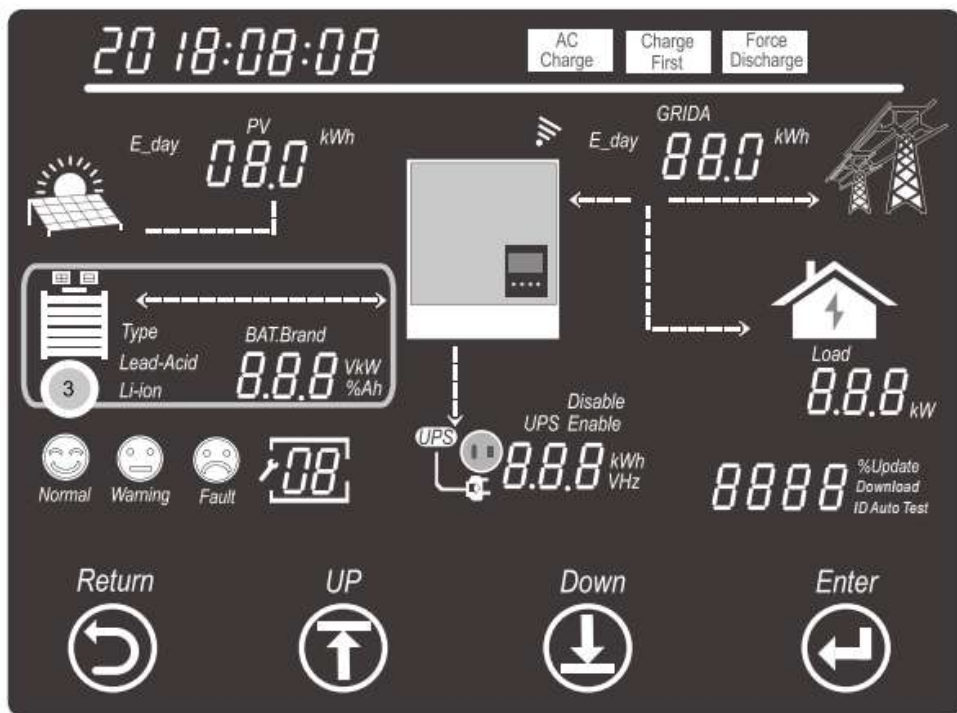

Appuyez sur le bouton Entrée pour sélectionner le type de batterie (plomb-acide ou Li-ion)

•Pour batterie au plomb

Sélectionnez l'option plomb-acide, puis appuyez sur le bouton Entrée pour confirmer le type de batterie, puis la zone de capacité de batterie suivante (50 Ah) clignotera. Veuillez ensuite sélectionner une capacité de batterie au plomb en appuyant sur les boutons haut et bas, la capacité de la batterie au plomb pourrait être 50 Ah, 100 Ah, 150 Ah, 200 Ah et 250 Ah. Appuyez ensuite sur le bouton Entrée pour confirmer et terminer le réglage de la batterie au plomb.



•Pour batterie lithium-ion

Sélectionnez l'option Li-ion et appuyez sur le bouton Entrée pour confirmer le type de batterie. Ensuite, la zone de la marque de la batterie clignotera, appuyez sur les boutons haut et bas pour sélectionner le numéro de marque de la batterie (voir le tableau des numéros de marque de la batterie) et appuyez sur le bouton Entrée pour confirmer et terminer les réglages de la batterie lithium-ion

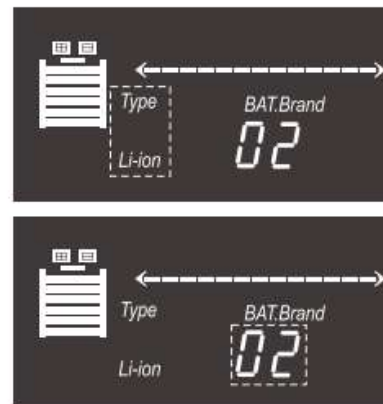

Numero de marque BAT	type de batterie
0	Reserve
1	Reserve
2	Pylon Tech
3	Reserve
4	Reserve
5	Reserve
6	Reserve
7	Reserve
8	Dyness
...	...

•4.2.5 Paramètres de l'onduleur

Utilisez-vous la fonction UPS (parfois considérée comme EPS ou fonction de sauvegarde), elle doit être activée via les paramètres UPS.

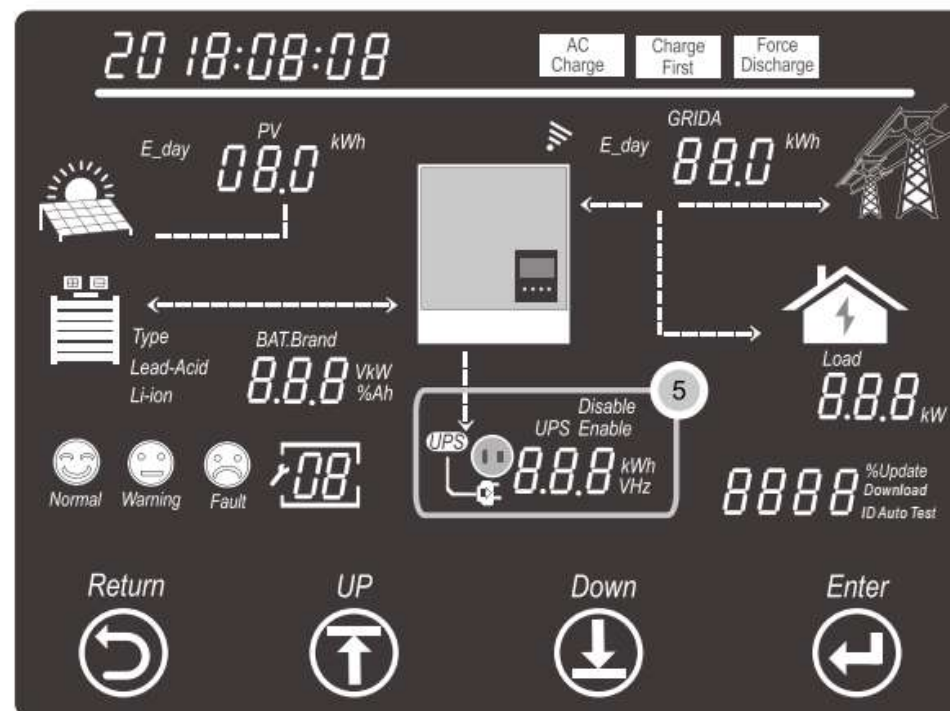

Appuyez sur le bouton Retour pour passer en mode paramètres, puis appuyez sur les boutons haut et bas pour sélectionner la zone ⑤ (lorsque la zone ⑤ clignote, appuyez ensuite sur le bouton Entrée pour étudier les paramètres de l'UPS.

• Activer/désactiver la fonction UPS :

Appuyez sur les boutons haut et bas pour sélectionner l'option désactivée ou activée lorsqu'ils clignotent, et appuyez sur le bouton Entrée pour activer ou désactiver la fonction UPS.

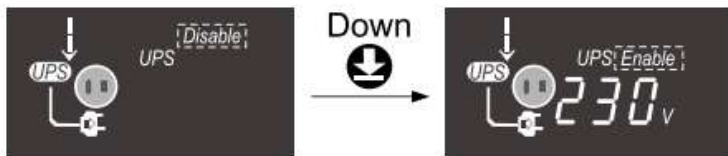

• Réglage de la tension de l'onduleur

Lorsque vous activez la fonction UPS, la zone de tension UPS clignote, appuyez sur les boutons haut et bas pour sélectionner la tension UPS sur 220 V ou 230 V, puis appuyez sur le bouton Entrée pour confirmer et terminer le réglage de la tension UPS.



• Réglage de la fréquence UPS :

Une fois confirmé et terminé le réglage de la tension de l'UPS, la zone de fréquence de l'UPS clignotera. Appuyez sur les boutons haut et bas pour sélectionner la fréquence de l'UPS à 50 Hz ou 60 Hz et appuyez sur le bouton Entrée pour confirmer et terminer le réglage de l'UPS.



4.2.6 Réglage de la charge CA

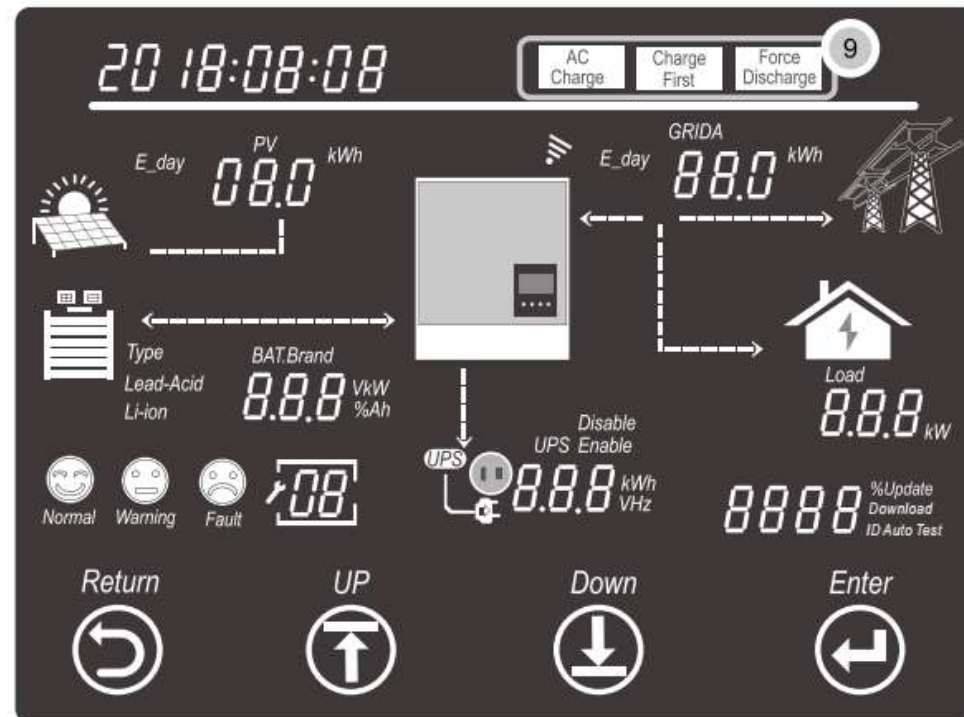

Appuyez sur le bouton de retour pour passer en mode de réglage, et appuyez sur les boutons haut et bas pour sélectionner l'option de charge CA de la zone ⑨ qui clignote, puis appuyez sur le bouton Entrée pour démarrer le réglage de la charge CA.



• Activer/désactiver la fonction de charge CA :

Appuyez sur les boutons haut et bas pour sélectionner l'option d'activation ou de désactivation du paramètre de charge CA pour activer ou désactiver cette fonction, et appuyez sur le bouton Entrée pour confirmer l'activation ou la désactivation de la fonction de charge CA.

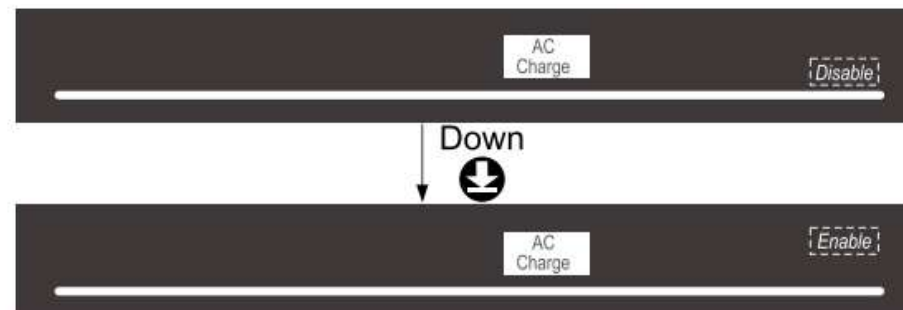

•Réinitialisation de la limite de puissance de charge CA :

Lorsque la fonction de charge CA est activée, elle modifie le réglage du taux limite de puissance de charge CA, ce qui signifie définir le taux de puissance de charge CA par rapport à la puissance de sortie/entrée CA maximale. Appuyez sur les boutons haut et bas pour sélectionner le taux limite de puissance de charge CA (de 0 % à 100 %), puis appuyez sur le bouton Entrée pour confirmer et terminer la réinitialisation de la limite de puissance.



•Réglage du taux limite SOC de charge CA :

Lorsque vous confirmez et terminez le réglage du taux limite de puissance de charge CA, il se tournera vers le réglage du taux limité SOC de charge CA de la batterie, ce qui signifie définir la limitation SOC dont le SOC est supérieure à ce taux défini, puis arrêter la charge CA. Appuyez sur les boutons haut et bas pour sélectionner le taux de limite SOC (de 0 % à 100 %), puis appuyez sur le bouton Entrée pour confirmer et terminer le réglage de la limite SOC.



•Réglage du temps de charge AC :

Lorsque vous confirmez et terminez le réglage du taux limité de charge AC SOC, il passe au réglage du temps de charge AC. Pour définir la première période de début de charge CA, appuyez sur les boutons haut et bas pour sélectionner le temps de charge CA 1 et appuyez sur le bouton Entrée pour le confirmer, puis réglez l'heure de fin de charge CA 1. Et appuyez sur le bouton Entrée pour confirmer et terminer le temps de charge CA. Paramètre de la période 1, et il passera aux paramètres de la période de charge AC 2 et aux paramètres de la période de charge AC 3 ou vous pouvez appuyer sur le bouton Entrée 8 fois pour dépasser les paramètres de la période 2 et 3 si vous ne souhaitez pas les définir.

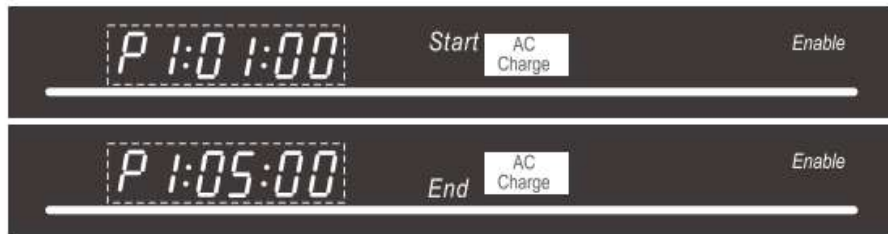

4.2.7 Réglage de la décharge forcée

Si le système doit charger le mode de fonctionnement pour forcer la décharge de l'énergie stockée dans les batteries, nous devons alors activer la fonction de décharge forcée et effectuer les réglages.

Appuyez sur le bouton de retour pour accéder aux réglages supplémentaires, et appuyez sur les boutons haut et bas pour sélectionner l'option de décharge forcée de la zone ⑨ qui clignote, puis appuyez sur le bouton Entrée pour démarrer le réglage de décharge forcée.



Le reste du réglage de la décharge forcée est le même que le réglage de la charge CA.

4.3 Explication du code marche/course/erreur

L'état de fonctionnement du système sera affiché dans la zone ④, sous forme d'icône de visage et de code d'état. Vous trouverez ci-dessous l'explication du code pour LXP 3600ACS :

Code d'état	État de l'onduleur	Remarques
0	Standby	
1	Faute	
2	La programmation	
16	décharge de la batterie (grille attachée)	Décharge de la batterie en cas de connexion au réseau
32	Charge CA	Charger la batterie utilise puissance du réseau
64	Décharge de batterie (hors réseau)	Décharge de la batterie quand hors réseau

5. Démarrez et arrêtez

5.1 Démarrage du système LXP 3600 AC S

Les utilisateurs peuvent démarrer le LXP 3600 ACS en suivant les étapes suivantes :

Étape 1 : allumez le disjoncteur CA côté réseau pour vous connecter au réseau.

Étape 2 : attendez 10 secondes.

Étape 3 : activez le disjoncteur CC côté batterie pour vous connecter à la batterie.

Étape 4 : lorsque les informations de fonctionnement sont affichées sur l'écran LCD et que l'icône de la batterie clignote, puis définissez le type de batterie et terminez, l'onduleur redémarrera toujours après le réglage.

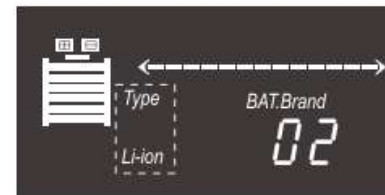

Étape 5 : lorsque les informations de fonctionnement s'affichent à nouveau sur l'écran LCD et que la batterie ne clignote pas, cela signifie que le système LXP 3600 ACS démarre avec succès.

5.2 Arrêter le système LXP 3600 AC S

Première étape : éteignez tous les disjoncteurs et interrupteurs, assurez-vous que la connexion au réseau, la connexion à la batterie, la connexion PV et la connexion UPS sont toutes déconnectées en tournant le disjoncteur et les interrupteurs concernés.

Deuxième étape : attendez cinq minutes et le LXP 3600 ACS s'arrête complètement.

6. Dépannage et Maintenance

6.1 Dépannage

Une fois qu'il ya un avertissement ou une Erreur, la LED et LCD va afficher un signal pour informer l'opérateur, la LCD va afficher les code erreur et petite description importante.

Affichage LCD	Description	Dépannage
	Défaut de communication interne 1	Redémarrez l'onduleur, si l'erreur existe toujours, veuillez nous contacter
	Défaut modèle 1	Réinitialisez le modèle, vérifiez si l'interrupteur des normes de sécurité est au bon endroit
	Défaut CAN parallèle	Vérifier le câble CAN parallèle Entre les onduleurs
	Perte de maître	Vérifiez le câble CAN parallèle entre le maître et les esclaves Vérifiez si le système parallèle est verrouillé sur un onduleur maître et reconfigurez un onduleur maître.
	Maître multiple	Vérifiez si le système parallèle doit avoir au moins deux maîtres N'autoriser qu'un seul maître, reconfigurer l'autre en esclaves
	AC parallèle incohérent	Vérifiez le courant alternatif entre les onduleurs parallèles
	Court Circuit UPS	Vérifiez la connexion UPS, L et N Débranchez le connecteur UPS, si l'erreur persiste contactez-nous
	Alimentation UPS inversée	Redémarrez l'onduleur, si la flèche existe toujours, contactez-nous
	Phase parallèle anormale	Vérifiez la connexion CA entre le système parallèle triphasé
	Défaut relais 1	Redémarrez l'onduleur, si la flèche existe toujours, veuillez nous contacter
	Défaut de communication interne 2	Redémarrez l'onduleur, si la flèche existe toujours, veuillez nous contacter
	Défaut de communication interne 3	Redémarrez l'onduleur, si la flèche existe toujours, veuillez nous contacter
	Tension du bus élevée	Attendez que l'onduleur redémarre automatiquement, si cette erreur se répète plusieurs fois, contactez-nous
	Défaut de connexion UPS	Vérifiez la connexion UPS et AC
	Surintensité	Redémarrez l'onduleur, si l'erreur persiste, veuillez nous contacter
	Défaut neutre	Vérifier la connexion neutre

	Température de la plage	Vérifier la connexion NTC
	Défaut Internet	Redémarrez l'onduleur, si l'erreur persiste, veuillez nous contacter
	Échantillonnage incohérent entre le processeur principal et le processeur esclave	Redémarrez l'onduleur, si l'erreur persiste, veuillez nous contacter
	Défaut de communication interne 4	Redémarrez l'onduleur, si l'erreur persiste, veuillez nous contacter
	Échec de communication avec la batterie	Réparez le câble de communication, si l'avertissement existe toujours, veuillez nous contacter
	Échec de communication avec CT	Réparez le câble de communication, si l'avertissement existe toujours, veuillez nous contacter
	Panne de batterie	Redémarrez la batterie, si l'avertissement existe toujours, veuillez nous contacter
	Échec du test automatique	Redémarrez l'onduleur, si l'avertissement existe toujours, veuillez nous contacter
	Pas de connexion CA	Vérifiez la connexion CA
	Tension alternative hors plage	Vérifier la tension du réseau AC
	Fréquence CA hors plage	Vérifier la fréquence du réseau AC
	Courant de fuite élevé	Redémarrez l'onduleur, si l'avertissement existe toujours, veuillez nous contacter
	Injection CC élevée	Redémarrez l'onduleur, si l'avertissement existe toujours, veuillez nous contacter
	Tension de la batterie élevée	Vérifier et réparer la connexion de la batterie
	Loi de tension de batterie	Vérifier et réparer la connexion de la batterie
	Circuit ouvert de la batterie	Vérifier et réparer la connexion de la batterie
	Surcharge de l'onduleur	Vérifier et ajuster la charge UPS

6.2 Entretien

Chaque segment du système doit être vérifié mensuellement/trimestriellement/annuellement selon les exigences détaillées de chaque segment.

6.2.1 Inverser la maintenance

- Vérifiez l'onduleur tous les six mois ou un an pour vérifier s'il y a des dommages sur les câbles, les accessoires, les bornes et l'onduleur lui-même.
- Vérifiez l'onduleur tous les six mois pour vérifier si le paramètre de fonctionnement est normal et s'il n'y a pas de chauffage ou de bruit anormal de l'onduleur.
- Vérifiez l'onduleur tous les six mois pour confirmer que rien ne recouvre le dissipateur thermique de l'onduleur. Si c'est le cas, arrêtez l'onduleur et retirez le dissipateur thermique.

6.2 Entretien de la batterie

Conformément aux différents types de batterie, conformément aux exigences d'entretien du fabricant d'origine, lorsque vous effectuez ces travaux sur la batterie, assurez-vous d'arrêter complètement l'onduleur pour des raisons de sécurité.

7. Garantie du fabricant

En tant que fabricant de cet onduleur, nous offrons la garantie du fabricant sur nos produits

à nos utilisateurs. Pour des informations détaillées, veuillez vous référer à la carte de garantie présente dans l'emballage de l'onduleur ou contactez notre centre de service par e-mail, message Web ou appel téléphonique.

Contactez Shenzhen Lux Power Technology Co., Ltd

Ajouter : 5ème étage, bâtiment 11, parc industriel de haute technologie Hengchangrong, communauté Huangtian, Quartier Bao'an de la rue Hangcheng, Shenzhen, Chine

Tél : +86 755 8520 9056

Courrier : info@luxpowertek.com

Web : www.luxpowertek.com

8. spécification

Données techniques	LXP 3600 ACS
Données d'entrée de la batterie	
essai de batterie	Li-ion ou plomb acide
Tension nominale de la batterie (V)	48
Max. tension de charge (V)	≥60 (configurable)
Courant de charge maximum (A)	70
Max. courant de décharge (A)	70
Capacité de la batterie (Kwh)	>3
mode de charge pour la batterie Li-ion	auto-adaptation au BMS
Mode de charge pour batterie au plomb	3 étapes
Données de sortie CA (sur réseau)	
Max. puissance apparente délivrée au réseau électrique public (VA)	3600
Max. puissance apparente du réseau électrique (VA)	6000

Tension nominale de sortie (V)	230
Fréquence de sortie nominale (Hz)	50/60
Sortie de courant CA Max. vers le réseau électrique public (A)	16
Courant alternatif Max. du réseau électrique (A)	26
Facteur de puissance de sortie	-1 (Réglable de 0,8 en avance à 0,8 en retard)
Sortie THDI	
Connexion au réseau	Mono-phase
Courant d'appel	10A/10us
Max. Courant de défaut de sortie	50A/20us

sauvegarde de données)

Puissance de sortie apparente Max (VA)	3600
Puissance apparente de sortie de crête (VA)	4700,30sec
Temps de commutation automatique	<0.01s
Tension de sortie nominale (V)	230(±2%)
Fréquence de sortie nominale (Hz)	50/60 (±0.2%)
Courant de sortie Max (A)	16
Protection de secours contre les surintensités (A)	40
Sortie THDV (charge linéaire)	<3%

protection

Protection anti-îlotage	Intégrer (AFD)
protection contre les surintensités de sortie	intégrer
protection contre les courts-circuits de sortie	intégrer
protection contre les surtensions de sortie	intégrer

Données GENERALES

plage de température de fonctionnement (C)	-25– 60
température de stockage (C)	-40-65
Humidité relative	0-95%
Altitude de fonctionnement (m)	4000
refroidissement	Connexion naturelle
Bruit	<25
Interface utilisateur	LCD & APP
Interface avec GTB	RS 485/CAN
Communication avec le cloud	WI-FI
Poids (kg)	15.6
Taille (avec *Hauteur* Profondeur mm)	560*320*170
Montage	Support mural
Degré de protection	IP 65
Catégorie Environnement	Extérieur & intérieur
autoconsommation en veille (w)	<10
Topologie	Isolation a haute frequence

Certifications et normes

Réglementation de sécurité et CEM

G83.CE.EN61000-6-1/3, EN62109-6-1/2, AS4777, IEC62040