

Manuel d'utilisation

4 kW/6 kW ONDULEUR/CHARGEUR SOLAIRE

Table des matières

À PROPOS DE CE MANUEL	1
Objectif.....	1
Portée.....	1
CONSIGNES DE SÉCURITÉ.....	1
INTRODUCTION	2
Caractéristiques.....	2
Architecture système de base	2
Présentation du produit.....	3
Déballage et inspection	4
Préparation	4
Montage de l'unité.....	4
Connexion de la batterie	5
Connexion entrée/sortie CA.....	6
Connexion PV	8
Assemblage final.....	9
Connexion de communication.....	10
OPÉRATION.....	12
Marche/Arrêt	12
Panneau de commande et d'affichage	12
Icônes de l'écran LCD	13
Réglages de l'écran LCD.....	16
Affichage LCD	34
Description du mode de fonctionnement	46
Code de référence des pannes.....	50
Indicateur d'avertissement.....	51
NETTOYAGE ET ENTRETIEN DU KIT ANTI-POUSSIÈRE.....	52
Aperçu	52
Dégagement et entretien.....	52
ÉGALISATION DE LA BATTERIE	53
SPÉCIFICATIONS.....	54
Tableau 1 Spécifications en mode ligne	54
Tableau 2 Spécifications en mode onduleur	55
Tableau 3 Spécifications en mode charge.....	56
Tableau 4 Spécifications générales.....	57
DÉPANNAGE	58
Annexe I : Installation de communication du système de gestion technique du bâtiment (GTB).....	59
Annexe II : Guide d'utilisation du Wi-Fi.....	66

À PROPOS DE CE MANUEL

But

Ce manuel décrit l'assemblage, l'installation, le fonctionnement et le dépannage de cet appareil. Veuillez lire attentivement ce manuel avant toute installation ou utilisation. Conservez ce manuel pour toute consultation ultérieure.

Portée

Ce manuel fournit des consignes de sécurité et d'installation ainsi que des informations sur les outils et le câblage.

CONSIGNES DE SÉCURITÉ



AVERTISSEMENT : Ce chapitre contient des consignes importantes de sécurité et d'utilisation. Veuillez lire et conserver Ce manuel vous sera utile pour référence ultérieure.

1. Avant d'utiliser l'appareil, lisez toutes les instructions et les mises en garde figurant sur l'appareil, les piles et tous les accessoires.
sections appropriées de ce manuel.
2. ATTENTION – Pour réduire les risques de blessure, chargez uniquement des batteries rechargeables au plomb-acide à décharge profonde.
D'autres types de batteries peuvent exploser, provoquant des blessures et des dommages matériels.
3. Ne démontez pas l'appareil. Apportez-le à un centre de service agréé en cas de besoin d'entretien ou de réparation.
Un remontage incorrect peut entraîner un risque d'électrocution ou d'incendie.
4. Pour réduire les risques de choc électrique, débranchez tous les câbles avant toute opération d'entretien ou de nettoyage.
Éteindre l'appareil ne réduira pas ce risque.
5. ATTENTION – Seul le personnel qualifié peut installer cet appareil avec batterie.
6. NE JAMAIS charger une batterie gelée.
7. Pour un fonctionnement optimal de cet onduleur/chargeur, veuillez respecter les spécifications requises pour choisir la section de câble appropriée.
Il est essentiel d'utiliser correctement cet onduleur/chargeur.
8. Soyez très prudent lorsque vous utilisez des outils métalliques sur ou à proximité de batteries. Il existe un risque potentiel de chute.
un outil permettant de provoquer des étincelles ou des courts-circuits dans les batteries ou autres composants électriques et pouvant entraîner une explosion.
9. Veuillez suivre scrupuleusement la procédure d'installation lorsque vous souhaitez déconnecter les bornes AC ou DC.
Veuillez vous référer à la section INSTALLATION de ce manuel pour plus de détails.
10. Des fusibles sont prévus pour protéger l'alimentation de la batterie contre les surintensités.
11. INSTRUCTIONS DE MISE À LA TERRE - Cet onduleur/chargeur doit être connecté à une prise de terre permanente.
Système de câblage. Veillez à respecter les exigences et réglementations locales pour l'installation de cet onduleur.
12. Ne jamais court-circuiter la sortie CA et l'entrée CC. Ne pas brancher au secteur lorsque l'entrée CC est active.
courts-circuits.
13. Attention ! Seuls des techniciens qualifiés sont habilités à réparer cet appareil. Si les erreurs persistent après avoir suivi le tableau de dépannage, veuillez renvoyer cet onduleur/chargeur à votre revendeur ou centre de service agréé pour réparation.
14. AVERTISSEMENT : Cet onduleur n'étant pas isolé, seuls trois types de modules PV sont acceptables :
Modules monocristallins, polycristallins de classe A et CIGS. Pour éviter tout dysfonctionnement, ne connectez aucun module photovoltaïque susceptible de présenter une fuite de courant à l'onduleur. Par exemple, des modules photovoltaïques mis à la terre provoqueront une fuite de courant vers l'onduleur. Lors de l'utilisation de modules CIGS, assurez-vous qu'ils ne soient pas mis à la terre.
15. ATTENTION : Il est impératif d'utiliser une boîte de jonction photovoltaïque avec protection contre les surtensions. Dans le cas contraire, cela pourrait provoquer...
dommages à l'onduleur en cas de foudre sur les modules photovoltaïques.

INTRODUCTION

Il s'agit d'un onduleur multifonction, combinant les fonctions d'onduleur, de chargeur solaire et de chargeur de batterie pour offrir Alimentation sans interruption intégrée. L'écran LCD complet offre des commandes configurables et facilement accessibles, telles que le courant de charge de la batterie, la priorité de charge (secteur ou solaire) et la tension d'entrée admissible selon les applications.

Caractéristiques

Onduleur à onde sinusoïdale pure

Anneau LED d'état personnalisable avec lumières RGB

Bouton tactile avec écran LCD couleur de 4,3 pouces

Wi-Fi intégré pour la surveillance mobile (application requise)

Prend en charge la fonction USB On-the-Go

Kit anti-crêpuscule intégré

Ports de communication réservés pour le BMS (RS485, CAN-BUS, RS232)

Plages de tension d'entrée configurables pour les appareils électroménagers et les ordinateurs personnels via un panneau de commande LCD

Minuteur et priorisation de l'utilisation de la sortie configurables

Priorité de la source de charge configurable via le panneau de commande LCD

• Courant de charge de la batterie configurable en fonction des applications via un panneau de commande LCD

Compatible avec le réseau électrique ou un générateur

Architecture système de base

L'illustration suivante présente une application de base de cet appareil. Pour constituer un système complet, il nécessite également les dispositifs suivants :

Générateur ou réseau électrique.

Modules PV

Consultez votre intégrateur système pour connaître les autres architectures système possibles en fonction de vos besoins.

Cet onduleur peut alimenter divers appareils électroménagers ou de bureau, y compris les appareils à moteur.

comme les tubes fluorescents, les ventilateurs, les réfrigérateurs et les climatiseurs.

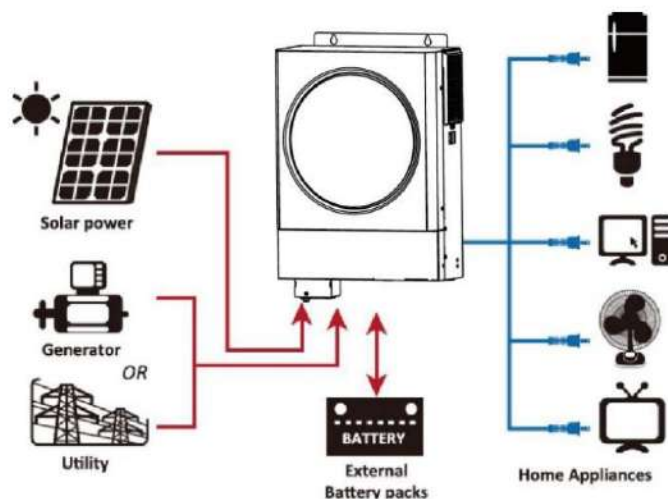
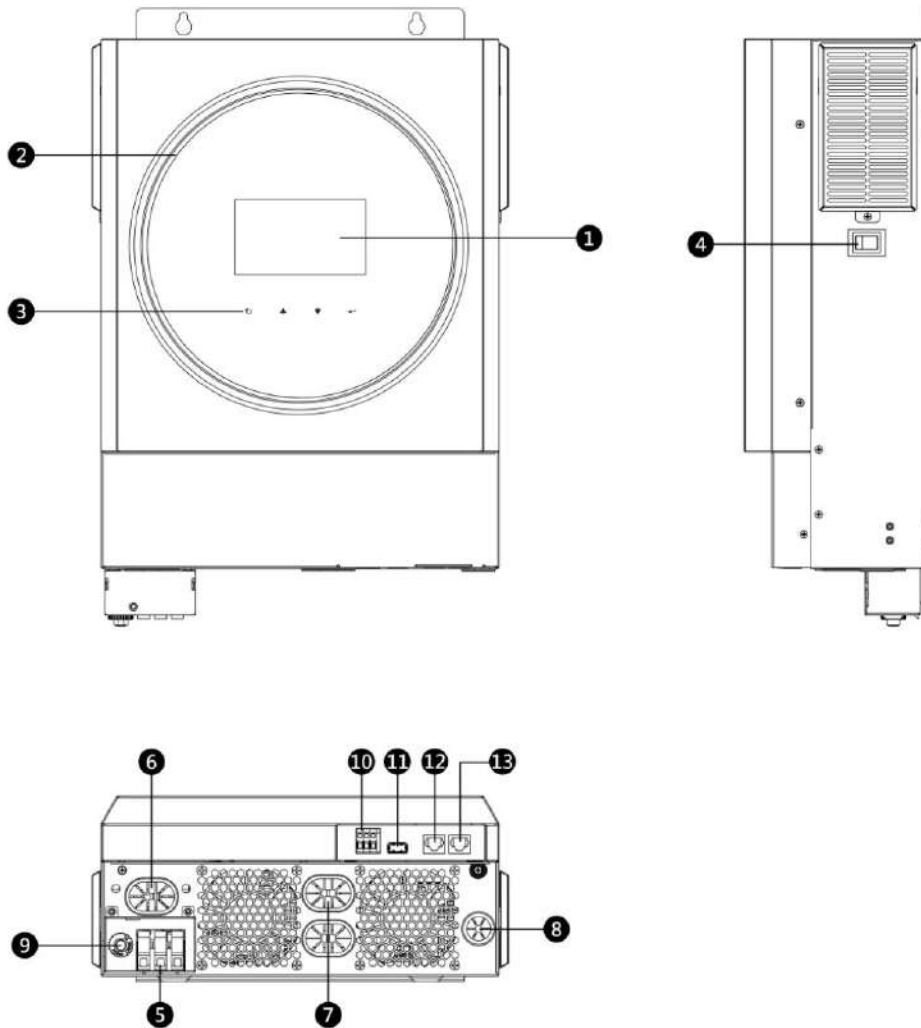

Figure 1 Vue d'ensemble de base d'un système photovoltaïque

Présentation du produit



1. Écran LCD 2.

Barre LED RVB (voir la section Paramètres LCD pour plus de détails)

3. Touches de fonction tactiles 4.

Interrupteur marche/arrêt 5.

Connecteurs d'entrée CA 6.

Connecteurs de sortie CA (connexion de charge)

7. Connecteurs de batterie

8. Connecteurs PV

9. Disjoncteur

10. Contact sec

11. Port USB servant de port de communication et de port de fonction USB (mise à jour du firmware et exportation du journal)

12. Port de communication RS-232 13.

Port de communication BMS : CAN, RS-485 ou RS-232

INSTALLATION

Déballage et inspection

Avant l'installation, veuillez inspecter l'appareil. Assurez-vous que rien n'est endommagé à l'intérieur de l'emballage. Vous devriez avoir reçu les éléments suivants dans l'emballage :

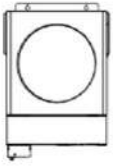

Unité d'onduleur



Manuel



CD du logiciel, câble RS-232, fusible CC

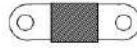

Préparation

Avant de brancher tous les câbles, veuillez retirer le capot inférieur en dévissant les deux vis. Lors du retrait du capot inférieur, retirez délicatement un câble comme indiqué ci-dessous.

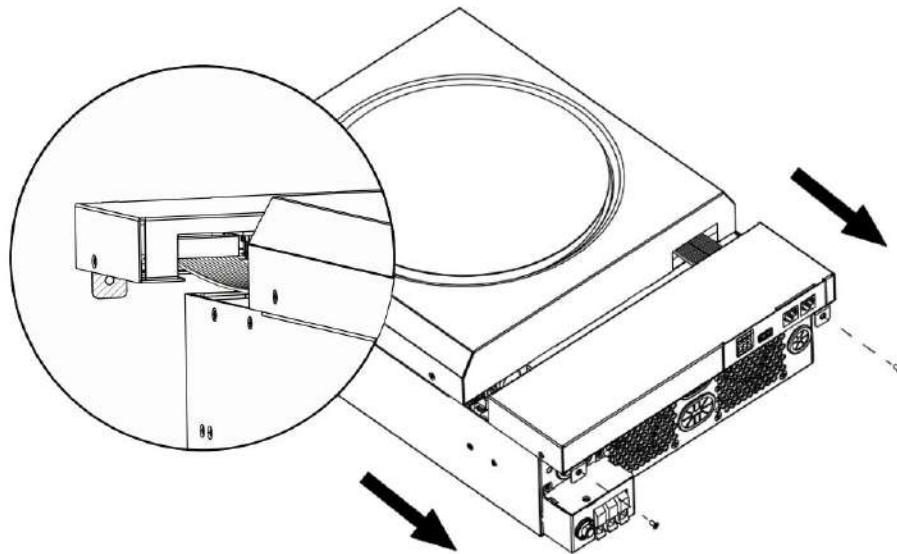

Montage de l'unité

Avant de choisir l'emplacement de votre onduleur, tenez compte des points suivants : Ne fixez pas l'onduleur sur des matériaux de construction

inflammables. Fixez-le sur une

surface solide. Installez l'onduleur à hauteur des yeux pour faciliter la lecture de l'écran LCD.

Pour une bonne circulation de l'air et une dissipation optimale de la chaleur, prévoyez un dégagement d'environ 20 cm sur le côté et d'environ 50 cm au-dessus et en dessous de l'unité.

La température ambiante doit être comprise entre 0°C et 55°C pour assurer un fonctionnement optimal.

L'orientation recommandée est de coller le tout verticalement au mur.

Veuillez à conserver les autres objets et surfaces tels qu'indiqués sur le schéma afin de garantir une dissipation thermique suffisante et de disposer d'un espace suffisant pour le câblage.

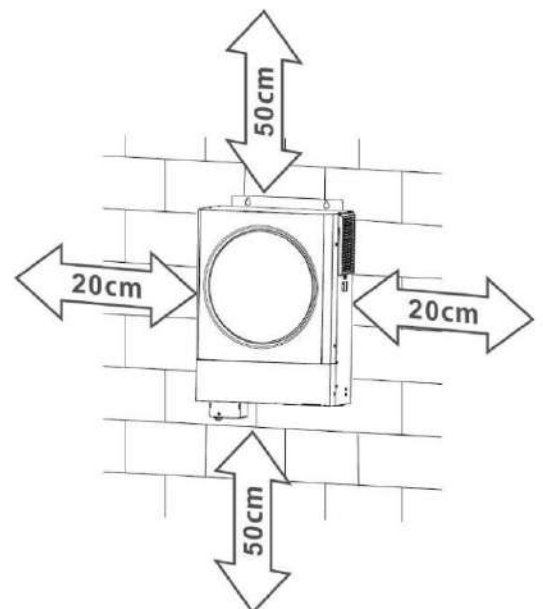

 CONVIENT UNIQUEMENT AU MONTAGE SUR DU BÉTON OU TOUTE AUTRE SURFACE NON COMBUSTIBLE.

Installez l'appareil en vissant deux vis. Il est recommandé d'utiliser des vis M4 ou M5.

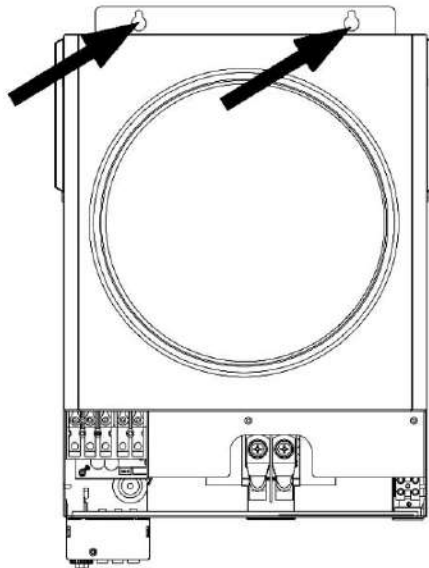

Connexion de la batterie

ATTENTION : Pour des raisons de sécurité et de conformité réglementaire, il est impératif d'installer un dispositif de protection contre les surintensités CC ou un sectionneur entre la batterie et l'onduleur. Dans certains cas, un sectionneur n'est pas nécessaire ; toutefois, la protection contre les surintensités reste fortement recommandée. Veuillez vous référer à l'ampérage typique requis.

ATTENTION ! Tous les travaux de câblage doivent être effectués par un personnel qualifié.

AVERTISSEMENT ! Pour la sécurité et le bon fonctionnement du système, il est essentiel d'utiliser un câble adapté pour le raccordement de la batterie. Afin de réduire les risques de blessure, veuillez utiliser le câble et les bornes recommandés ci-dessous.

Terminal annulaire :

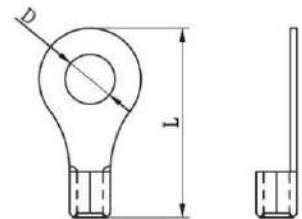

Taille recommandée du câble et des bornes de la batterie :

Modèle	Typique Intensité de courant	Calibre du fil	Câble mm2	Terminal en anneau		Couple Valeur
				Dimensions		
				D (mm)	L (mm)	
4 kW	185,2A	2*4AWG	25	8,4	33,2	5 Nm
6 kW	138,9A	1*2AWG	38	8.4	39.2	
		2*4AWG	25	8.4	33.2	

Veuillez suivre les étapes ci-dessous pour effectuer le branchement de la batterie :

1. Le modèle 4 kW est compatible avec un système 24 V CC et le modèle 6 kW avec un système 48 V CC. Connectez tous les blocs-batteries conformément au schéma ci-dessous. Il est recommandé d'utiliser une batterie d'une capacité minimale de 100 Ah pour le modèle 4 kW et de 200 Ah pour le modèle 6 kW.

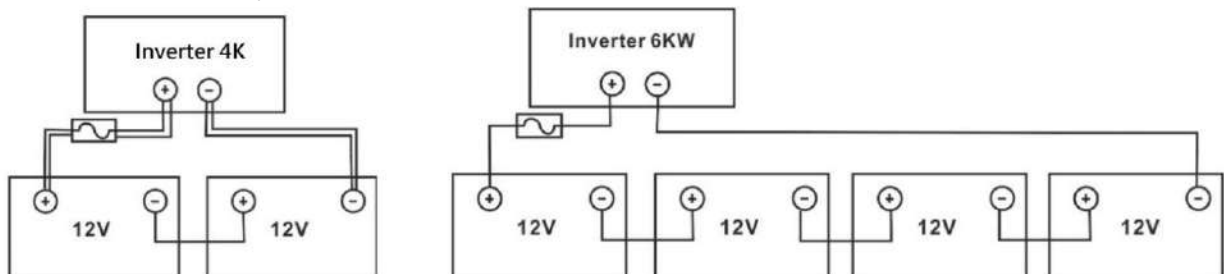

2. Préparez quatre câbles de batterie pour le modèle 4 kW et deux ou quatre câbles de batterie pour le modèle 6 kW, selon le câble.

Utilisez un câble de la bonne taille (voir le tableau des tailles recommandées). Fixez les cosses à œillet aux câbles de la batterie et serrez-les correctement au bornier. Consultez le tableau des tailles de câbles pour connaître le couple de serrage.

Assurez-vous que la polarité de la batterie et de l'onduleur est correctement connectée et que les cosses annulaires sont bien fixées aux bornes de la batterie.

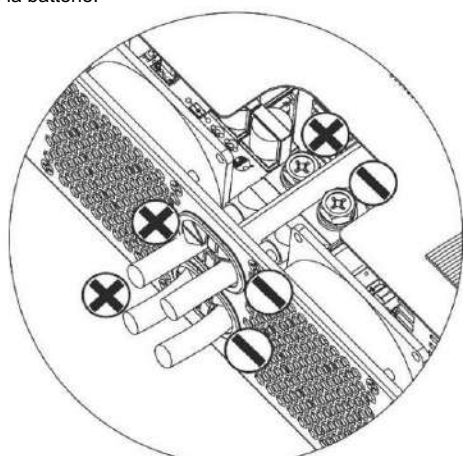

4 kW

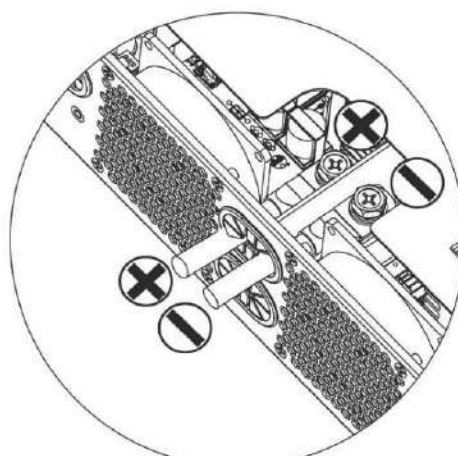

6 kW

(en utilisant deux fils de batterie)



AVERTISSEMENT : Risque d'électrocution

L'installation doit être effectuée avec précaution en raison de la tension élevée de la batterie en série.



ATTENTION ! Ne placez rien entre la partie plate de la borne de l'onduleur et la borne annulaire. Cela pourrait entraîner une surchauffe.

ATTENTION ! N'appliquez pas de substance antioxydante sur les bornes avant que celles-ci ne soient solidement connectées.

ATTENTION !! Avant d'effectuer la connexion CC finale ou de fermer le disjoncteur/sectionneur CC, assurez-vous que le positif (+) doit être connecté au positif (+) et le négatif (-) doit être connecté au négatif (-).

Connexion entrée/sortie CA

ATTENTION ! Avant de raccorder l'onduleur à une source d'alimentation secteur, veuillez installer un disjoncteur dédié entre l'onduleur et cette source. Ceci permettra de déconnecter l'onduleur en toute sécurité lors des opérations de maintenance et de le protéger contre les surintensités. Le disjoncteur recommandé est de 32 A pour 4 kW et de 50 A pour 6 kW.

ATTENTION ! Deux borniers sont marqués « IN » et « OUT ». Veuillez ne pas inverser les connecteurs d'entrée et de sortie.

ATTENTION ! Tous les travaux de câblage doivent être effectués par un personnel qualifié.

AVERTISSEMENT ! Pour la sécurité et le bon fonctionnement du système, il est essentiel d'utiliser un câble adapté pour le raccordement à l'entrée secteur. Afin de réduire les risques de blessure, veuillez utiliser le câble de section recommandée ci-dessous.

Dimension recommandée des câbles pour les fils d'alimentation CA

Modèle	Jauge	Câble (mm ²)	Valeur du couple
4 kW	12 AWG	4	1,2 Nm
6 kW	10 AWG	6	1,2 Nm

Veuillez suivre les étapes ci-dessous pour effectuer la connexion d'entrée/sortie CA :

1. Avant de procéder au raccordement d'une entrée/sortie CA, assurez-vous d'ouvrir d'abord le protecteur ou le sectionneur CC.
2. Retirez les manchons isolants sur environ 10 mm pour les cinq bornes à vis.
3. Insérez les fils d'entrée CA en respectant les polarités indiquées sur le bornier et serrez les vis des bornes.

Assurez-vous de connecter d'abord le conducteur de protection PE ().

- ⊕ → Sol (jaune-vert)
- L → LINE (marron ou noir)
- N → Neutre (bleu)

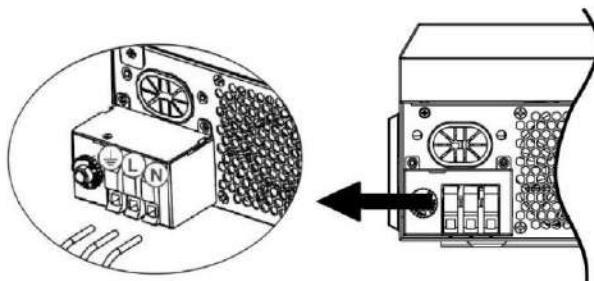

AVERTISSEMENT:

Assurez-vous que la source d'alimentation secteur est débranchée avant de tenter de la raccorder directement à l'appareil.

4. Cet onduleur est équipé d'une double sortie. Quatre bornes (L1/N1, L2/N2) sont disponibles en sortie.

Ce port est configuré via le logiciel LCD ou un logiciel de surveillance pour activer ou désactiver la seconde sortie. Consultez la section « Paramètres LCD » pour plus de détails.

Insérez les fils de sortie CA en respectant les polarités indiquées sur le bornier et serrez les vis des bornes. Veillez à connecter d'abord le conducteur de protection PE ().

- ⊕ → Sol (jaune-vert)
- L1 → LIGNE (marron ou noir)
- N1 → Neutre (bleu)
- L2 → LIGNE (marron ou noir)
- N2 → Neutre (bleu)

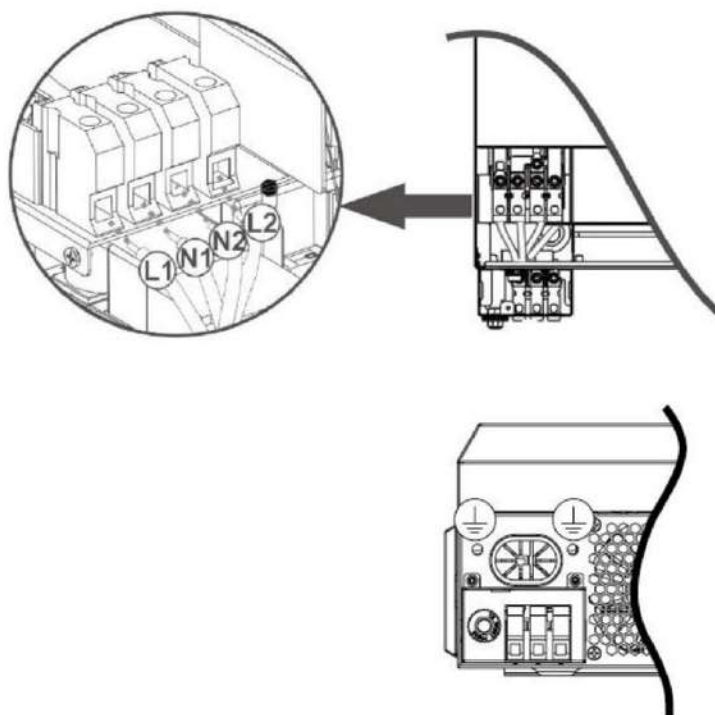

5. Assurez-vous que les fils sont bien connectés.

ATTENTION : Les appareils tels que les climatiseurs nécessitent au moins 2 à 3 minutes pour redémarrer, le temps que le gaz réfrigérant se répartisse uniformément dans le circuit. Une coupure de courant suivie d'un rétablissement trop rapide risque d'endommager les appareils connectés. Pour éviter ce type de dommage, veuillez vérifier auprès du fabricant si votre climatiseur est équipé d'une fonction de temporisation avant l'installation. Dans le cas contraire, Cet onduleur/chargeur déclenchera une protection contre les surcharges et coupera la sortie pour protéger votre appareil, mais il peut parfois tout de même causer des dommages internes au climatiseur.

Raccordement PV

ATTENTION : Avant de raccorder les modules PV, veuillez installer séparément des disjoncteurs CC entre l'onduleur et les modules PV.

AVERTISSEMENT ! Pour la sécurité et le bon fonctionnement du système, il est essentiel d'utiliser un câble adapté au raccordement des modules photovoltaïques. Afin de réduire les risques de blessure, veuillez utiliser le câble de section recommandée ci-dessous.

Modèle	Calibre du fil	Câble (mm ²) 6	Valeur du couple (max)
4 kW/6 kW	1 x 10AWG		1,2 Nm

AVERTISSEMENT : Cet onduleur n'étant pas isolé, il accepte les modules monocristallins, polycristallins de classe A et CIGS. Afin d'éviter tout dysfonctionnement, ne connectez aucun module photovoltaïque susceptible de provoquer une fuite de courant. Par exemple, des modules photovoltaïques mis à la terre peuvent entraîner une fuite de courant vers l'onduleur. Lors de l'utilisation de modules CIGS, veuillez à ne pas les mettre à la terre.

ATTENTION : Il est impératif d'utiliser un boîtier de jonction photovoltaïque avec protection contre les surtensions. Dans le cas contraire, la foudre survenant sur les modules photovoltaïques risque d'endommager l'onduleur.

Sélection des modules photovoltaïques :

Lors du choix des modules photovoltaïques appropriés, veuillez tenir compte des paramètres suivants : 1. La tension en circuit ouvert (Voc) des modules photovoltaïques ne doit pas dépasser la tension en circuit ouvert maximale du générateur photovoltaïque onduleur.

2. La tension en circuit ouvert (Voc) des modules PV doit être supérieure à la tension de démarrage.

MODÈLE ONDULEUR	4 kW	6 kW
Puissance maximale du générateur photovoltaïque	5600W	8000W
Tension maximale en circuit ouvert du générateur photovoltaïque	500 Vcc	
Plage de tension MPPT du générateur photovoltaïque	60 Vcc ~ 450 Vcc	
Tension de démarrage	60 Vcc +/- 10 Vcc	
Courant PV max.	40A	

Prenons l'exemple d'un module photovoltaïque de 555 Wc. Compte tenu des deux paramètres mentionnés ci-dessus, les configurations de modules recommandées sont indiquées dans le tableau ci-dessous.

Spécifications des panneaux solaires (référence)	ENTRÉE SOLAIRE		Entrée totale pouvoir
	Quantité minimale en série : 2 pièces, quantité maximale en série : 12 pièces.		
- 555 Wc			
- Vmp : 30,2 Vcc	2 pièces en série 4	2 pièces	1110W
- Imp : 17,32A	pièces en série	4 pièces	2220W
- Voc : 38,46 Vcc	6 pièces en série 8	6 pièces	3330 W
- Isc : 18,33 A	pièces en série 10	8 pièces	4440W
- Cellules : 110	pièces en série 12	10 pièces	5550W
	pièces en série* 7	12 pièces	6660W
	pièces en série, 2 en parallèle*	14 pièces	7770W

Prenons l'exemple d'un module photovoltaïque de 640 Wc. Compte tenu des deux paramètres mentionnés précédemment, les configurations de modules recommandées sont indiquées dans le tableau ci-dessous.

Spécifications des panneaux solaires (référence)	ENTRÉE SOLAIRE		Entrée totale pouvoir
	Quantité minimale en série : 2 pièces, quantité maximale en série : 12 pièces.		
- 640 Wc			
- Vmp : 35,3 Vcc	2 pièces en série	2 pièces	1280W
- Imp : 18.1A	4 pièces en série 6	4 pièces	2560W
- Voc : 40,4 Vcc	pièces en série 8	6 pièces	3840W
- Isc : 18,5 A	pièces en série 10	8 pièces	5120W
- Cellules : 120	pièces en série* 12	10 pièces	6400W
	pièces en série*	12 pièces	7680W

* Recommandé pour le modèle 6 kW.

Connexion du fil du module PV

Veillez prendre en compte les éléments suivants pour effectuer le raccordement du module PV :

1. Retirez la gaine isolante sur environ 7 mm des bornes positive et négative. fils.
2. Nous recommandons l'utilisation d'embouts de type «bootlace» sur les câbles pour des performances optimales.
3. Vérifiez la polarité des connexions des fils reliant les modules PV aux bornes à vis d'entrée PV. Connectez vos fils comme illustré ci-dessous.
Outil recommandé : tournevis à lame de 4 mm

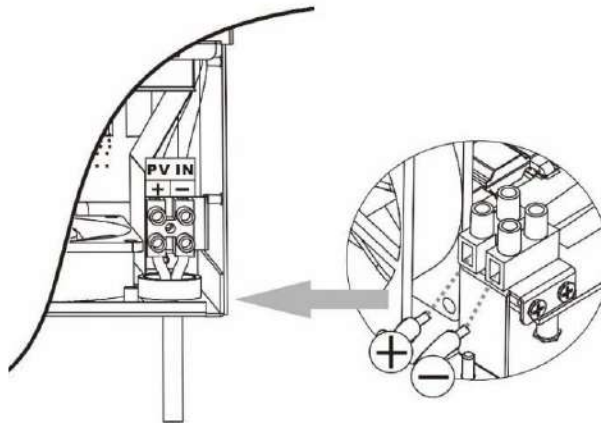

Assemblage final

Après avoir reconnecté tous les fils, rebranchez un câble puis remettez le couvercle inférieur en place en vissant les deux vis. illustré ci-dessous.

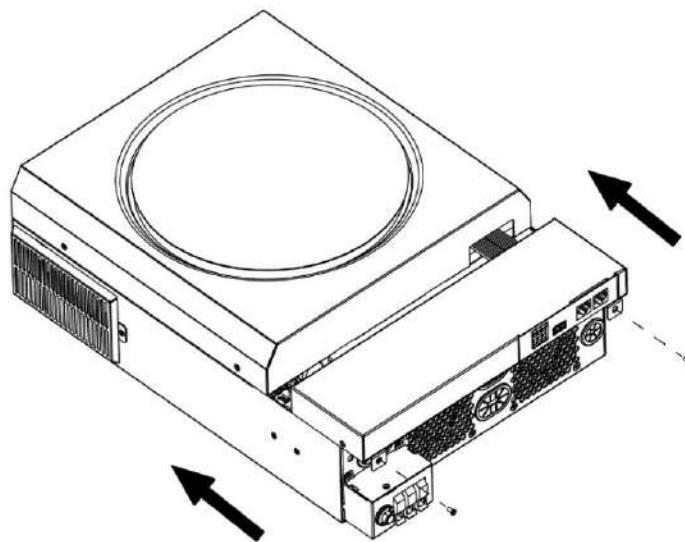

Connexion de communication

Suivez le schéma ci-dessous pour connecter tous les câbles de communication.

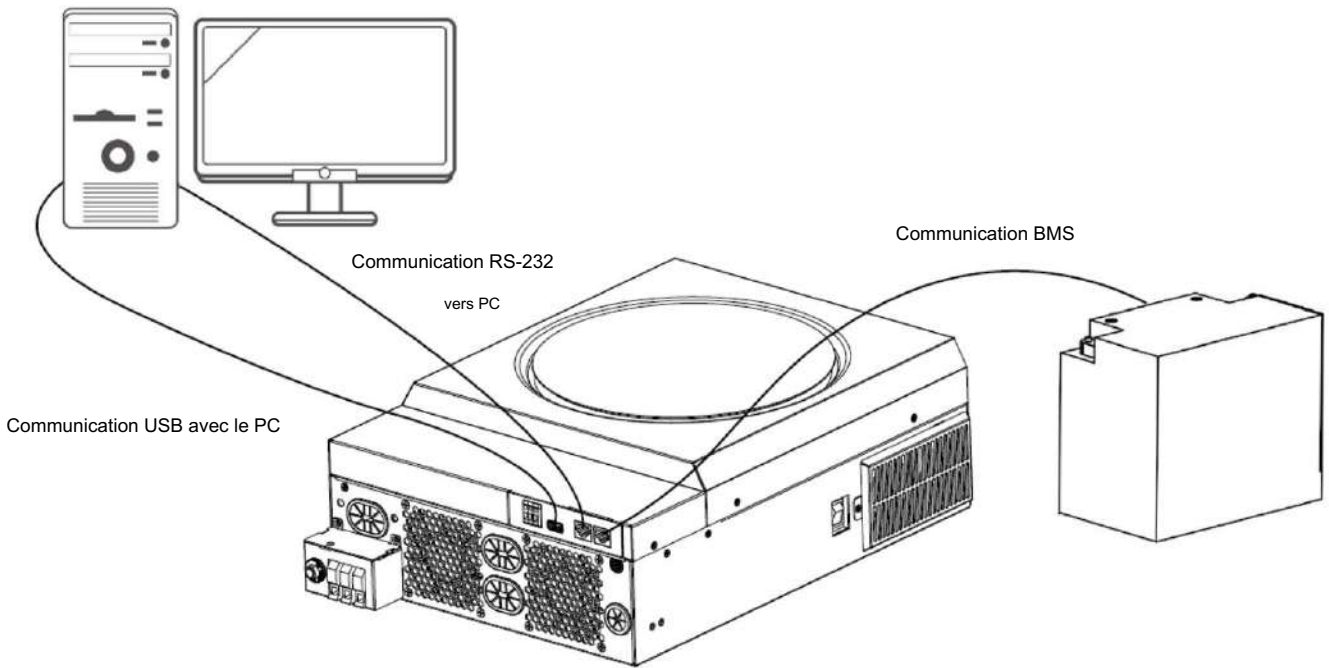

Connexion série : port COM

Veuillez utiliser le câble série fourni pour connecter l'onduleur à votre ordinateur. Installez le logiciel de surveillance à partir du CD fourni et suivez les instructions à l'écran pour terminer l'installation. Pour plus d'informations sur le fonctionnement du logiciel, reportez-vous au manuel d'utilisation sur le CD fourni.

Affectation des broches :

ÉPINGLE #	Définition	ÉPINGLE #	Définition
PIN 1	TXD de l'onduleur	PIN 5	X
PIN 2	RXD vers onduleur	PIN 6	X
PIN 3	X	PIN 7	X
PIN 4	X	PIN 8	GND

Connexion série : port BMS

Veuillez sélectionner un module de batterie au lithium compatible, configurer le type de batterie dans les paramètres LCD, puis procéder à la construction. Communication entre l'onduleur et le système de gestion du bâtiment. Des informations complémentaires peuvent être consultées dans l'annexe I.

Affectation des broches

ÉPINGLE #	Définition	ÉPINGLE #	Définition
PIN 1	X	PIN 5	RS485P
PIN 2	X	PIN 6	CANH
PIN 3	RS485N	PIN 7	CANL
PIN 4	X	PIN 8	GND

Port USB (Type A)

Ce port peut être utilisé pour la connexion à un PC afin de communiquer avec un logiciel de surveillance ou pour l'exportation des données enregistrées par l'onduleur et la mise à jour du firmware (OTA) via une clé USB. Pour plus d'informations, veuillez consulter la section relative aux paramètres de l'écran LCD.

Affectation des broches

ÉPINGLE #	Définition	ÉPINGLE #	Définition
PIN 1	VCC	PIN 3	D+
PIN 2	D-	PIN 4	GND

Port de contact sec

Un contact sec (3 A/250 V CA) est disponible sur le panneau arrière. Il peut servir à transmettre un signal à un appareil externe lorsque la tension de la batterie atteint un seuil critique.

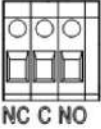
État de l'unité	Condition				
			NC et C NO et C	C	
Mise hors tension	L'appareil est éteint et aucune sortie n'est alimentée.		Fermer	Ouvrir	
Mise sous tension	L'alimentation est assurée par la batterie. puissance ou Énergie solaire.	Programme 01 défini comme USB (utilitaire d'abord)	Tension de la batterie < Tension d'avertissement de basse tension continue	Ouvrir	Fermer
			Tension de la batterie > Valeur de réglage dans Programme 13 ou charge de la batterie atteignant le stade de maintien en charge	Fermer	Ouvrir
		Programme 01 est défini comme SBU (Priorité SBU)	Tension de la batterie < Valeur de réglage dans Programme 12	Ouvrir	Fermer
			Tension de la batterie > Valeur de réglage dans Programme 13 ou charge de la batterie atteignant le stade de maintien en charge	Fermer	Ouvrir

Connexion Wi-Fi

Grâce à l'application Energy-Mate, les utilisateurs peuvent surveiller et contrôler leurs onduleurs à distance. L'application exploite la puce Wi-Fi pour fournir des services de surveillance à distance, facilitant ainsi le suivi quotidien des données de l'onduleur, la consultation des données en temps réel, l'envoi de commandes et le pilotage à distance. L'application est disponible pour iOS et Android.

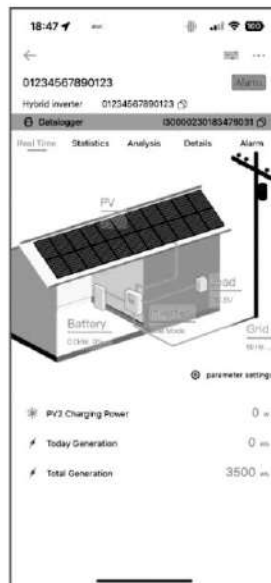

OPÉRATION

Marche/arrêt

Une fois l'appareil correctement installé et les batteries bien connectées, appuyez simplement sur l'interrupteur Marche/Arrêt (sur le côté de l'onduleur) pour allumer l'appareil.

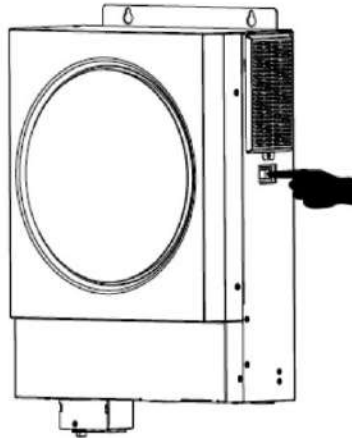



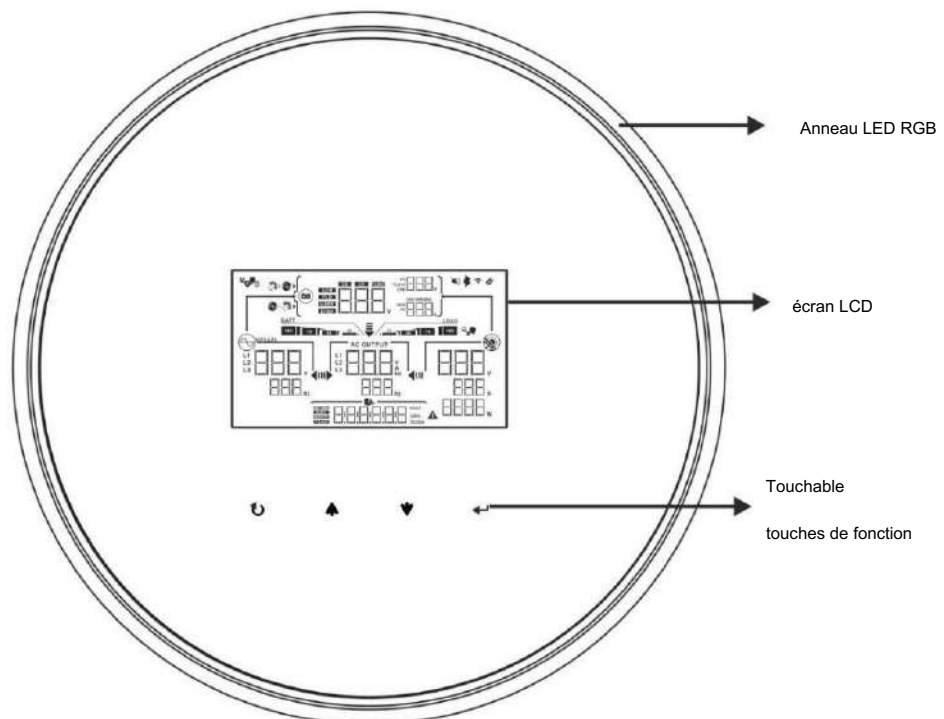

Panneau de commande et d'affichage

Le panneau LCD de commande, illustré dans le tableau ci-dessous, comprend un anneau LED RVB, quatre touches de fonction tactiles et un écran LCD indiquant l'état de fonctionnement et les informations sur l'alimentation d'entrée/sortie.









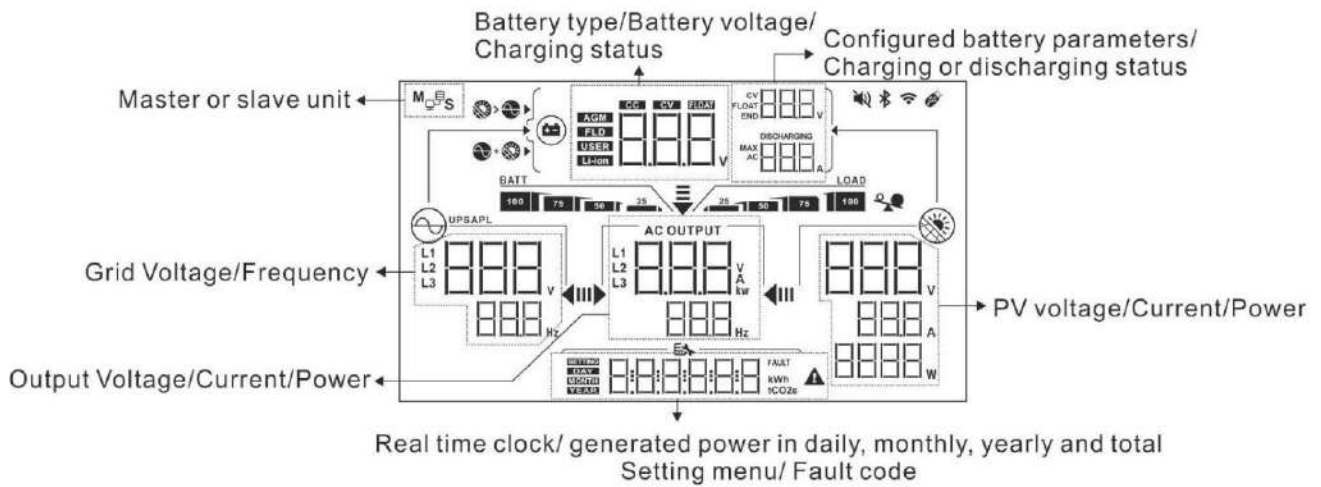





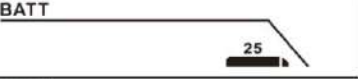
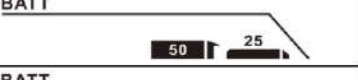



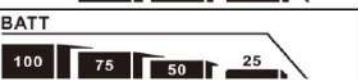

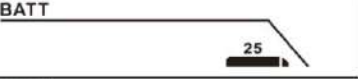
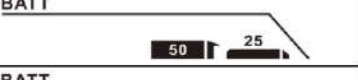



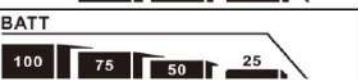

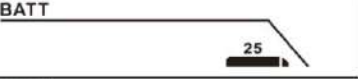
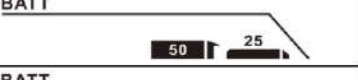



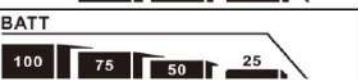



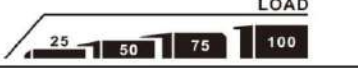

Touches de fonction tactiles



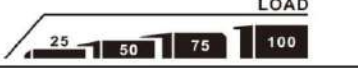



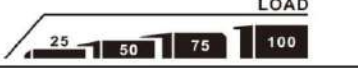



Touche de fonction	Description	
	ÉCHAP	Pour quitter le paramètre
	Accéder au mode de configuration USB	Pour accéder au mode de configuration USB
	En haut	Dernière sélection
	Vers le bas	Pour la sélection suivante
	Entrer	Pour confirmer/saisir la sélection en mode réglage

Icônes d'affichage LCD



Icône	Description de la fonction
Informations sur la source d'entrée	
	Indique la tension et la fréquence d'entrée CA.
	Indique la tension, le courant et la puissance du système photovoltaïque.
	Indique la tension de la batterie, l'état de charge, les paramètres de batterie configurés, le courant de charge ou de décharge.
Programme de configuration et informations sur les pannes	
	Indique les programmes de configuration.
	Indique les codes d'avertissement et de défaut. Avertissement: Clignotement avec code d'avertissement. Faute: Éclairage avec code d'erreur.
Informations de sortie	
	Indiquez la tension de sortie, la charge en VA, la charge en Watt et la fréquence de sortie.

	<p>Le clignotement de l'icône indique que l'unité dispose d'une sortie CA et que les programmes de réglage 60, 61 ou 62 sont différents du réglage par défaut.</p>																						
<p>Informations sur la batterie</p>																							
<p>BATT</p> 	<p>Indique le niveau de la batterie par 0-24 %, 25-49 %, 50-74 % et 75-100 % en mode batterie et l'état de charge en mode secteur.</p>																						
<p>Pendant la charge de la batterie, l'état de charge sera affiché.</p>																							
<table border="1"> <thead> <tr> <th>Statut</th> <th>Tension de la batterie</th> <th>Écran LCD</th> </tr> </thead> <tbody> <tr> <td rowspan="2">Constante</td> <td><2V/cell</td> <td>4 barres clignoteront tour à tour.</td> </tr> <tr> <td>2 ~ 2,083 V/cellule</td> <td>La barre de droite restera allumée et les trois autres clignoteront tour à tour.</td> </tr> <tr> <td>Mode actuel / Constante</td> <td>2,083 ~ 2,167 V/cellule</td> <td>Les deux barres de droite resteront allumées et les deux autres clignoteront alternativement.</td> </tr> <tr> <td>Mode de tension</td> <td>> 2,167 V/cellule</td> <td>Les trois barres de droite seront allumées et la barre de gauche clignotera.</td> </tr> </tbody> </table>	Statut	Tension de la batterie	Écran LCD	Constante	<2V/cell	4 barres clignoteront tour à tour.	2 ~ 2,083 V/cellule	La barre de droite restera allumée et les trois autres clignoteront tour à tour.	Mode actuel / Constante	2,083 ~ 2,167 V/cellule	Les deux barres de droite resteront allumées et les deux autres clignoteront alternativement.	Mode de tension	> 2,167 V/cellule	Les trois barres de droite seront allumées et la barre de gauche clignotera.									
Statut	Tension de la batterie	Écran LCD																					
Constante	<2V/cell	4 barres clignoteront tour à tour.																					
	2 ~ 2,083 V/cellule	La barre de droite restera allumée et les trois autres clignoteront tour à tour.																					
Mode actuel / Constante	2,083 ~ 2,167 V/cellule	Les deux barres de droite resteront allumées et les deux autres clignoteront alternativement.																					
Mode de tension	> 2,167 V/cellule	Les trois barres de droite seront allumées et la barre de gauche clignotera.																					
<p>Mode flottant. Batteries entièrement chargées.</p>		<p>4 barres seront allumées.</p>																					
<p>En mode batterie, il affichera la capacité de la batterie.</p>																							
<table border="1"> <thead> <tr> <th>Pourcentage de charge</th> <th>Tension de la batterie</th> <th>Écran LCD</th> </tr> </thead> <tbody> <tr> <td rowspan="4">Charge >50%</td> <td>< 1,85 V/cellule</td> <td></td> </tr> <tr> <td>1,85 V/cellule ~ 1,933 V/cellule</td> <td></td> </tr> <tr> <td>1,933 V/cellule ~ 2,017 V/cellule</td> <td></td> </tr> <tr> <td>> 2,017 V/cellule</td> <td></td> </tr> <tr> <td rowspan="4">Charge < 50%</td> <td>< 1,892 V/cellule</td> <td></td> </tr> <tr> <td>1,892 V/cellule ~ 1,975 V/cellule</td> <td></td> </tr> <tr> <td>1,975 V/cellule ~ 2,058 V/cellule</td> <td></td> </tr> <tr> <td>> 2,058 V/cellule</td> <td></td> </tr> </tbody> </table>	Pourcentage de charge	Tension de la batterie	Écran LCD	Charge >50%	< 1,85 V/cellule		1,85 V/cellule ~ 1,933 V/cellule		1,933 V/cellule ~ 2,017 V/cellule		> 2,017 V/cellule		Charge < 50%	< 1,892 V/cellule		1,892 V/cellule ~ 1,975 V/cellule		1,975 V/cellule ~ 2,058 V/cellule		> 2,058 V/cellule			
Pourcentage de charge	Tension de la batterie	Écran LCD																					
Charge >50%	< 1,85 V/cellule																						
	1,85 V/cellule ~ 1,933 V/cellule																						
	1,933 V/cellule ~ 2,017 V/cellule																						
	> 2,017 V/cellule																						
Charge < 50%	< 1,892 V/cellule																						
	1,892 V/cellule ~ 1,975 V/cellule																						
	1,975 V/cellule ~ 2,058 V/cellule																						
	> 2,058 V/cellule																						
<p>Informations de chargement</p>																							
	<p>Indique une surcharge.</p>																						
	<p>Indique le niveau de charge par 0-24 %, 25-49 %, 50-74 % et 75-100 %.</p> <table border="1"> <thead> <tr> <th>0%~24%</th> <th>25%~49%</th> </tr> </thead> <tbody> <tr> <td></td> <td></td> </tr> <tr> <th>50 % à 74 %</th> <th>75%~100%</th> </tr> <tr> <td></td> <td></td> </tr> </tbody> </table>		0%~24%	25%~49%			50 % à 74 %	75%~100%															
0%~24%	25%~49%																						
																							
50 % à 74 %	75%~100%																						
																							
<p>Affichage du paramètre de priorité de la source du chargeur</p>																							
	<p>Indique que le programme de réglage 16 « Priorité de la source de charge » est sélectionné comme « Solaire en premier ».</p>																						
	<p>Indique que le programme de réglage 16 « Priorité de la source du chargeur » est sélectionné sur « Solaire et utilitaire ».</p>																						

	<p>Indique que le programme de réglage 16 « Priorité de la source de charge » est sélectionné sur « Solaire uniquement ».</p>
<p>Affichage des paramètres de priorité de la source de sortie</p>	
	<p>Indique que le paramètre du programme 01 « Priorité de la source de sortie » est sélectionné sur « Utilitaire en premier ».</p>
	<p>Indique que le programme de paramétrage 01 « Priorité de la source de sortie » est sélectionné. « Le solaire d'abord ».</p>
	<p>Indique que le programme de paramétrage 01 « Priorité de la source de sortie » est sélectionné comme « SBU ».</p>
<p>Affichage du réglage de la plage de tension d'entrée CA</p>	
<p>UPS</p>	<p>Indique que le programme de réglage 03 est sélectionné. La plage de tension d'entrée CA acceptable sera comprise entre 170 et 280 V CA.</p>
<p>APL</p>	<p>Indique que le programme de réglage 03 est sélectionné car la plage de tension d'entrée CA sera comprise entre 90 et 280 V CA.</p>
<p>Informations sur l'état des opérations</p>	
	<p>Indique que l'appareil est raccordé au réseau électrique.</p>
	<p>Indique que l'unité est connectée au panneau photovoltaïque.</p>
<p>AGM FLD USER Li-ion</p>	<p>Indique le type de batterie.</p>
	<p>Indique que le fonctionnement en parallèle est en cours.</p>
	<p>Indique que l'alarme de l'unité est désactivée.</p>
	<p>Indique que la transmission Wi-Fi est fonctionnelle.</p>
	<p>Indique qu'un disque USB est connecté.</p>

Réglage de l'écran LCD

Paramètres généraux

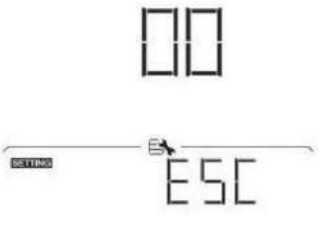
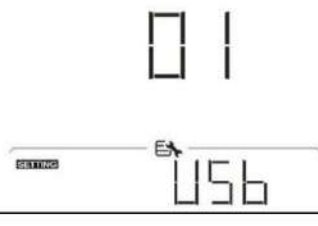
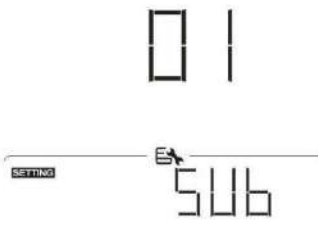
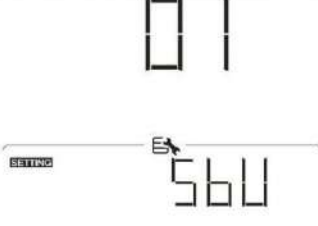
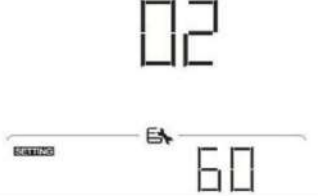

Après avoir maintenu le bouton enfoncé « ← » Appuyez sur le bouton pendant 3 secondes, l'appareil passera en mode de configuration. « ↑ » ou « ↓ » pour sélectionner les programmes de réglage. Appuyez sur « ← » Appuyez sur le bouton pour confirmer votre sélection ou « ↻ » bouton pour quitter.

Paramétrage des programmes :

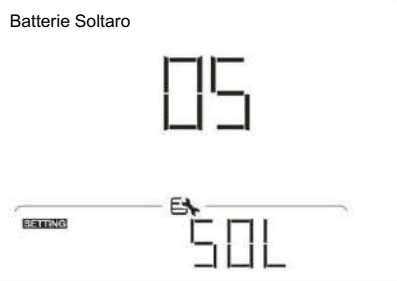
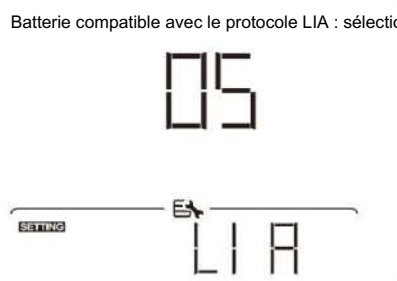
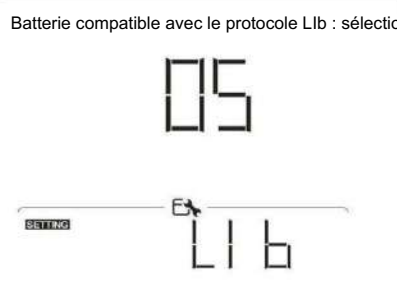
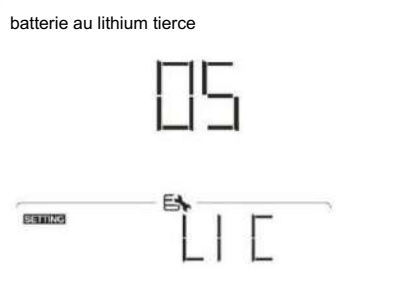
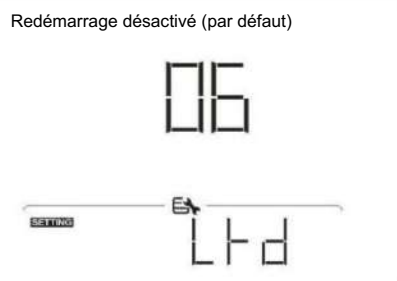
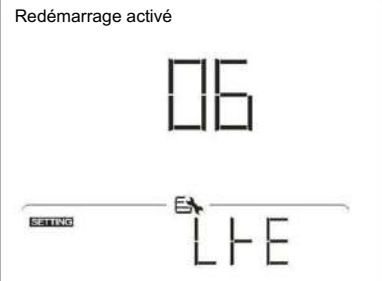
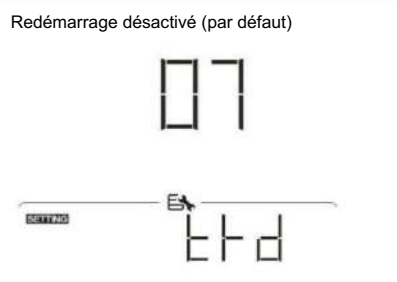
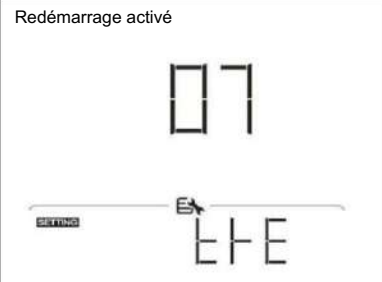

Programme	Description	Option sélectionnable	
00	Quitter le mode de réglage	S'échapper 	
01	Priorité de la source de sortie : Pour configurer la priorité de la source d'alimentation de charge	Priorité aux services utilitaires (par défaut) 	Le fournisseur d'électricité alimentera les charges en priorité. L'énergie solaire et les batteries alimenteront les charges uniquement lorsque l'électricité du réseau ne sera pas disponible.
		Le solaire d'abord 	L'énergie solaire alimente les charges en priorité. Si l'énergie solaire ne suffit pas à alimenter toutes les charges connectées, l'énergie du réseau électrique fournira simultanément de l'énergie à ces charges.
		Priorité SBU 	L'énergie solaire alimente les charges en priorité. Si l'énergie solaire ne suffit pas à alimenter toutes les charges connectées, l'énergie des batteries prendra le relais. alimenter les charges simultanément temps. Le réseau électrique alimente les charges uniquement lorsque la tension de la batterie chute soit à la tension d'avertissement de niveau bas, soit au point de consigne du programme 12.
02	Courant de charge maximal : pour configurer le courant de charge total pour les chargeurs solaires et les chargeurs du réseau. (Courant de charge maximal = courant de charge du réseau électrique + courant de charge solaire)	60A (par défaut) 	Plage de réglage : de 10 A à 120 A. Incrément de chaque clic est 10A.

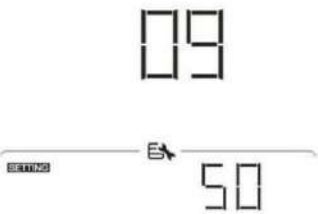
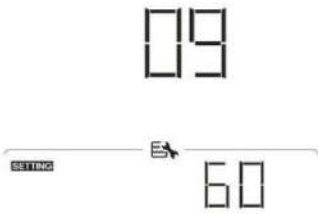
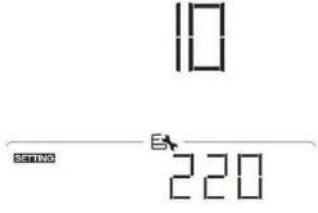
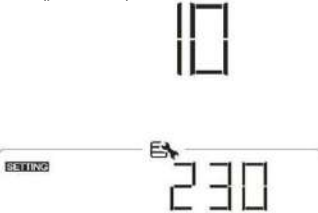
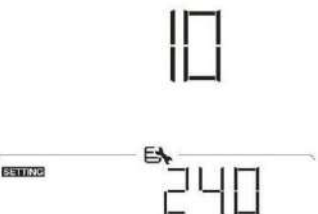
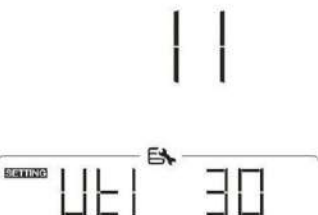
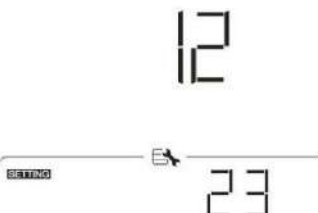
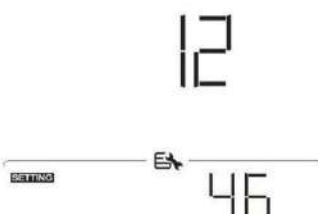
03	Plage de tension d'entrée CA	Appareils électroménagers (par défaut)	03	Si cette option est sélectionnée, la plage de tension d'entrée CA acceptable sera de 90 à 280 V CA.
		UPS	03	Si cette option est sélectionnée, la plage de tension d'entrée CA acceptable sera de 170 à 280 V CA.
05	Type de batterie	Assemblée générale annuelle (par défaut)	05	Inondé
		Défini par l'utilisateur	05	Si l'option « Défini par l'utilisateur » est sélectionnée, la tension de charge de la batterie et la tension de coupure CC basse peuvent être configurées dans les programmes 26, 27 et 29.
		Batterie Pylontech	05	Si cette option est sélectionnée, les programmes 02, 26, 27 et 29 seront configurés automatiquement. Aucun autre réglage n'est nécessaire.
		Batterie BYD	05	Si cette option est sélectionnée, les programmes 02, 26, 27 et 29 seront configurés automatiquement. Aucun autre réglage n'est nécessaire.
		Batterie WECO	05	Si cette option est sélectionnée, les programmes 02, 12, 26, 27 et 29 seront configurés automatiquement selon les recommandations du fournisseur de batteries. Aucun autre réglage ne sera nécessaire.

05	Type de batterie	Batterie Soltaro		Si cette option est sélectionnée, les programmes 02, 26, 27 et 29 seront configurés automatiquement. Aucun autre réglage n'est nécessaire.
		Batterie compatible avec le protocole LIA : sélectionnez « LIA » si vous utilisez une batterie au lithium compatible avec le protocole Lib. Dans ce cas, les programmes 02, 26, 27 et 29 seront configurés automatiquement. Aucun autre réglage n'est nécessaire.		
		Batterie compatible avec le protocole Lib : sélectionnez « Lib » si vous utilisez une batterie au lithium compatible avec le protocole Lib. Dans ce cas, les programmes 02, 26, 27 et 29 seront configurés automatiquement. Aucun autre réglage n'est nécessaire.		
		batterie au lithium tierce		Sélectionnez « LIC » si vous utilisez une batterie au lithium non répertoriée ci-dessus. Si cette option est sélectionnée, les programmes 02, 26, 27 et 29 seront installés automatiquement. Aucun réglage supplémentaire requis. Veuillez contacter le fournisseur de la batterie pour connaître la procédure d'installation.
06	Redémarrage automatique en cas de surcharge se produit	Redémarrage désactivé (par défaut)		Redémarrage activé
				
07	Redémarrage automatique en cas de surchauffe.	Redémarrage désactivé (par défaut)		Redémarrage activé
				

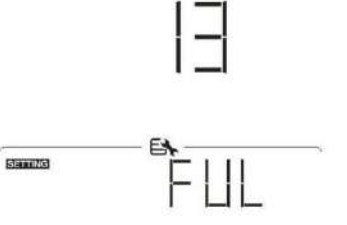
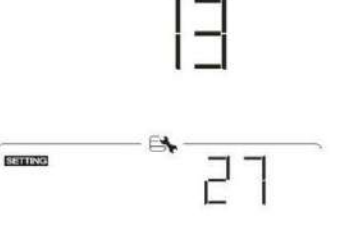
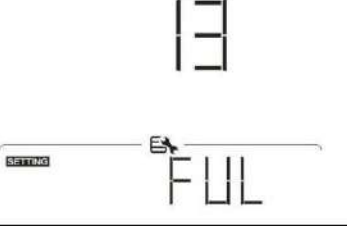
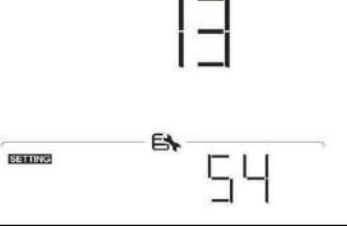
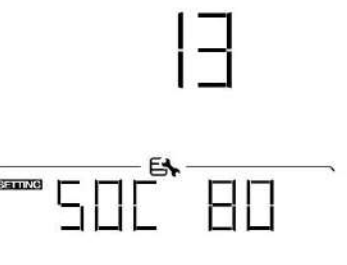
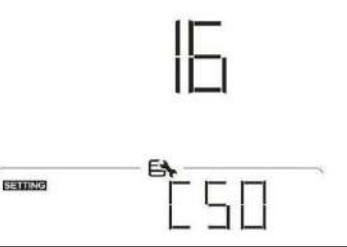
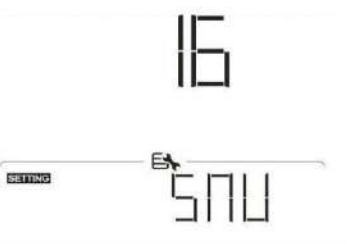

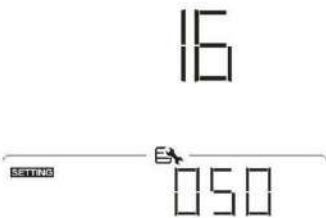
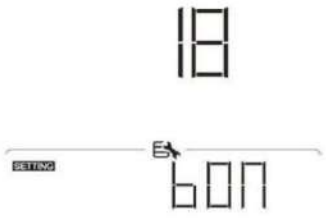
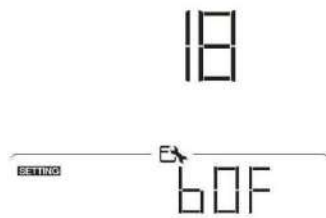
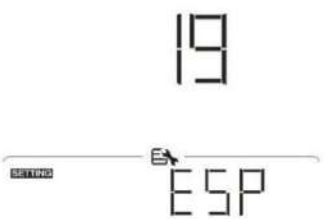
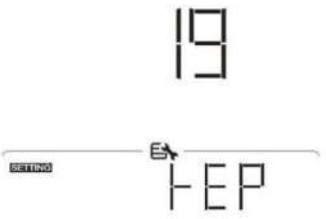
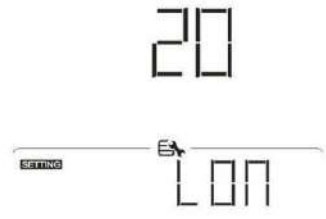
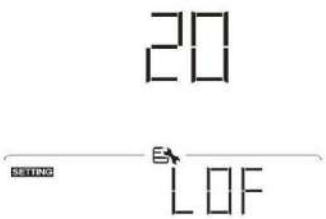

09	Fréquence de sortie	50 Hz (par défaut) 	60 Hz 
10	Tension de sortie	220 V 	230 V (par défaut) 
		240 V 	
11	<p>Courant de charge maximal du réseau électrique</p> <p>Remarque : Si la valeur de réglage dans le programme 02 est inférieure à celle du programme 11, l'onduleur appliquera le courant de charge du programme 02 au chargeur secteur.</p>	30A (par défaut) 	La plage de réglage est de 2 A, puis de 10 A à 100 A. Incrément de Chaque clic coûte 10 A.
12	Réinitialiser le point de tension ou le pourcentage SOC à la source du réseau lors de la sélection de « SBU » (SBU) priorité) dans le programme 01.	23 V (valeur par défaut pour le modèle 24 V) 	La plage de réglage s'étend de 22 V à 25,5 V. Incrément de chaque clic est de 0,5 V.
		46 V (valeur par défaut pour le modèle 48 V) 	La plage de réglage est de 44 V à 51 V. L'incrément de chaque clic est de 1V.
		SOC 10 % (par défaut) 	Si un type de batterie au lithium est sélectionné dans le programme 05, la valeur de réglage sera automatiquement ajustée en fonction de l'état de charge (SOC). La plage de réglage est de 5 % à 95 %.



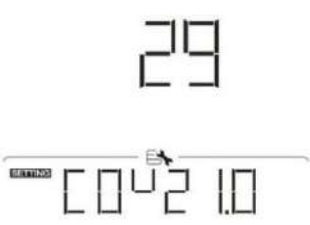
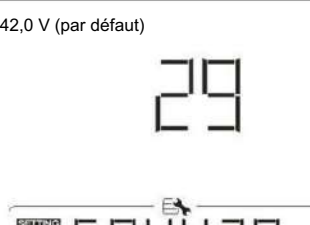
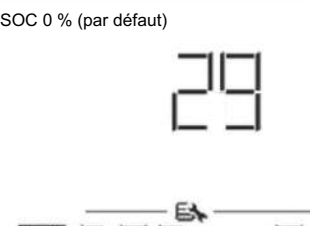
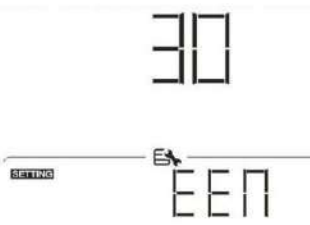
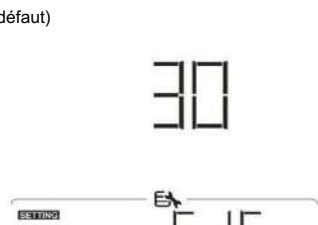
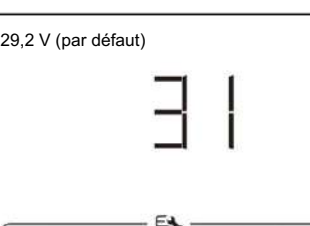

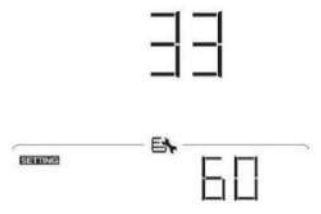
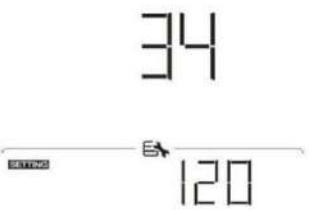
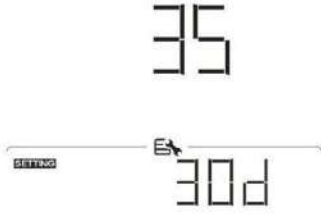
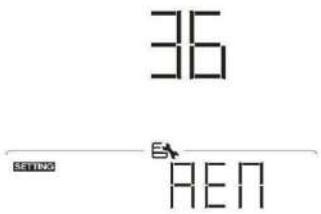
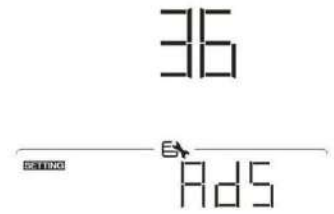



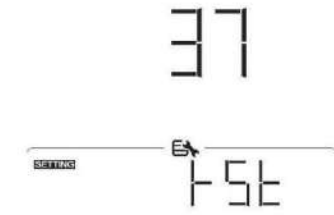

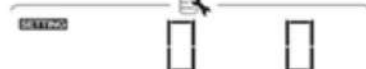

13	Lors de la sélection de « SBU », le réglage du point de tension ou du pourcentage SOC est rétabli en mode batterie (SBU). priorité) dans le programme 01.	<p>Options disponibles pour le modèle 24 V : Plage de réglage : FUL (de 24 V à 29 V). Incrément de chaque clic : 1 V.</p> <p>Batterie entièrement chargée</p> 	<p>27V (par défaut)</p> 
		<p>Options disponibles pour le modèle 48 V : Plage de réglage : FUL (de 48 V à 58 V). Incrément de chaque clic : 1 V.</p> <p>Batterie entièrement chargée</p> 	<p>54 V (par défaut)</p> 
		<p>SOC 80 % (valeur par défaut pour le lithium)</p> 	<p>Si un type de batterie au lithium est sélectionné dans le programme 05, la valeur de réglage sera automatiquement ajustée à l'état de charge (SOC). La plage de réglage est de 10 % à 100 %.</p>
16	Priorité de la source du chargeur : Pour configurer la priorité de la source du chargeur	<p>Si cet onduleur/chargeur fonctionne en mode Ligne, Veille ou Défaut, la source de charge peut être programmée comme suit :</p> <p>Le solaire d'abord</p> 	<p>L'énergie solaire sera utilisée en priorité pour recharger la batterie. Le réseau électrique ne rechargera la batterie que lorsque l'énergie solaire ne sera pas disponible.</p>
		<p>Solaire et utilitaire (par défaut)</p> 	<p>L'énergie solaire et le réseau électrique chargeront la batterie simultanément. temps.</p>

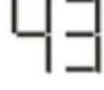



		Uniquement solaire	L'énergie solaire sera la seule source de recharge, que le réseau électrique soit disponible ou non.
			
18	Contrôle d'alarme	Alarme activée (par défaut)	Alarme désactivée
			
19	Retour automatique à l'écran d'affichage par défaut	Retour à l'écran d'affichage par défaut (défaut)	Si cette option est sélectionnée, quel que soit le mode de changement d'écran d'affichage, l'écran reviendra automatiquement à l'affichage par défaut (tension d'entrée/tension de sortie) après une minute sans pression sur aucun bouton.
		Restez sur le dernier écran	Si cette option est sélectionnée, l'écran restera sur le dernier écran sélectionné par l'utilisateur.
			
			
20	Contrôle du rétroéclairage	Rétroéclairage activé (par défaut)	Rétroéclairage désactivé
			
22	Émet des bips lorsque la source principale est interrompue.	Alarme activée (par défaut)	Alarme désactivée
			



23	Contournement de surcharge : Lorsqu'elle est activée, l'unité bascule en mode secteur en cas de surcharge en mode batterie.	Désactivation du contournement (par défaut) 23 SETTING ← E → 69d	Activer le contournement 23 SETTING ← E → 69E
25	Code d'erreur d'enregistrement	Activation de l'enregistrement (par défaut) 25 SETTING ← E → FEN	Enregistrement désactivé 25 SETTING ← E → Fd5
26	tension de charge en vrac (tension CV)	Options disponibles pour le modèle 24V :	
		28,2 V (par défaut) 26 SETTING ← E → [428.2	Si l'option définie par l'utilisateur est sélectionnée dans Programme 5 : ce programme peut être configuré. La plage de réglage est de 25,0 V à 31,5 V. L'incrément de chaque clic est 0,1V.
Options disponibles pour le modèle 48V :		56,4 V (par défaut) 26 SETTING ← E → [456.4	Si l'option définie par l'utilisateur est sélectionnée dans Programme 5 : ce programme peut être configuré. La plage de réglage est de 48,0 V à 61,0 V. L'incrément de chaque clic est 0,1V.
27	tension de charge flottante	Options disponibles pour le modèle 24V :	
		27V (par défaut) 27 SETTING ← E → FL427.0	Si l'option définie par l'utilisateur est sélectionnée dans Programme 5 : ce programme peut être configuré. La plage de réglage est de 25,0 V à 31,5 V. L'incrément de chaque clic est 0,1V.
Options disponibles pour le modèle 48V :		54 V (par défaut) 27 SETTING ← E → FL454.0	Si l'option définie par l'utilisateur est sélectionnée dans Programme 5, ce programme peut être configuré. La plage de réglage est de 48,0 V à 61,0 V. L'incrément de chaque clic est 0,1V.



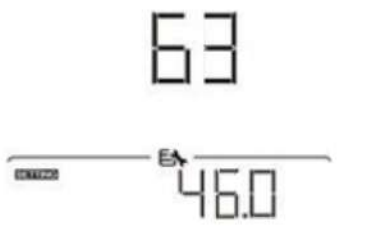

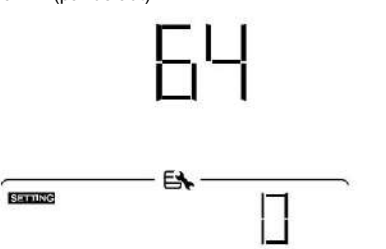

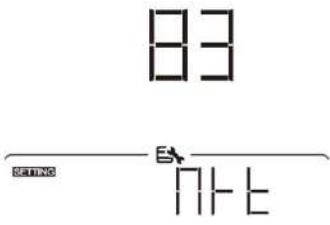
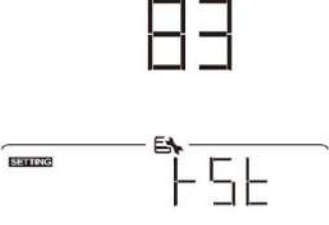
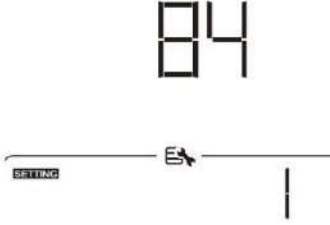
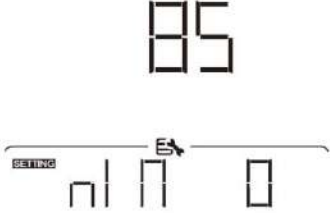
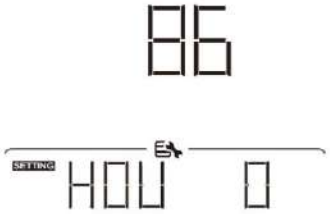

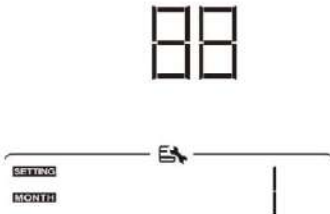
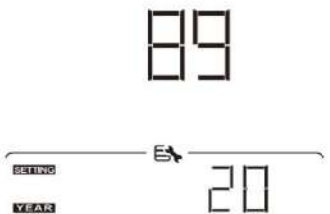



29	<p>Tension de coupure CC faible ou pourcentage SOC faible :</p> <p>Si l'alimentation par batterie est la seule source d'énergie disponible, l'onduleur s'arrêtera.</p> <p>Si l'énergie photovoltaïque et l'énergie de la batterie sont disponibles, l'onduleur chargera la batterie sans sortie CA.</p> <p>Si l'énergie photovoltaïque, l'énergie des batteries et le réseau électrique sont tous disponibles, l'onduleur passera en mode réseau.</p>	Options disponibles pour le modèle 24V :	
		<p>21,0 V (par défaut)</p> 	<p>Si l'option définie par l'utilisateur est sélectionnée dans Programme 5, ce programme peut être configuré. La plage de réglage est de 21,0 V à 24,0 V.</p> <p>L'incrément de chaque clic est 0,1 V. La tension de coupure basse en courant continu sera fixée à la valeur de consigne, quel que soit le pourcentage de La charge est connectée.</p>
		Options disponibles pour le modèle 48V :	
		<p>42,0 V (par défaut)</p> 	<p>Si l'option définie par l'utilisateur est sélectionnée dans Programme 5, ce programme peut être configuré. La plage de réglage est de 42,0 V à 48,0 V.</p> <p>L'incrément de chaque clic est 0,1 V. La tension de coupure basse en courant continu sera fixée à la valeur de consigne, quel que soit le pourcentage de La charge est connectée.</p>
		<p>SOC 0 % (par défaut)</p> 	<p>Si une batterie au lithium est sélectionnée dans le programme 5, la valeur de réglage passera automatiquement à l'état de charge (SOC). La plage de réglage est de 0 % à 90 %.</p>
30	Égalisation de la batterie	<p>L'égalisation de la batterie est activée</p> 	<p>Égalisation de la batterie désactivée (par défaut)</p> 
		Si « Inondé » ou « Défini par l'utilisateur » est sélectionné dans le programme 05, ce programme peut être configuré.	
31	Tension d'égalisation de la batterie	Options disponibles pour le modèle 24V :	
		<p>29,2 V (par défaut)</p> 	<p>Plage de réglage : de 25,0 V à 31,5 V.</p> <p>Incrément de chaque clic est de 0,1 V.</p>

31	Tension d'égalisation de la batterie	Options disponibles pour le modèle 48V :	
		58,4 V (par défaut) 	La plage de réglage s'étend de 48,0 V à 61,0 V. Incrément de chaque clic est de 0,1 V.
33	Temps d'égalisation de la batterie	60 min (par défaut) 	La plage de réglage s'étend de 5 min à 900 min. Incrément de chaque clic dure 5 minutes.
		120 min (par défaut) 	La plage de réglage s'étend de 5 min à 900 min. Incrément de chaque clic dure 5 min.
34	Délai d'égalisation de la batterie	30 jours (par défaut) 	La plage de réglage s'étend de 0 à 90 jours. Chaque clic correspond à un jour.
		Activer 	Désactiver (par défaut) 
36	L'égalisation s'est activée immédiatement.	Si la fonction d'égalisation est activée dans le programme 30, ce programme peut être configuré. Si l'option « Activer » est sélectionnée dans ce programme, l'égalisation de la batterie est activée immédiatement et l'écran LCD principal s'affiche. afficher «  ». Si « Désactiver » est sélectionné, la fonction d'égalisation sera annulée jusqu'à la prochaine activation. Réglage du programme 35. Page principale.  « » ne s'affichera pas sur l'écran LCD	
		Non réinitialisé (par défaut) 	Réinitialiser 
37	Réinitialiser toutes les données enregistrées pour l'énergie générée par l'énergie photovoltaïque et l'énergie de charge de sortie.		









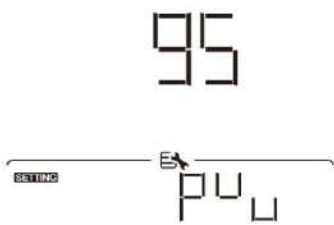
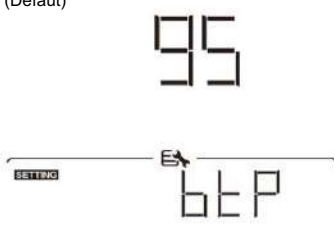
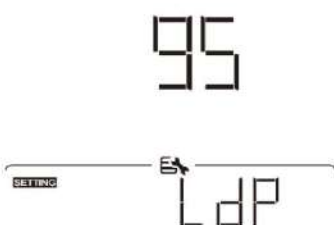
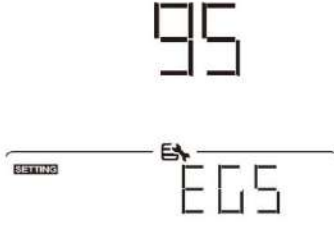

42	Paramètre d'ajustement pour LED TERRE	<p>Si l'appareil n'est pas en mode Ligne, il n'affichera rien.</p>  	<p>Si l'unité est en mode Ligne, elle affichera ce qui suit. (par défaut)</p>  
<p>Si la LED EARTH du multimètre est allumée, vous pouvez la désactiver en ajustant le paramètre. Ce programme est disponible en mode Ligne. La plage de réglage s'étend de -30 à 30. L'incrément est de 1. L'état du programme a changé automatiquement.</p>			
43	Paramètre d'ajustement pour LED inversée	<p>Si l'appareil n'est pas en mode Ligne, il affichera ce qui suit.</p>  	<p>Si l'appareil est en mode Ligne, il affichera Afficher ce qui suit. (par défaut)</p>  
<p>Si la LED REVERSE du compteur est allumée, vous pouvez la désactiver en ajustant le paramètre. Ce programme est disponible en mode Ligne. La plage de réglage s'étend de 0 à 300, avec un incrément de 10.</p>			
60	Tension de coupure CC basse ou Pourcentage de SOC sur la deuxième sortie (L2)	<p>Réglage par défaut 24 V : 21,0 V</p>  	<p>Si l'option « Définie par l'utilisateur » est sélectionnée dans le programme 05, la plage de réglage est de 21,0 V à 31,0 V pour le modèle 24 V. L'incrément de chaque clic est de 0,1 V.</p>
<p>Réglage par défaut 48 V : 42,0 V</p>  		<p>Si l'option « Définie par l'utilisateur » est sélectionnée dans le programme 05, la plage de réglage est de 42,0 V à 60,0 V pour le modèle 48 V. L'incrément de chaque clic est de 0,1 V.</p>	
<p>0 % (par défaut)</p>  		<p>Si un type quelconque de batterie au lithium est sélectionné dans le programme 05, la valeur de ce paramètre sera affichée en pourcentage et le réglage de la valeur est basé sur le pourcentage de capacité de la batterie. La plage de réglage va de 0 % à 95 %. Incrément de chaque clic est de 5 %.</p>	



61	Réglage du temps de décharge sur la deuxième sortie (L2)	<p>Désactiver (par défaut)</p> 	<p>La plage de réglage est désactivée, puis de 0 min à 990 min.</p> <p>L'incrément de chaque clic est de 5 min.</p> <p>*Si le temps de décharge de la batterie Si le temps de réglage du programme 61 est atteint et que la fonction du programme 60 n'est pas déclenchée, la sortie sera désactivée.</p>
62	Réglage de l'intervalle de temps pour activer la deuxième sortie (L2)	<p>00-23 (Par défaut, la deuxième sortie est toujours activée)</p> 	<p>La plage de réglage va de 00 à 23. L'incrément de chaque clic est de 1 heure.</p> <p>Si la plage de réglage est comprise entre 00 et 08, la deuxième sortie sera activée jusqu'à 9h00. Pendant cette période, elle sera désactivée. s'arrête si une valeur de réglage quelconque dans le programme 60 ou 61 est atteinte.</p>
63	Réglage du point de tension ou de l'état de charge pour redémarrer au deuxième essai sortie (L2)	<p>Réglage par défaut du modèle 4K : 23,0 V Paramètre par défaut du modèle 6K : 46,0 V</p> 	<p>Si l'option « Définie par l'utilisateur » est sélectionnée dans le programme 05, la plage de réglage est de 21,5 V à 31,5 V pour le modèle 4K et de 43,0 V à 61,0 V pour le modèle 6K. L'incrément est de 0,1 V.</p> <p>*Si la deuxième sortie est coupée en raison du réglage du programme 60, la deuxième sortie (L2) redémarrera conformément au réglage du programme 63.</p>
63	Réglage du point de tension ou de l'état de charge pour redémarrer au deuxième essai sortie (L2)	<p>SOC : 20 % (valeur par défaut pour une batterie au lithium)</p> 	<p>Si un type quelconque de batterie au lithium est sélectionné dans le programme 05, la valeur de ce paramètre sera affichée en pourcentage et le réglage de la valeur est basé sur le pourcentage de capacité de la batterie. La plage de réglage va de 5 % à 100 %. Incrément de chaque clic est de 5 %.</p> <p>*Si la deuxième sortie est coupée en raison du réglage du programme 60, la deuxième sortie (L2) redémarrera conformément au réglage du programme 63.</p>
64	Réglage du délai d'attente pour activer la deuxième sortie (L2) lorsque l'onduleur est revenu à Mode secteur ou batterie en charge	<p>0 min (par défaut)</p> 	<p>La plage de réglage va de désactivé à l'incrément de 0 à 990 minutes. Chaque clic dure 5 minutes.</p> <p>*Si la deuxième sortie est coupée en raison du paramétrage du programme 61, la deuxième sortie (L2) redémarrera conformément au paramétrage du programme 64.</p>



83	Effacer tous les journaux de données	Non réinitialisé (par défaut) 	Réinitialiser 
84	Intervalle d'enregistrement des données journalisées Le nombre maximal d'enregistrements de données est de 6550. S'il est dépassé, 6550, il réécrit le premier journal.	1 minute (par défaut) 	1, 2, 3 à 6 minutes, par défaut 1 minute
85	Réglage de l'heure – Minute		Pour le réglage des minutes, la plage va de 0 à 59.
86	Réglage de l'heure – Heure		Pour le réglage de l'heure, la plage va de 0 à 23.
87	Réglage de l'heure – Jour		Pour le réglage de la luminosité du jour, la plage va de 1 à 31.
88	Réglage de l'heure – Mois		Pour le réglage mensuel, la plage est de 1 à 12.
89	Réglage du temps – Année		Pour le réglage de l'année, la plage est de 17 à 99.

91	Contrôle marche/arrêt pour LED RVB *Il est nécessaire d'activer ce paramètre pour activer la fonction d'éclairage LED RGB.	Activé (par défaut) 91  LEN	Désactiver 91  LdS
92	Luminosité des LED RVB	Faible 92  LO	Normal (par défaut) 92  NOF
		Haut 92  HI	
93	Vitesse d'éclairage des LED RVB	Faible 93  LO	Normal (par défaut) 93  NOF
		Haut 93  HI	
94	Effet LED RGB	Cyclisme de puissance 94  PCY	Roue électrique 94  PwH
		La quête du pouvoir 94  PCH	Activé (par défaut) 94  SOL

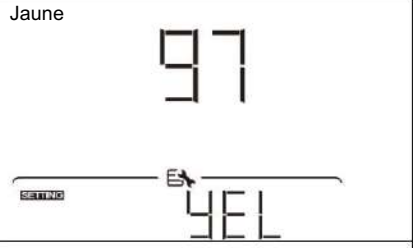
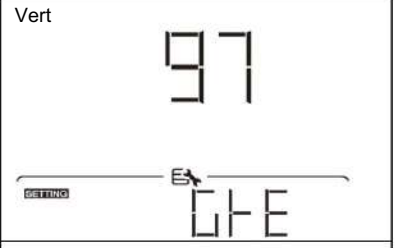
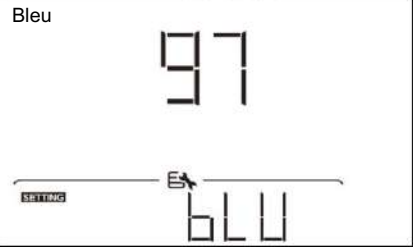
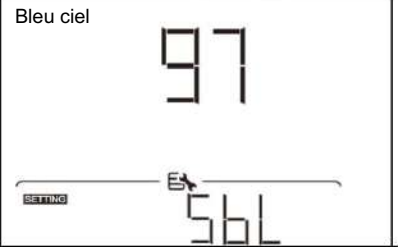
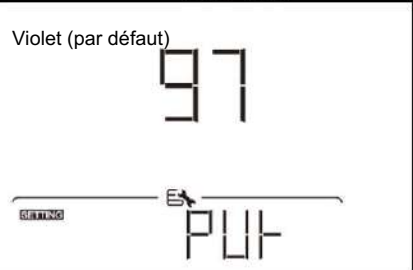
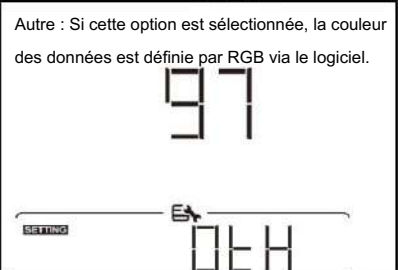
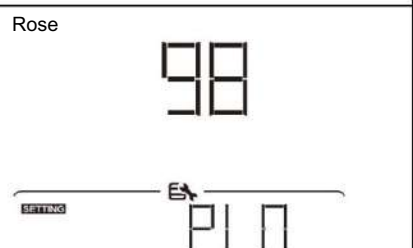
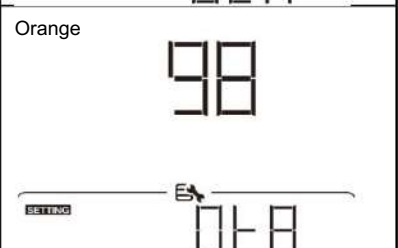
<p>95</p> <p>Présentation des données couleur</p> <p>*Source d'énergie (Réseau-PV-batterie) et batterie</p> <p>état de charge/décharge</p> <p>Disponible uniquement en RGB</p> <p>L'effet LED est réglé sur « Solide » sur".</p>	<p>Puissance solaire absorbée en watts</p> 	<p>La part d'éclairage LED sera modifiée en fonction du pourcentage de puissance solaire entrante et de la puissance photovoltaïque nominale.</p> <p>Si « Solid on » est sélectionné dans #94, l'anneau LED s'illuminera avec la couleur de fond définie dans #96.</p> <p>Si « Power wheel » est sélectionné dans #94, l'anneau LED s'illuminera sur 4 niveaux.</p> <p>Si « cycling » ou « chasing » est sélectionné dans #94, l'anneau LED s'illuminera sur 12 niveaux.</p>
	<p>Pourcentage de capacité de la batterie (Défaut)</p> 	<p>La partie éclairée par les LED variera en fonction du pourcentage de capacité de la batterie.</p> <p>Si « Solid on » est sélectionné dans #94, l'anneau LED s'illuminera en fonction de la couleur de fond dans le n° 96.</p> <p>Si « Power wheel » est sélectionné dans #94, l'anneau LED s'illuminera sur 4 niveaux.</p> <p>Si « cycling » ou « chasing » est sélectionné dans #94, l'anneau LED s'illuminera sur 12 niveaux.</p>
	<p>Pourcentage de charge.</p> 	<p>La partie éclairée par les LED sera modifiée en fonction du pourcentage de charge.</p> <p>Si « Solid on » est sélectionné dans #94, l'anneau LED s'illuminera avec la couleur de fond définie dans #96.</p> <p>Si « Power wheel » est sélectionné dans #94, l'anneau LED s'illuminera sur 4 niveaux.</p> <p>Si « cycling » ou « chasing » est sélectionné dans #94, l'anneau LED s'illuminera sur 12 niveaux.</p>
	<p>Source d'énergie (Réseau-PV-Batterie) Si sélectionnée, la couleur de la LED sera</p> 	<p>En mode CA, la couleur de fond sera définie dans le paramètre #96. Si l'alimentation PV est active, la couleur de la LED sera celle définie dans le paramètre #97. Sinon, la couleur de la LED sera définie dans le paramètre #98.</p>

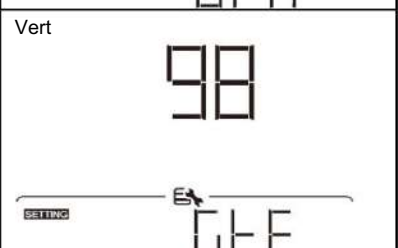
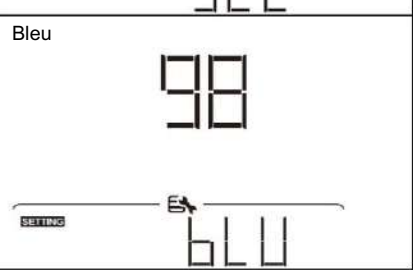
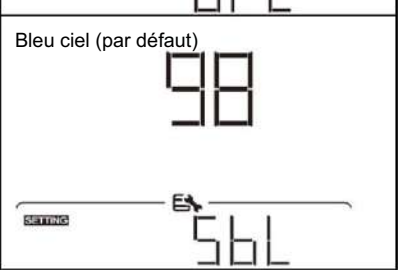
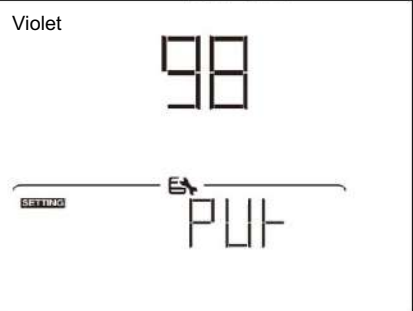
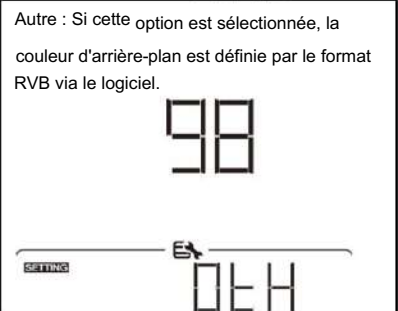
		<p>État de charge/décharge de la batterie</p> <p>95</p> 	<p>Si cette option est sélectionnée, la couleur de la LED correspondra à la couleur d'arrière-plan définie dans le paramètre n° 96 pour la charge de la batterie. état. La couleur de la LED sera</p> <p>Réglage de la couleur des données dans #97 en état de décharge de la batterie.</p>
96	Couleur de fond RVB DIRIGÉ	<p>Rose</p> <p>96</p> 	<p>Orange</p> <p>96</p> 
		<p>Jaune</p> <p>96</p> 	<p>Vert</p> <p>96</p> 
		<p>Bleu</p> <p>96</p> 	<p>Bleu ciel (par défaut)</p> <p>96</p> 
		<p>Violet</p> <p>96</p> 	<p>Autre : Si cette option est sélectionnée, la couleur d'arrière-plan est définie par le format RVB via le logiciel.</p> <p>96</p> 
97	Couleur des données pour LED RVB	<p>Rose</p> <p>97</p> 	<p>Orange</p> <p>97</p> 

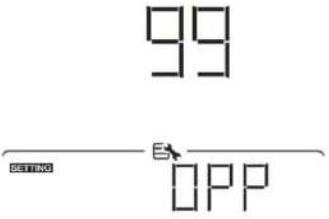
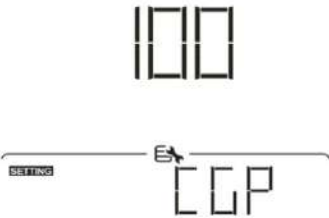
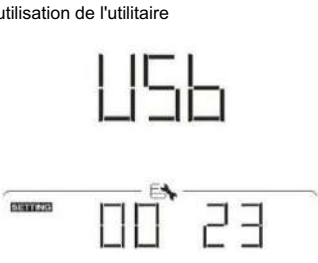
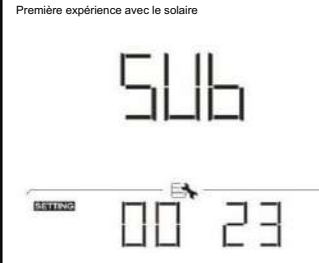
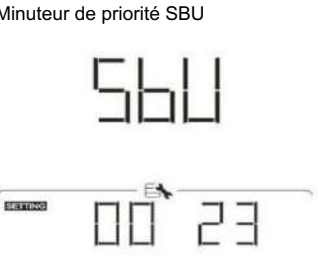
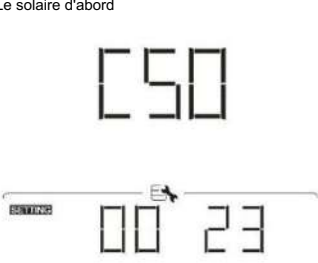
97	Couleur des données pour LED RVB	Jaune		Vert	
		Bleu		Bleu ciel	
		Violet (par défaut)		Autre : Si cette option est sélectionnée, la couleur des données est définie par RGB via le logiciel.	
98	Couleur de fond RVB DIRIGÉ *Disponible uniquement lorsque les données La présentation des données en couleur est Définir sur Source d'énergie (Réseau-PV-Batterie).	Rose		Orange	
		Jaune		Vert	
		Bleu		Bleu ciel (par défaut)	
		Violet		Autre : Si cette option est sélectionnée, la couleur d'arrière-plan est définie par le format RVB via le logiciel.	

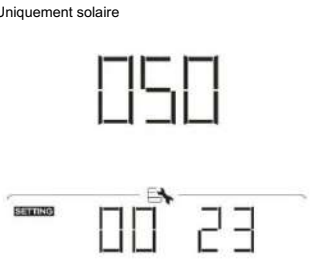
<p>99</p>	<p>Réglage de la minuterie pour la sortie Priorité de la source</p> 	<p>Une fois ce programme lancé, « OPP » s'affichera sur l'écran LCD. Appuyez sur le bouton « ← » pour sélectionner le réglage de la minuterie pour la priorité de la source de sortie. Des boutons « » Trois minuteries à configurer. Appuyez « ↑ » OU « ↓ » permettent de sélectionner des options spécifiques. sur l'option minuterie. Ensuite, « ← » pour confirmer l'option de minuterie. Appuyez sur « ↑ » OU « ↓ » pour régler d'abord l'heure de départ et la plage de réglage. De 00 à 23. Chaque clic correspond à une heure. Appuyez sur « ← » à Confirmez le réglage de l'heure de début. Ensuite, le curseur se déplacera dans la colonne de droite pour régler l'heure de fin. Une fois l'heure de fin réglée, confirmez tous première « ← » les paramètres.</p>
<p>100</p>	<p>Réglage de la minuterie pour le chargeur Priorité de la source</p> 	<p>Une fois ce programme lancé, « CGP » s'affichera sur l'écran LCD. Appuyez sur le bouton « ← » pour sélectionner le réglage de la minuterie pour la priorité de la source de charge. Des boutons « » Trois minuteries à configurer. Appuyez « ↑ » OU « ↓ » permettent de sélectionner des options spécifiques. sur l'option minuterie. Ensuite, « ← » pour confirmer l'option de minuterie. Appuyez sur « ↑ » OU « ↓ » pour régler d'abord l'heure de départ et la plage de réglage. De 00 à 23. Chaque clic correspond à une heure. Appuyez sur « ← » à Confirmez le réglage de l'heure de début. Ensuite, le curseur se déplacera dans la colonne de droite pour régler l'heure de fin. Une fois l'heure de fin réglée, appuyez sur la « ← » touche pour confirmer.</p>
<p>utilisation de l'utilitaire</p> 		<p>Première expérience avec le solaire</p> 
<p>Minuteur de priorité SBU</p> 		
<p>Le solaire d'abord</p> 		<p>Sloar et utilitaire</p> 
<p>Uniquement solaire</p> 		

Paramètres de la fonction USB

Il existe trois fonctions USB disponibles : mise à jour du firmware, exportation des données enregistrées et réécriture des paramètres internes depuis la clé USB. Veuillez suivre la procédure ci-dessous pour exécuter la fonction USB sélectionnée.

Procédure	Écran LCD
Étape 1 : Insérez un disque USB OTG dans le port USB (L).	
Étape 2 : Appuyez sur le bouton « » pour accéder aux paramètres de la fonction USB.	

Étape 3 : Veuillez sélectionner le programme de paramétrage en suivant la procédure.

Programme#	Procédure d'utilisation : Après	Écran LCD
Mise à niveau micrologiciel	avoir accédé aux paramètres de la fonction USB, appuyez sur le bouton « » pour accéder à la fonction « Mise à jour du micrologiciel ». Cette fonction permet de mettre à jour le micrologiciel de l'onduleur. Si une mise à jour du micrologiciel est nécessaire, veuillez consulter votre revendeur ou installateur pour obtenir des instructions détaillées.	
Récrire interne paramètres	Après avoir accédé aux paramètres de la fonction USB, appuyez sur le bouton « » pour sélectionner la fonction « Réécrire les paramètres internes ». Cette fonction permet d'écraser tous les paramètres (fichier texte) avec ceux d'une configuration précédente enregistrée sur la clé USB ou de dupliquer les paramètres de l'onduleur. Veuillez consulter votre revendeur ou installateur pour obtenir des instructions détaillées.	
Journal des données d'exportation	Après avoir accédé aux paramètres de la fonction USB, appuyez deux fois sur le bouton « » pour sélectionner la fonction « Exporter le journal des données ». L'écran LCD affichera alors « LOG ». Appuyez sur le bouton « » pour confirmer la sélection des données à exporter.	
	Si la fonction sélectionnée est prête, l'écran LCD affichera « LOG ». Appuyez sur le bouton « » pour confirmer à nouveau votre sélection.	
	« OUI » Appuyez sur le bouton « » pour sélectionner « Oui » afin d'exporter le journal de données. Cette fenêtre disparaîtra une fois l'action terminée. Appuyez ensuite sur le bouton « » pour revenir à l'écran principal. Ou appuyez sur le bouton « » pour sélectionner « Non » et revenir à l'écran principal.	



Si aucun bouton n'est enfoncé pendant 1 minute, l'appareil retournera automatiquement à l'écran principal.



Message d'erreur :





Messages de code d'erreur	
	Aucun disque USB n'est détecté.
	La clé USB est protégée contre la copie.
	Document sur la clé USB avec un format incorrect.

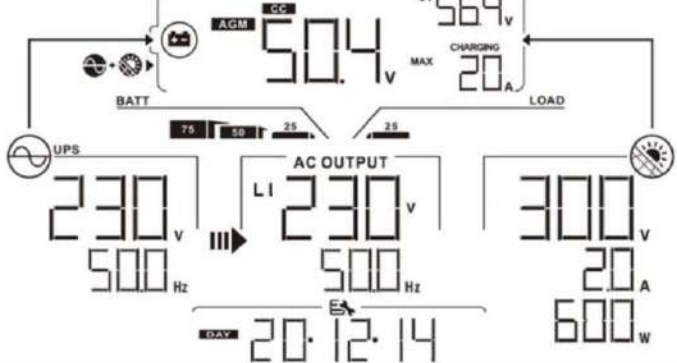



En cas d'erreur, le code d'erreur s'affichera pendant 3 secondes seulement. Après ce délai, l'écran reviendra automatiquement à la normale.



Écran LCD

Les informations affichées sur l'écran LCD seront commutées tour à tour en appuyant sur le bouton «  » ou bouton «  ». Le bouton sélectionnable bouton « Les informations sont commutées dans l'ordre du tableau suivant.

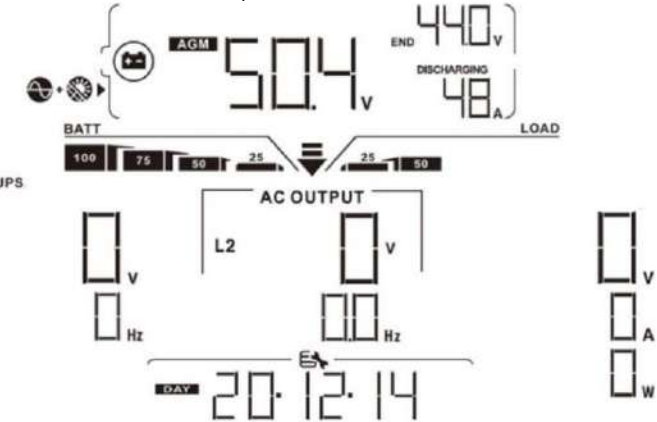

Informations sélectionnables	écran LCD
Tension du réseau / Fréquence du réseau	<p>Tension d'entrée = 230 V, Fréquence d'entrée = 50 Hz</p> 
<p>Défaut Afficher Écran</p>	<p>Tension PV = 300 V, courant PV = 2,0 A, puissance PV = 600 W</p>  <p>Tension photovoltaïque / Courant photovoltaïque / Puissance photovoltaïque</p>
Tension de la batterie, phase de charge/ Paramètres de batterie configurés/ Courant de charge ou de décharge	<p>Tension de la batterie : 50,4 V, tension de charge rapide : 56,4 V, courant de charge : 20 A</p> 

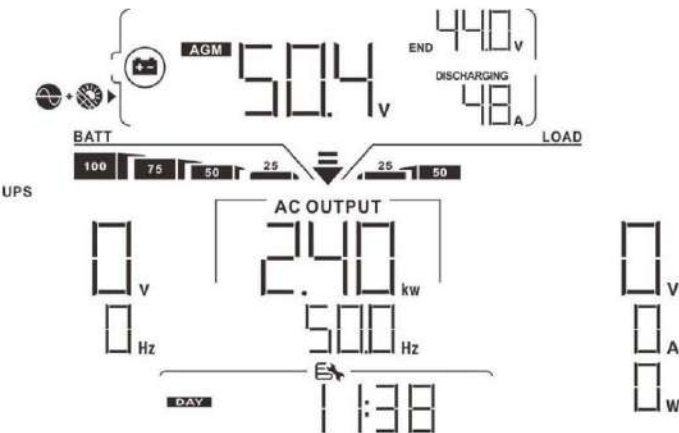
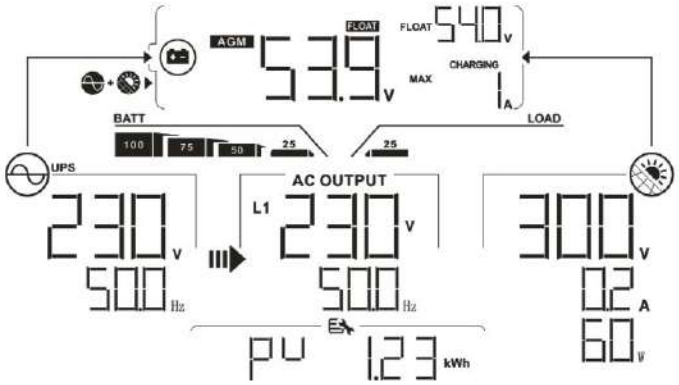
<p>Défaut Afficher Écran</p>	<p>Tension de la batterie, phase de charge/ Paramètres de batterie configurés/ Courant de charge ou de décharge</p>	<p>Tension de la batterie : 53,9 V, tension de charge d'entretien : 54,0 V, courant de charge : 1 A</p> 
	<p>Tension de la batterie, phase de décharge/ Paramètres de batterie configurés/ Courant de charge ou de décharge</p>	<p>Tension de la batterie : 50,4 V, tension de coupure basse tension continue : 44,0 V, courant de décharge : 48 A</p> 
<p>Tension/fréquence de sortie L1, charge en VA, charge en W, commutation de la tension/ fréquence de sortie L2 toutes les 5 secondes</p>	<p>Tension de sortie L1 = 230 V, fréquence de sortie L1 = 50 Hz</p>	
	<p>Puissance absorbée (VA) : 2,4 kVA, Fréquence de sortie : 50 Hz</p>	

	<p>Tension/fréquence de sortie L1, charge en VA, charge en W, commutation de la tension/ fréquence de sortie L2 toutes les 5 secondes</p>	<p>Puissance absorbée : 2,4 kW, Fréquence de sortie : 50 Hz</p> 
<p>Défaut Afficher Écran</p>		<p>Tension de sortie L2 = 230 V, fréquence de sortie L2 = 50 Hz</p>  <p>La deuxième sortie est désactivée.</p> <p>Tension de sortie L2 = 0, fréquence de sortie L2 = 0 Hz</p> 
<p>Date réelle</p>		<p>Date réelle : 14 décembre 2020.</p> 

<p>Temps réel</p>	<p>Heure réelle 11:38.</p> 
<p>production d'énergie photovoltaïque par heure</p>	<p>Production d'énergie photovoltaïque par heure = 1,23 kWh.</p> 
<p>production d'énergie photovoltaïque aujourd'hui</p>	<p>La production d'énergie photovoltaïque aujourd'hui = 888 Wh.</p> 
<p>production d'énergie photovoltaïque ce mois-ci</p>	<p>Production d'énergie photovoltaïque ce mois-ci = 8,88 kWh.</p> 
<p>production d'énergie photovoltaïque cette année</p>	<p>Production d'énergie photovoltaïque cette année = 88,8 kWh.</p>

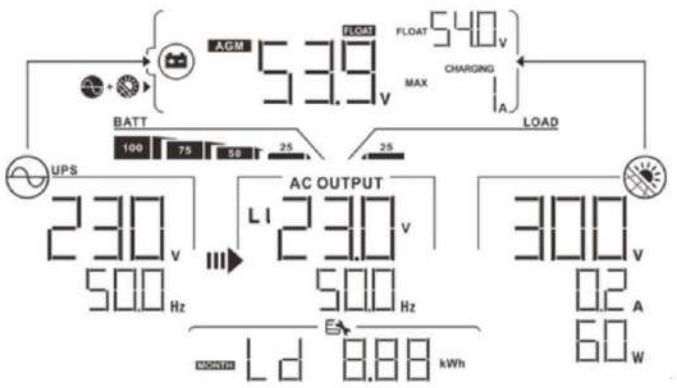
	<p>The screenshot shows a UPS control panel with the following data: <ul style="list-style-type: none"> Battery level: 100% UPS input: 230 V, 500 Hz AC OUTPUT: 230 V, 500 Hz Output to load: 300 V, 0.2 A, 60 W Total energy production: PU 888 kWh Battery voltage: 53.9 V (AGM) Float voltage: 54.0 V </p>
<p>Production totale d'énergie photovoltaïque</p>	<p>Production totale d'énergie photovoltaïque = 888 kWh.</p> <p>The screenshot is identical to the first one, but the total energy production is highlighted as 888 kWh.</p>
<p>Énergie de sortie de charge par heure</p>	<p>Énergie de sortie de charge par heure = 2,34 kWh.</p> <p>The screenshot is identical to the first one, but the hourly energy output is highlighted as 2.34 kWh.</p>
<p>Énergie de production de charge aujourd'hui</p>	<p>Énergie de sortie de charge aujourd'hui = 888 Wh.</p> <p>The screenshot is identical to the first one, but the energy output for today is highlighted as 888 Wh.</p>

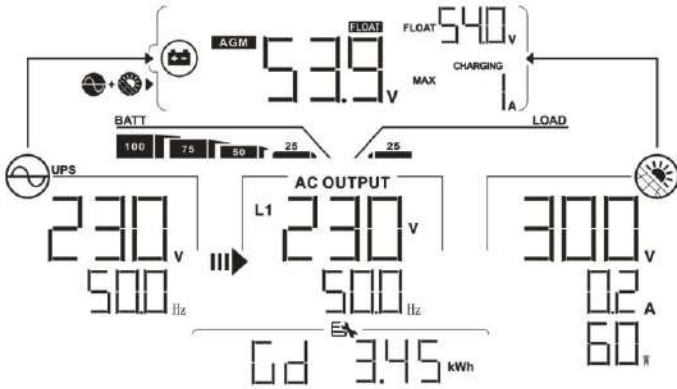

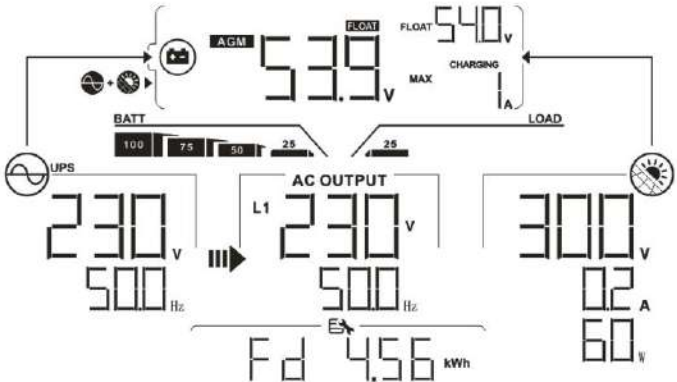
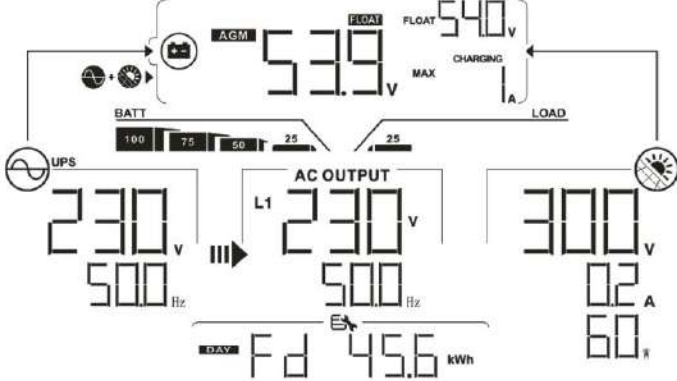
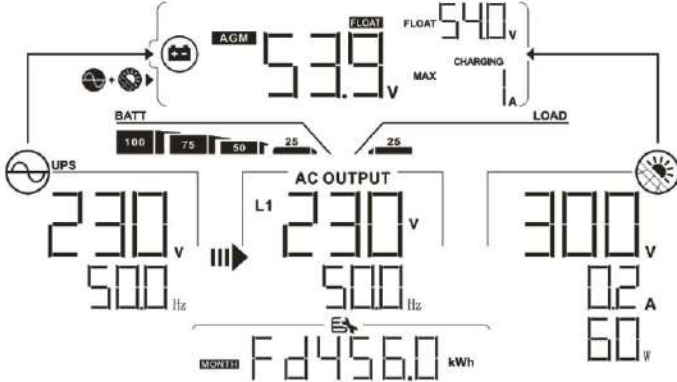
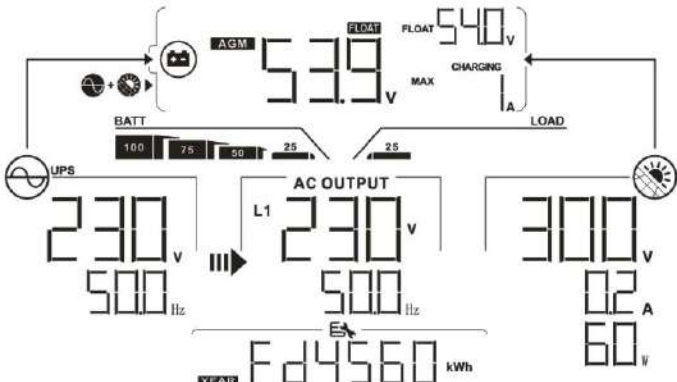

<p>Énergie produite par la charge ce mois-ci</p>	<p>Énergie de production de charge ce mois-ci = 8,88 kWh.</p> 
<p>Énergie produite en charge cette année</p>	<p>Énergie produite par la charge cette année = 88,8 kWh.</p> 
<p>Énergie totale de sortie de charge</p>	<p>Énergie totale de sortie de charge = 888 kWh.</p> 
<p>Énergie injectée sur le réseau cette heure</p>	<p>Énergie injectée sur le réseau cette heure-ci = 3,45 kWh.</p> 
<p>Énergie injectée dans le réseau aujourd'hui</p>	<p>Énergie injectée dans le réseau aujourd'hui = 34,5 kWh.</p>

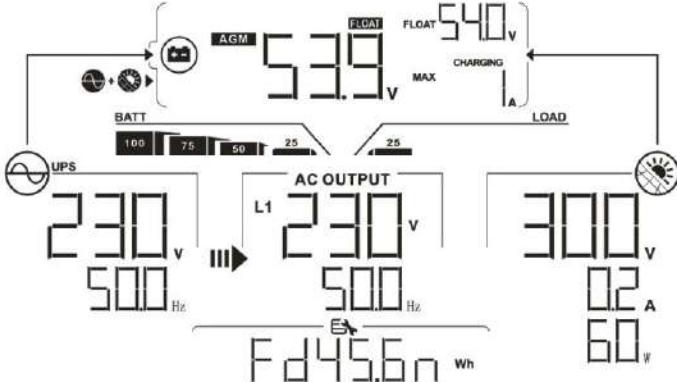
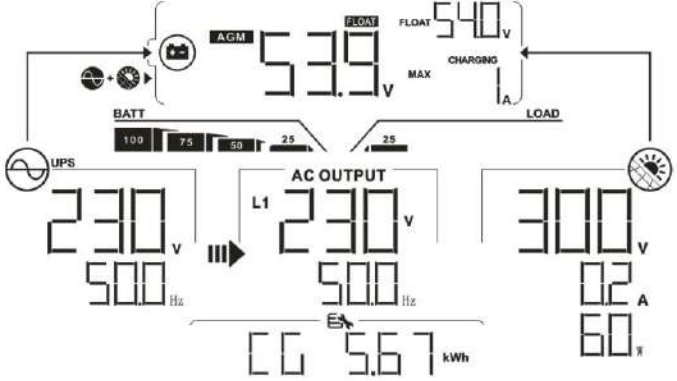
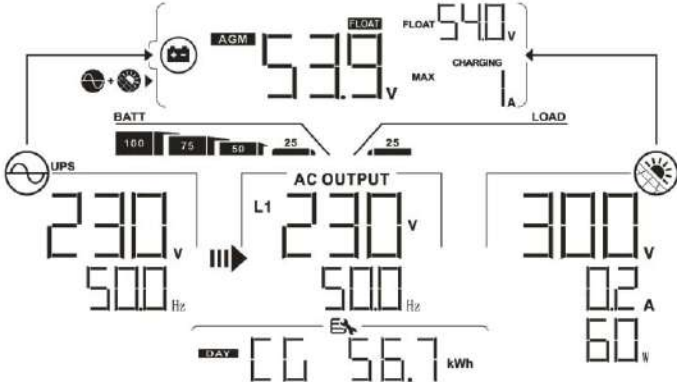
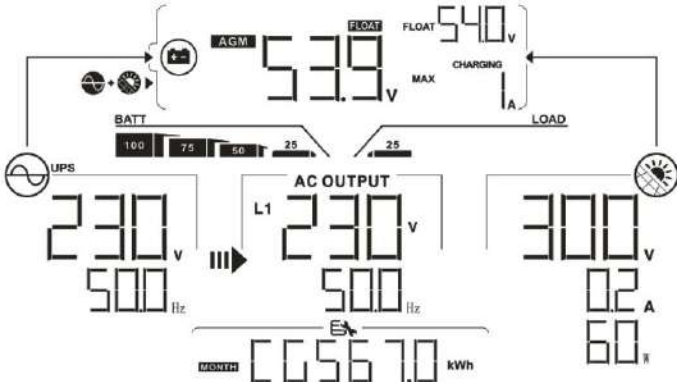
	<p>Diagram illustrating the energy injection into the grid over a day. The UPS system is shown with a battery (AGM) and a float voltage of 540V. The AC output is 230V, 500 Hz. The load is 300V, 0.2 A, 60V. The energy injected into the grid is 34.5 kWh over the day.</p>
<p>Énergie injectée dans le réseau ce mois-ci</p>	<p>Énergie injectée sur le réseau ce mois-ci = 345,0 kWh.</p> <p>Diagram illustrating the energy injection into the grid over a month. The UPS system is shown with a battery (AGM) and a float voltage of 540V. The AC output is 230V, 500 Hz. The load is 300V, 0.2 A, 60V. The energy injected into the grid is 345.0 kWh over the month.</p>
<p>Énergie injectée dans le réseau cette année</p>	<p>Énergie injectée dans le réseau cette année = 3450 kWh.</p> <p>Diagram illustrating the energy injection into the grid over a year. The UPS system is shown with a battery (AGM) and a float voltage of 540V. The AC output is 230V, 500 Hz. The load is 300V, 0.2 A, 60V. The energy injected into the grid is 3450 kWh over the year.</p>
<p>Énergie totale injectée dans le réseau</p>	<p>Énergie totale injectée dans le réseau = 34,5 mWh.</p> <p>Diagram illustrating the energy injection into the grid over a year. The UPS system is shown with a battery (AGM) and a float voltage of 540V. The AC output is 230V, 500 Hz. The load is 300V, 0.2 A, 60V. The energy injected into the grid is 34.5 mWh over the year.</p>

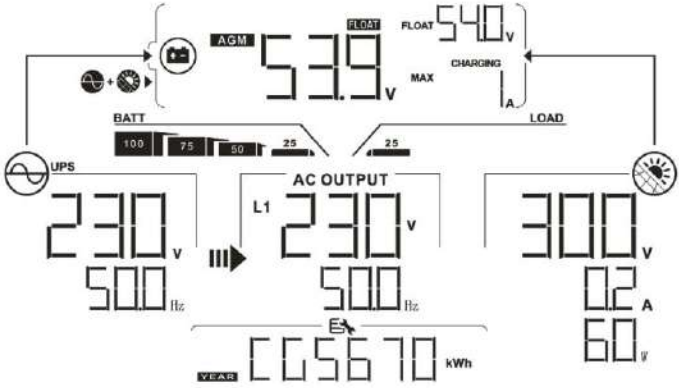
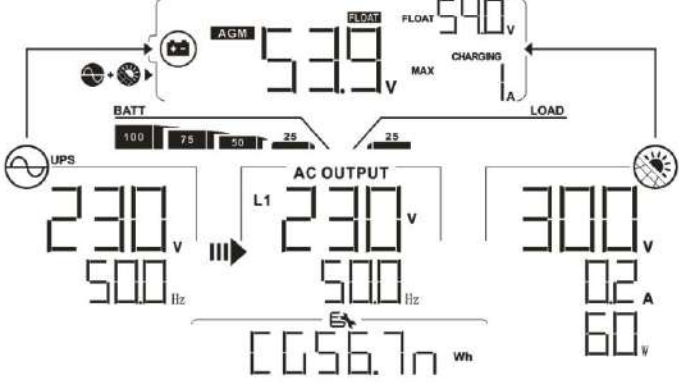
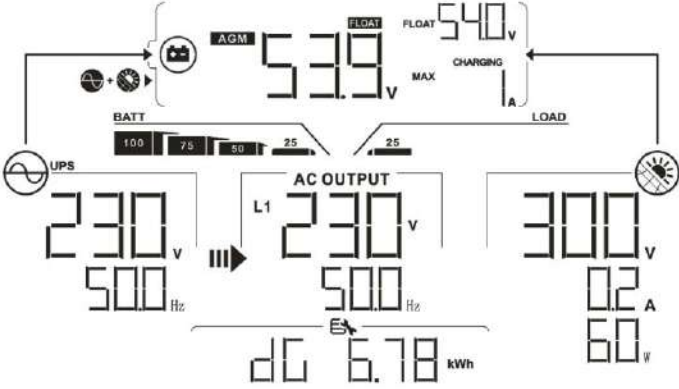
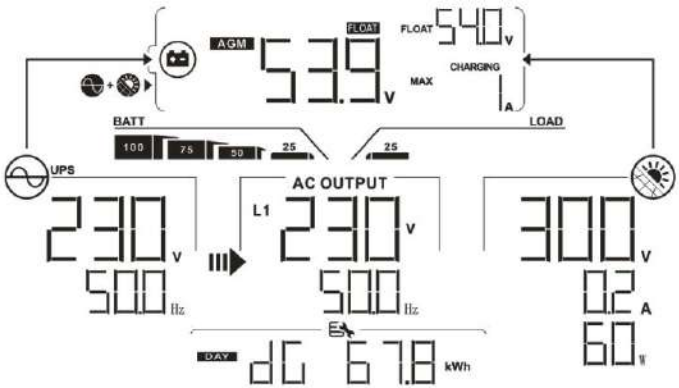
<p>Énergie produite par le réseau cette heure</p>	<p>Énergie produite par le réseau cette heure-ci = 4,56 kWh.</p> 
<p>Énergie produite par le réseau aujourd'hui</p>	<p>Énergie produite par le réseau aujourd'hui = 45,6 kWh.</p> 
<p>Production d'énergie du réseau ce mois-ci</p>	<p>Production d'énergie du réseau ce mois-ci = 456,0 kWh.</p> 
<p>Énergie produite par le réseau cette année</p>	<p>Production d'énergie du réseau cette année = 4560 kWh.</p> 

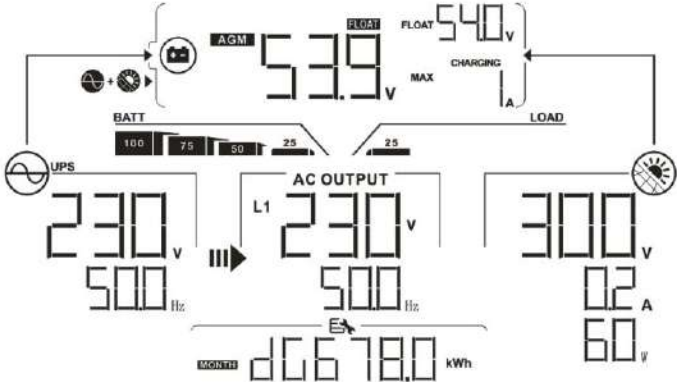
<p>Énergie totale produite par le réseau</p>	<p>Énergie totale produite par le réseau = 45,6 mWh.</p> 
<p>Énergie de charge de la batterie cette heure</p>	<p>Énergie de charge de la batterie cette heure = 5,67 kWh.</p> 
<p>l'énergie de recharge des batteries aujourd'hui</p>	<p>Énergie de charge de la batterie aujourd'hui = 56,7 kWh.</p> 
<p>l'énergie de recharge des batteries ce mois-ci</p>	<p>Énergie de charge de la batterie ce mois-ci = 567,0 kWh.</p> 

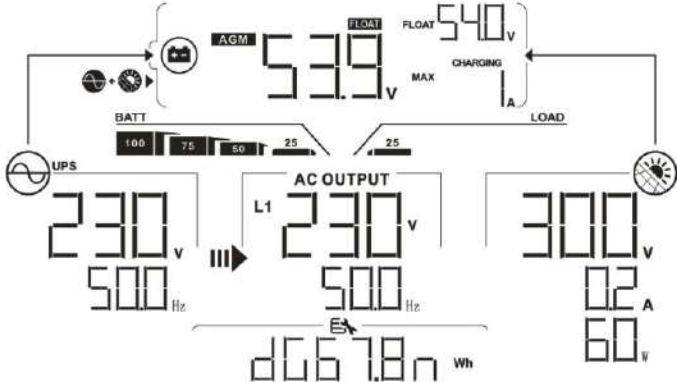
<p>l'énergie de recharge des batteries cette année</p>	<p>Énergie de charge des batteries cette année = 5670 kWh.</p>  <p>The image shows a UPS monitoring interface. At the top, a digital display shows '539 V' under 'AGM' and '540 V' under 'FLOAT'. Below this is a 'BATT' bar chart with segments for 100, 75, 50, and 25. The 'AC OUTPUT' section shows '230 V' and '500 Hz' for 'L1'. On the right, a load is shown as '300 V', '0.2 A', and '60 W'. At the bottom, a digital display shows '005670 kWh' under 'YEAR'.</p>
<p>Énergie totale de charge de la batterie</p>	<p>Énergie totale de charge de la batterie = 56,7 mWh.</p>  <p>The image is identical to the first one, but the bottom digital display shows '0056.7 mWh' under 'YEAR'.</p>
<p>La batterie se décharge cette heure-ci</p>	<p>Énergie de décharge de la batterie cette heure = 6,78 kWh.</p>  <p>The image is identical to the first one, but the bottom digital display shows '006.78 kWh' under 'YEAR'.</p>
<p>Batterie déchargeant de l'énergie aujourd'hui</p>	<p>Énergie de décharge de la batterie aujourd'hui = 67,8 kWh.</p>  <p>The image is identical to the first one, but the bottom digital display shows '0067.8 kWh' under 'DAY'.</p>

<p>La batterie se décharge ce mois-ci</p>	<p>Énergie de décharge de la batterie ce mois-ci = 678,0 kWh.</p> 
<p>Les batteries déchargent de l'énergie cette année</p>	<p>Énergie déchargée par la batterie cette année = 6780 kWh.</p> 
<p>Énergie totale de décharge de la batterie</p>	<p>Énergie totale de décharge de la batterie = 67,8 mWh.</p> 
<p>Version du processeur principal</p>	<p>Version du processeur principal 00050.72.</p> 

Version du processeur secondaire 00022.01.

Version du processeur secondaire

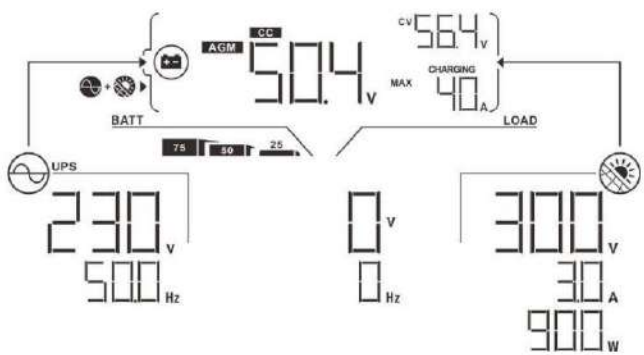
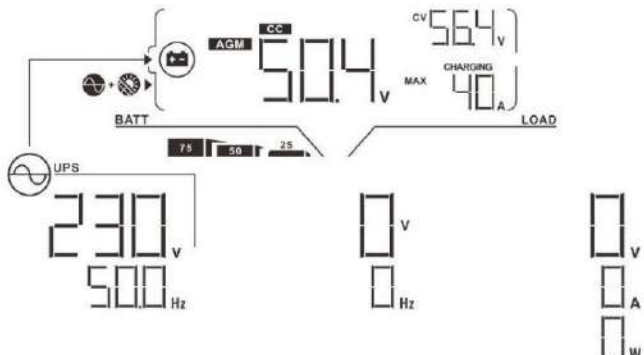
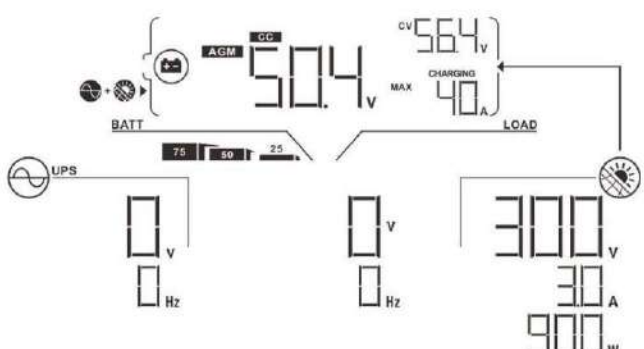

Description du mode de fonctionnement

Mode de fonctionnement	Description	écran LCD
<p>Mode veille</p> <p>Note:</p> <p>*Mode veille :</p> <p>L'onduleur n'est pas allumé.</p> <p>Cependant, à l'heure actuelle, l'onduleur peut charger la batterie sans sortie CA.</p>	<p>L'appareil ne fournit aucune sortie, mais il peut tout de même recharger les batteries.</p>	<p>Recharge par le réseau électrique et l'énergie photovoltaïque.</p> 
		<p>Facturation par le fournisseur d'énergie.</p> 
		<p>Recharge par énergie photovoltaïque.</p> 

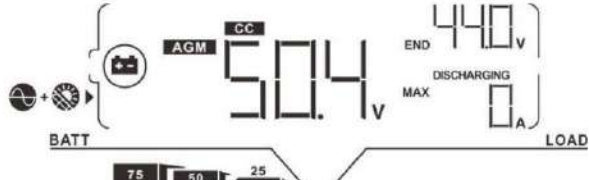
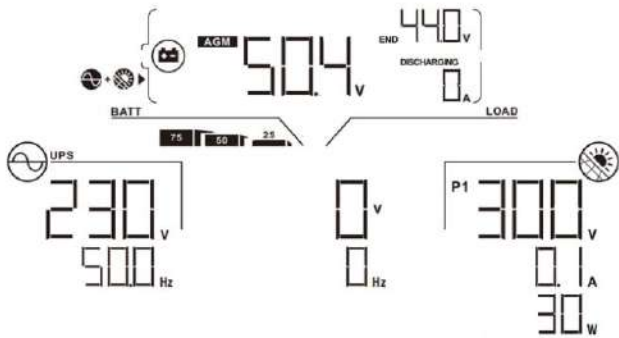
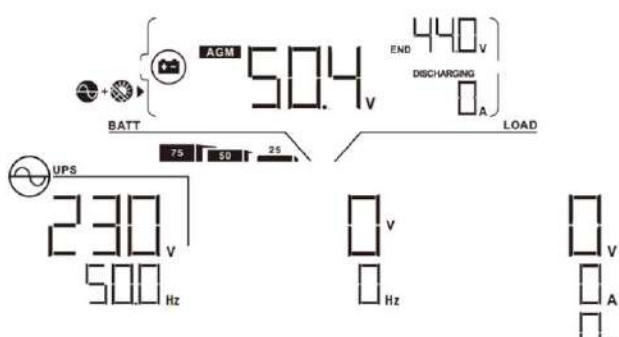
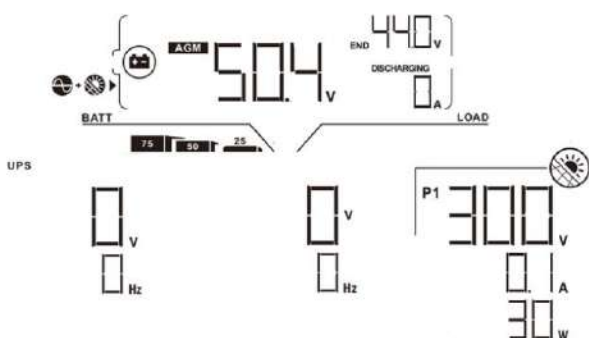
Mode de fonctionnement	Description	écran LCD
Mode veille	L'appareil ne fournit aucune sortie, mais il peut tout de même recharger les batteries.	<p>Aucun frais.</p> 
<p>Mode de défaut</p> <p>Note:</p> <p>*Mode de panne : les erreurs sont causés par un circuit interne erreur ou raisons externes comme une surchauffe, sortie court-circuitée et bientôt.</p>	<p>Aucune facturation, aucune facturation</p> <p>Peu importe qu'il s'agisse de réseau électrique ou de photovoltaïque</p> <p>L'électricité est disponible.</p>	<p>L'énergie du réseau et l'énergie photovoltaïque sont disponibles.</p>  <p>La grille est disponible.</p>  <p>L'énergie photovoltaïque est disponible.</p> 

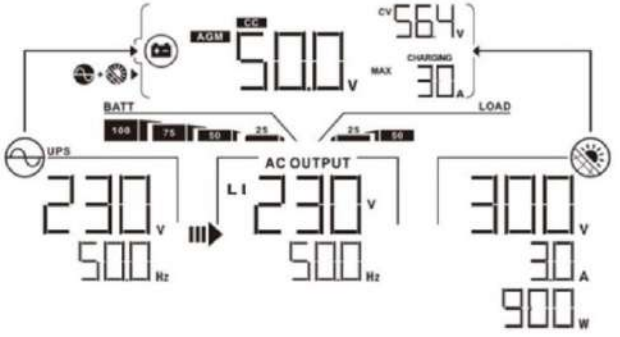
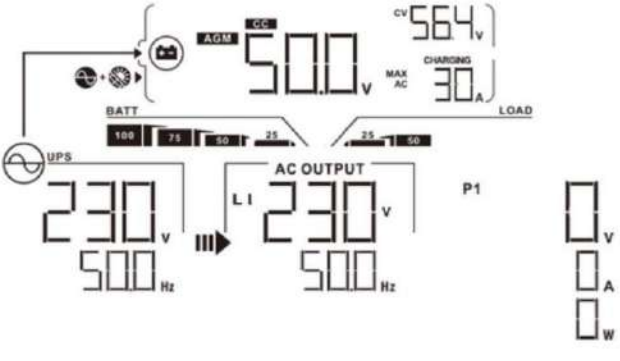
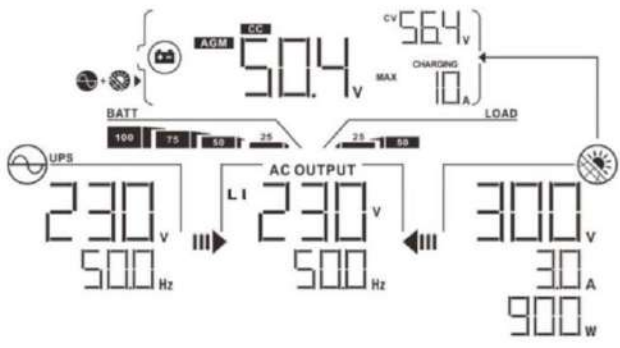
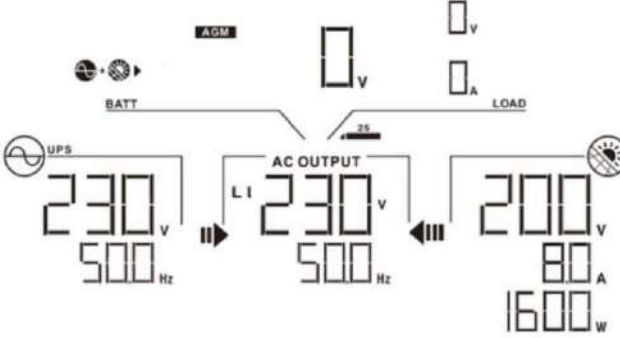
Mode de fonctionnement	Description	écran LCD
<p>Mode ligne</p>	<p>L'unité fournira puissance de sortie de la Les principaux. Cela permettra également charger la batterie à mode ligne.</p>	<p>Recharge par le réseau électrique et l'énergie photovoltaïque.</p> 
		<p>Facturation par le fournisseur d'énergie.</p> 
		<p>Si « SUB » (solaire en premier) est sélectionné comme source de sortie prioritaire et que l'énergie solaire n'est pas suffisante pour fournir la charge, l'énergie solaire et le réseau électrique fourniront les charges et chargeront la batterie en même temps.</p> 
		<p>Si « SUB » (solaire en premier) ou « SBU » est sélectionné comme source de sortie prioritaire et que la batterie n'est pas connectée, l'énergie solaire et le réseau électrique alimenteront les charges.</p> 

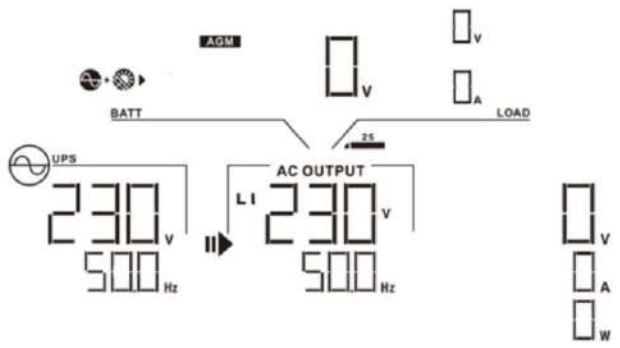
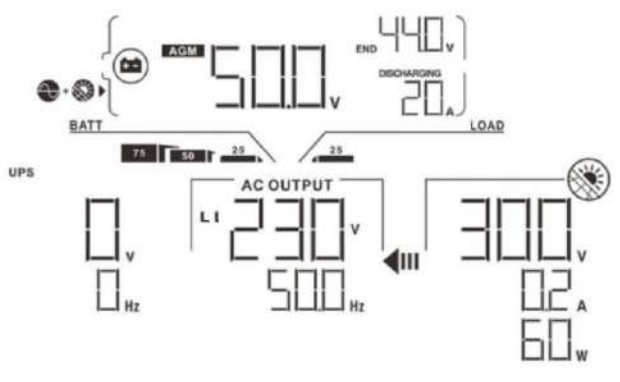
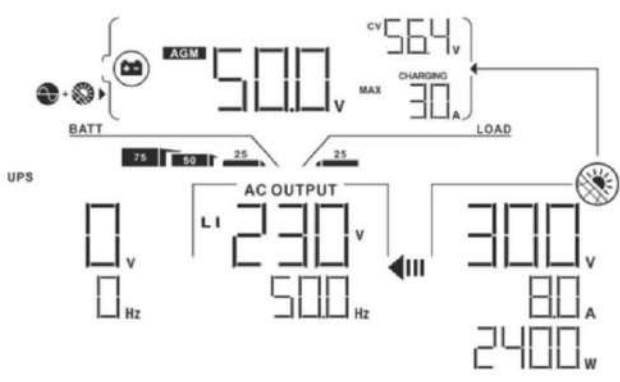
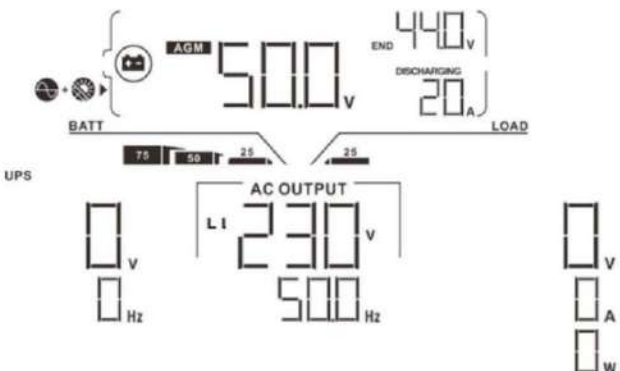









Mode de fonctionnement	Description	écran LCD
Mode ligne	<p>L'unité fournira</p> <p>Il fournira également de l'énergie à partir du réseau électrique.</p> <p>Charger la batterie en mode secteur.</p>	<p>L'électricité provient du réseau électrique</p> 
Mode batterie	<p>L'unité fournira</p> <p>La puissance de sortie des batteries et/ou des panneaux photovoltaïques pouvoir.</p>	<p>Alimentation par batterie et énergie photovoltaïque.</p> 
		<p>L'énergie photovoltaïque alimentera les charges et rechargera simultanément la batterie. Aucun réseau électrique n'est disponible.</p> 
		<p>Alimentation par batterie uniquement.</p> 

Mode de fonctionnement	Description	écran LCD
Mode batterie	L'unité fournira de l'énergie de sortie à partir de batteries et/ ou de panneaux photovoltaïques. pouvoir.	<p>Énergie provenant exclusivement de l'énergie photovoltaïque.</p>

Code de référence des défauts

Code d'erreur	Événement de défaillance	icône sur
01	Le ventilateur est bloqué lorsque l'onduleur est éteint.	F01
02	Surchauffe	F02
03	La tension de la batterie est trop élevée.	F03
04	La tension de la batterie est trop basse.	F04
05	Sortie en court-circuit.	F05
06	La tension de sortie est trop élevée.	F06
07	Délai d'attente dépassé	F07
08	La tension du bus est trop élevée.	F08
09	Le démarrage progressif du bus a échoué	F09
10	Courant de surintensité PV	F10
51	Surtension	F51
52	La tension du bus est trop basse.	F52
53	Échec du démarrage progressif de l'onduleur	F53
55	Surtension continue en sortie CA	F55
57	Le capteur de courant a échoué.	F57
58	La tension de sortie est trop faible.	F58
59	La tension PV est hors de la plage acceptable	F59

Indicateur d'avertissement

Avertissement Code	Événement d'avertissement	Alarme sonore	Icône clignotante
01	Le ventilateur est bloqué lorsque l'onduleur est allumé.	Bip trois fois par seconde	01 
02	Surchauffe	Aucun	02 
03	La batterie est surchargée	Un bip toutes les secondes	03 
04	Batterie faible	Un bip toutes les secondes	04 
07	Surcharge	Émettre un bip toutes les 0,5 deuxième	07  
10	réduction de la puissance de sortie	Deux bips toutes les 3 secondes	10 
15	L'énergie photovoltaïque est faible.	Deux bips toutes les 3 secondes	15 
16	Entrée CA élevée (>280 V CA) pendant Démarrage progressif du bus	Aucun	16 
32	Panne de communication entre l'onduleur et le panneau d'affichage	Aucun	32 
E9	Égalisation de la batterie	Aucun	E9 

NETTOYAGE ET ENTRETIEN DU KIT ANTI-POUSSIÈRE

Aperçu

Chaque onduleur est livré avec un kit anti-poussière installé en usine. Ce kit protège l'onduleur de la poussière et améliore sa fiabilité en conditions difficiles.

Dédouanement et entretien

Étape 1 : Veuillez retirer les vis situées sur les côtés de l'onduleur.

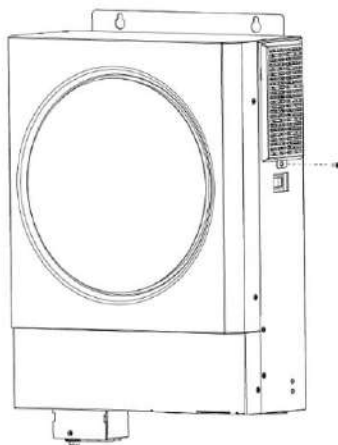

Étape 2 : Ensuite, le boîtier anti-poussière peut être retiré et la mousse du filtre à air peut être extraite comme indiqué dans le tableau ci-dessous.

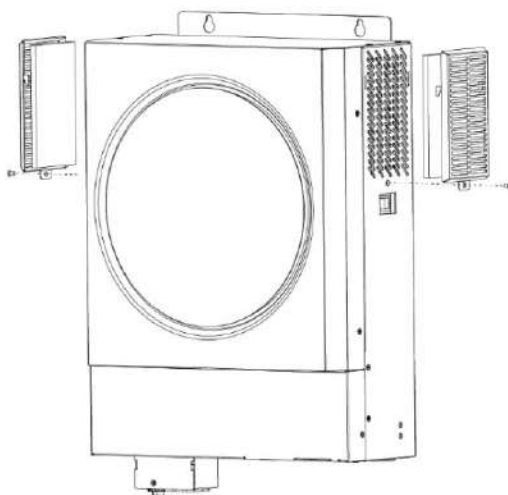

Étape 3 : Nettoyez la mousse du filtre à air et le boîtier anti-poussière. Une fois le nettoyage terminé, remontez le kit anti-poussière sur l'onduleur.

AVIS : Le kit anti-poussière doit être nettoyé de la poussière tous les mois.

ÉGALISATION DE LA BATTERIE

Une fonction d'égalisation a été intégrée au contrôleur de charge. Elle permet de contrer l'accumulation de phénomènes chimiques néfastes tels que la stratification, un phénomène où la concentration d'acide est plus élevée au fond qu'en haut de la batterie.

L'égalisation permet également d'éliminer les cristaux de sulfate qui pourraient s'être formés sur les plaques. Sans intervention, ce phénomène, appelé sulfatation, réduit la capacité globale de la batterie. Il est donc recommandé d'égaliser la batterie régulièrement.

Comment appliquer la fonction d'égalisation

Vous devez d'abord activer la fonction d'égalisation de la batterie dans le programme de configuration LCD de surveillance 33. Ensuite, vous pouvez appliquer cette fonction à l'appareil selon l'une des méthodes suivantes :

1. Réglage de l'intervalle d'égalisation dans le programme 37.
2. Égalisation active immédiatement dans le programme 39.

Quand égaliser

En mode flottant, lorsque l'intervalle d'égalisation défini (cycle d'égalisation de la batterie) est atteint ou que l'égalisation est immédiatement active, le contrôleur commencera à entrer en phase d'égalisation.

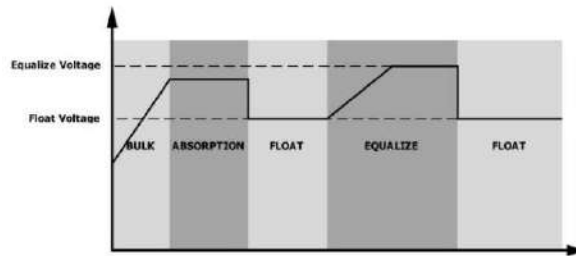

Égaliser le temps de charge et le délai d'expiration

En phase d'égalisation, le contrôleur fournit l'énergie nécessaire pour charger la batterie au maximum jusqu'à ce que sa tension atteigne la tension d'égalisation. Ensuite, une régulation de tension constante est appliquée pour maintenir la tension de la batterie à cette valeur. La batterie reste en phase d'égalisation jusqu'à ce que l'égalisation soit atteinte.

Le moment est venu.

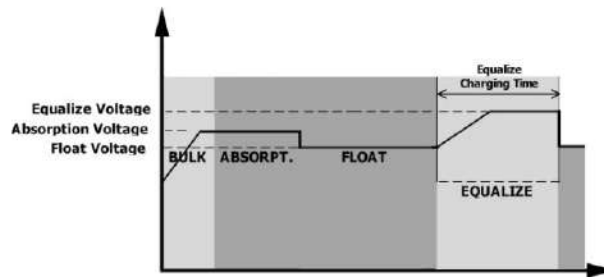

Toutefois, lors de la phase d'égalisation, si le délai d'égalisation est écoulé et que la tension de la batterie n'atteint pas le seuil d'égalisation, le contrôleur de charge prolonge ce délai jusqu'à ce que la tension atteigne ce seuil. Si, à l'expiration du délai d'égalisation, la tension reste inférieure au seuil, le contrôleur de charge interrompt l'égalisation et retourne en mode de maintien de charge.

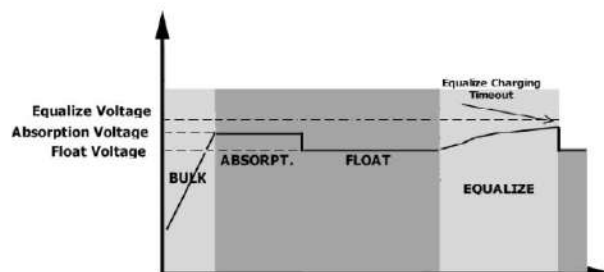

CARACTÉRISTIQUES

Tableau 1 Spécifications du mode ligne

MODÈLE	4 kW	6 kW
Forme d'onde de la tension d'entrée	Sinusoïdal (réseau ou générateur)	
Tension d'entrée nominale	230 Vca	
Tension à faible perte	170 Vca \pm 7 V (UPS) ; 90 Vca \pm 7 V (Appareils)	
Tension de retour à faible perte	180 Vca \pm 7 V (UPS) ; 100 Vca \pm 7 V (Appareils)	
Tension à pertes élevées	280 Vca \pm 7 V	
Tension de retour à pertes élevées	270 Vca \pm 7 V	
Tension d'entrée CA maximale	300 Vca	
Fréquence d'entrée nominale	50 Hz / 60 Hz (Détection automatique)	
Fréquence à faible perte	40 \pm 1 Hz	
Fréquence de retour à faible perte	42 \pm 1 Hz	
Fréquence à pertes élevées	65 \pm 1 Hz	
Fréquence de retour à perte élevée	63 \pm 1 Hz	
Protection contre les courts-circuits de sortie	Disjoncteur	
Efficacité (mode ligne)	>95 % (Charge nominale R, batterie entièrement chargée)	
Temps de transfert	10 ms typique (UPS) ; 20 ms typique (Appareils électroménagers)	
Réduction de la puissance de sortie : Lorsque la tension d'entrée CA chute à 170 V, la puissance de sortie sera réduite.	<p>Détails du graphique : - L'axe vertical est étiqueté 'Puissance de sortie'. - L'axe horizontal est étiqueté 'Tension d'entrée'. - Des points de tension d'entrée sont marqués à 90V, 170V et 280V. - Des niveaux de puissance sont marqués à '50 % de puissance' et 'Puissance nominale'. - La courbe est à zéro jusqu'à 90V, saute à 50% de puissance nominale à 90V, monte linéairement à la puissance nominale à 170V, reste constante jusqu'à 280V, puis chute à zéro.</p>	

Tableau 2 Spécifications du mode onduleur

MODÈLE	4 kW	6 kW
Puissance de sortie nominale	4 kVA/4 kW	6 kVA/6 kW
Forme d'onde de la tension de sortie	Onde sinusoïdale pure	
Régulation de la tension de sortie	230 Vca \pm 10 %	
Fréquence de sortie	50 Hz	
Efficacité maximale	93%	
Protection contre les surcharges	5 s à une charge \geq 110 % ; 10 s à une charge de 105 % à 110 %	
Capacité de surcharge	Puissance nominale 2* pendant 5 secondes	
Courant de sortie CA max.	30 A	40 A
Tension d'entrée CC nominale	24 Vcc	48 Vcc
Tension de démarrage à froid	23,0 Vcc	46,0 Vcc
Tension d'avertissement basse CC		
@ charge < 50%	23,0 Vcc	46,0 Vcc
@ charge \geq 50%	22,0 Vcc	44,0 Vcc
Tension de retour d'avertissement basse CC		
@ charge < 50%	23,5 Vcc	47,0 Vcc
@ charge \geq 50%	23,0 Vcc	46,0 Vcc
Tension de coupure CC basse		
@ charge < 50%	21,5 Vcc	43,0 Vcc
@ charge \geq 50%	21,0 Vcc	42,0 Vcc
Tension de récupération CC élevée	32 Vcc	62 Vcc
Tension de coupure CC élevée	33 Vcc	63 Vcc
Consommation électrique à vide	<40W	<55W

<p>Limitation de puissance</p> <p>Lorsque la tension de la batterie est inférieure à 25 V pour le modèle 4K et 54 V pour le modèle 6K</p> <p>En cas de fonctionnement de ce modèle, la puissance de sortie sera réduite. Si la charge de sortie connectée dépasse la puissance de sortie nominale minimale (3 kW pour le modèle 4K et 4,6 kW pour le modèle 6K), la tension de sortie CA chutera jusqu'à ce que la puissance de sortie atteigne le minimum requis. La tension de sortie CA minimale est de 225 V lorsque la tension de sortie est réglée sur 240 V, et de 215 V lorsqu'elle est réglée sur 220 V ou 230 V.</p>	4K	
	6K	

Tableau 3 Spécifications du mode de charge

Mode de recharge du réseau électrique			
MODÈLE	4 kW	6 kW	
Courant de charge (UPS) @ Tension d'entrée nominale	100 A (à VI/P = 230 Vca)		
Rechargement en gros	Batterie à électrolyte liquide	29.2	58,4 Vcc
Tension	Batterie AGM/gel	28.2	56,4 Vcc
Tension de charge flottante		27 Vcc	54 Vcc
Algorithme de facturation	3 étapes		
Courbe de charge			
Entrée solaire			
MODÈLE	4 kW	6 kW	
Puissance maximale du générateur photovoltaïque	5600W	8000W	
Courant PV max.	40A		
Tension PV nominale	140 Vcc	200 Vcc	
Tension de démarrage	60 Vcc +/- 10 Vcc		
Plage de tension MPPT du générateur photovoltaïque	60 Vcc ~ 450 Vcc		
Tension maximale en circuit ouvert du générateur photovoltaïque	500 Vcc		
Courant de charge maximal (Chargeur secteur et chargeur solaire)	120 A		

Tableau 4 Spécifications générales

MODÈLE	4 kW	6 kW
Plage de températures de fonctionnement	-10°C à 50°C	
température de stockage	-15°C à 60°C	
Humidité	Humidité relative de 5 % à 95 % (sans condensation)	
Dimensions (P*L*H), mm	119 x 313,6 x 457,5	
Poids net, kg	10	12

DÉPANNAGE

Problème	Explication / Cause possible : L'écran LCD/LED/ Buzzer s'allume pendant 3 secondes	Ce qu'il faut faire	
L'appareil s'arrête automatiquement pendant le processus de démarrage.	puis s'éteint complètement. La tension de la batterie est trop faible (<1,91 V/cellule)	1. Recharger la batterie. 2. Remplacez la batterie.	
Aucune réponse après la mise sous tension.	Aucune indication. 1. La tension de la batterie est beaucoup trop faible. (<1,4 V/cellule) 2. La polarité de la batterie est inversée.	1. Vérifiez que les piles et le câblage sont bien connectés. 2. Recharger la batterie. 3. Remplacez la batterie.	
L'alimentation secteur est présente, mais l'appareil fonctionne en mode batterie.	La tension d'entrée s'affiche comme 0 sur l'écran LCD et la LED verte clignote.	Le protecteur d'entrée a été déclenché. Vérifiez si le disjoncteur du climatiseur a sauté et si le câblage du climatiseur est correctement connecté.	
	La LED verte clignote.	Qualité insuffisante du courant alternatif. (Quai ou générateur)	1. Vérifiez si les fils d'alimentation sont trop fins et/ou trop longs. 2. Vérifiez le bon fonctionnement du générateur (le cas échéant) et le réglage correct de la plage de tension d'entrée. (UPS → Appareil)
	La LED verte clignote.	Définissez « Solaire en premier » comme source de sortie prioritaire.	Modifier la priorité de la source de sortie pour privilégier les utilitaires.
Lorsque l'appareil est allumé, le relais interne est activé et désactivé de manière répétée.	écran LCD et Les LED clignent	La batterie est déconnectée. Vérifiez que les câbles de la batterie sont bien connectés.	
Le buzzer émet un bip continu et La LED rouge est allumée.	Code d'erreur 07	Erreur de surcharge. L'onduleur est en surcharge à 110 % et le temps imparti est écoulé.	Réduisez la charge connectée en éteignant certains équipements.
	Code d'erreur 05	Sortie en court-circuit.	Vérifiez que le câblage est correctement connecté et supprimez toute charge anormale.
	Code d'erreur 02	La température interne du composant de l'onduleur dépasse 100°C.	Vérifiez si le flux d'air de l'appareil est obstrué ou si la température ambiante est trop élevée.
	Code d'erreur 03	La batterie est surchargée.	Retourner au centre de réparation.
		La tension de la batterie est trop élevée.	Vérifiez si les spécifications et la quantité des batteries répondent aux exigences.
	Code d'erreur 01	Défaut du ventilateur	Remplacez le ventilateur.
	Code d'erreur 06/58	Sortie anormale (tension de l'onduleur inférieure à 190 Vca ou supérieure à 260 Vca)	1. Réduisez la charge connectée. 2. Retournez au centre de réparation
	Code d'erreur 08/09/53/57	Des composants internes ont dysfonctionné.	Retourner au centre de réparation.
	Code d'erreur 51	Surintensité ou surtension.	Redémarrez l'appareil. Si l'erreur se reproduit, veuillez le retourner au centre de réparation.
	Code d'erreur 52	La tension du bus est trop faible.	
Code d'erreur 55	La tension de sortie est déséquilibrée.		
Code d'erreur 59	La tension PV est hors de la plage acceptable	Réduisez le nombre de modules photovoltaïques en série.	

Annexe I : Installation de communication du système de gestion technique du bâtiment (GTB)

1. Introduction

En cas de connexion à une batterie au lithium, il est recommandé d'acheter un câble de communication RJ45 sur mesure.

Veuillez vous renseigner auprès de votre revendeur ou intégrateur pour plus de détails.

Ce câble de communication RJ45 sur mesure assure la transmission des informations et des signaux entre la batterie au lithium et l'onduleur. Ces informations sont détaillées ci-dessous :

Reconfigurer la tension de charge, le courant de charge et la tension de coupure de décharge de la batterie conformément aux Paramètres de la batterie au lithium.

Faites démarrer ou arrêter la charge de l'onduleur en fonction de l'état de la batterie au lithium.

2. Affectation des broches pour le port de communication du BMS

	Définition
PIN 1	Contrôle du Nœud
PIN 2	Contrôle du Nœud
PIN 3	RS485N
PIN 4	Contrôle du Nœud
PIN 5	RS485P
PIN 6	CANH
PIN 7	CANL
PIN 8	GND

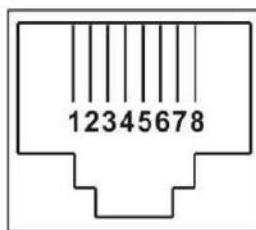

3. Configuration de communication de la batterie au lithium LIO-4805/

LIO-4810-150A

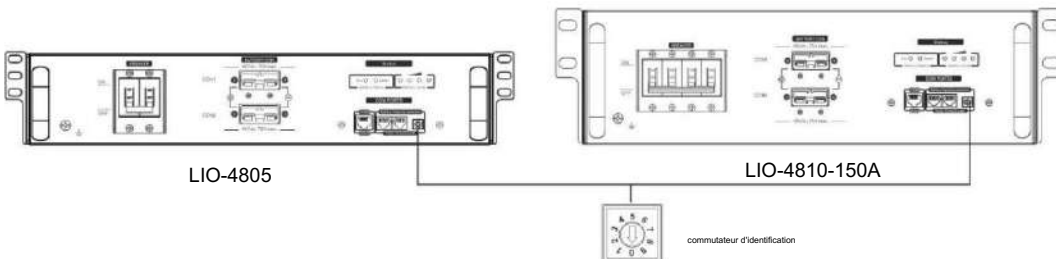

ESS LIO-II 4810

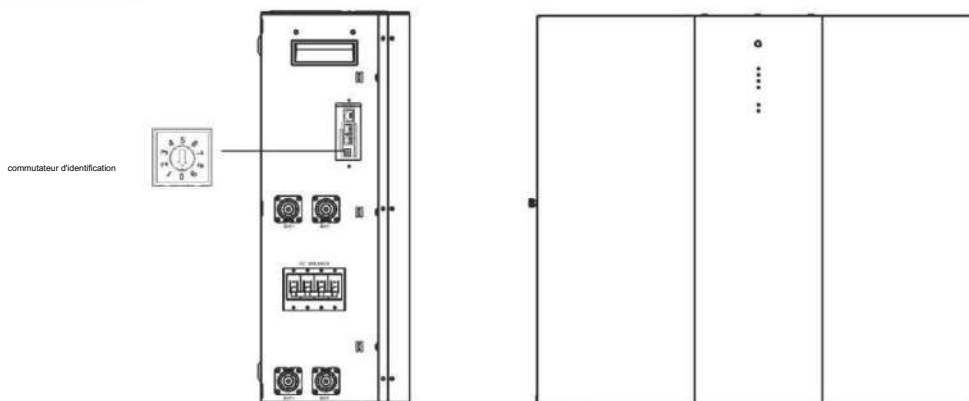

Le commutateur d'identification indique le code d'identification unique de chaque module de batterie. L'attribution d'un identifiant unique à chaque module est indispensable à son bon fonctionnement. Ce code peut être configuré en modifiant le code PIN du commutateur. Les chiffres de 0 à 9 peuvent être choisis aléatoirement, sans ordre particulier. Jusqu'à 10 modules de batterie peuvent fonctionner en parallèle.

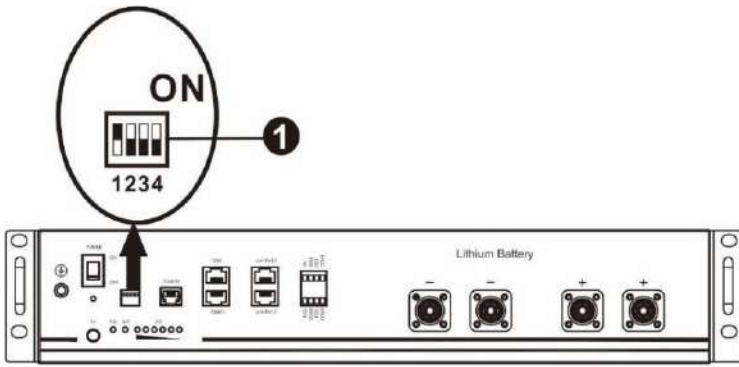

Commutateurs DIP : Il y a 4 commutateurs DIP qui permettent de configurer différents débits de transmission et adresses de groupe de batterie. Si le commutateur

Lorsque le commutateur est en position « OFF », cela correspond à « 0 ». Lorsqu'il est en position « ON », cela correspond à « 1 ».

Le Dip 1 est « ON » pour représenter le débit en bauds de 9600.

Les ports DIP 2, 3 et 4 sont réservés à l'adresse du groupe de batteries.

Les commutateurs DIP 2, 3 et 4 sur la batterie principale (première batterie) servent à configurer ou à modifier l'adresse du groupe.

REMARQUE : « 1 » correspond à la position supérieure et « 0 » à la position inférieure.

Diplôme 1	Adresse du groupe	Dip 2	Dip 3	Dip 4
1 : RS485 baud taux=9600 Redémarrer prendre effet	0	0	0	Un seul groupe. Il est nécessaire de configurer la batterie principale avec ce paramètre ; les batteries secondaires sont libres de toute restriction.
	1	0	0	Configuration à groupes multiples. Il est nécessaire de configurer une batterie principale sur le premier groupe avec ce paramètre ; les batteries esclaves sont libres de toute restriction.
	0	1	0	Configuration à groupes multiples. Il est nécessaire de configurer la batterie principale sur le deuxième groupe avec ce paramètre ; les batteries esclaves sont libres de toute restriction.
	1	1	0	Configuration à groupes multiples. Il est nécessaire de configurer la batterie principale sur le troisième groupe avec ce paramètre ; les batteries esclaves sont libres de toute restriction.
	0	0	1	Configuration à groupes multiples. Il est nécessaire de configurer la batterie principale sur le quatrième groupe avec ce réglage ; les batteries esclaves sont libres.
	1	0	1	Configuration à groupes multiples. Il est nécessaire de configurer la batterie principale sur le cinquième groupe avec ce réglage ; les batteries esclaves sont libres.

REMARQUE : Le nombre maximal de batteries au lithium par groupe est de 5. Pour connaître le nombre maximal de batteries par groupe, veuillez consulter le fabricant.

4. Installation et fonctionnement

LIO-4805/LIO-4810-150A/ESS LIO-II 4810

Une fois le numéro d'identification attribué à chaque module de batterie, veuillez configurer l'écran LCD dans l'onduleur et effectuer le câblage en suivant les étapes suivantes.

Étape 1 : Utilisez le câble de signal RJ11 fourni pour vous connecter au port d'extension (P1 ou P2).

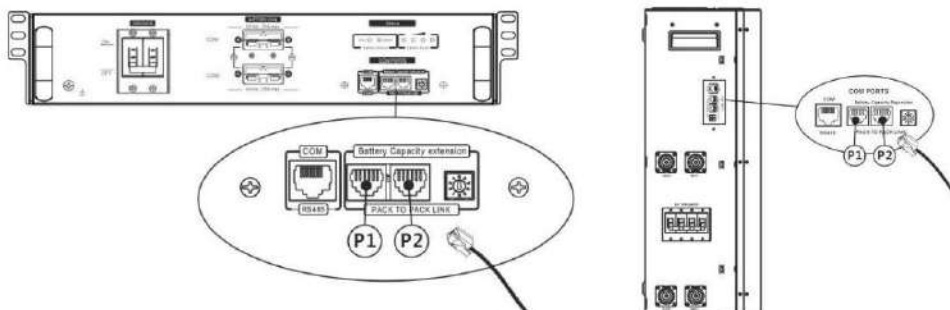

Étape 2 : Utilisez le câble RJ45 fourni (dans l'emballage du module de batterie) pour connecter l'onduleur et la batterie au lithium.

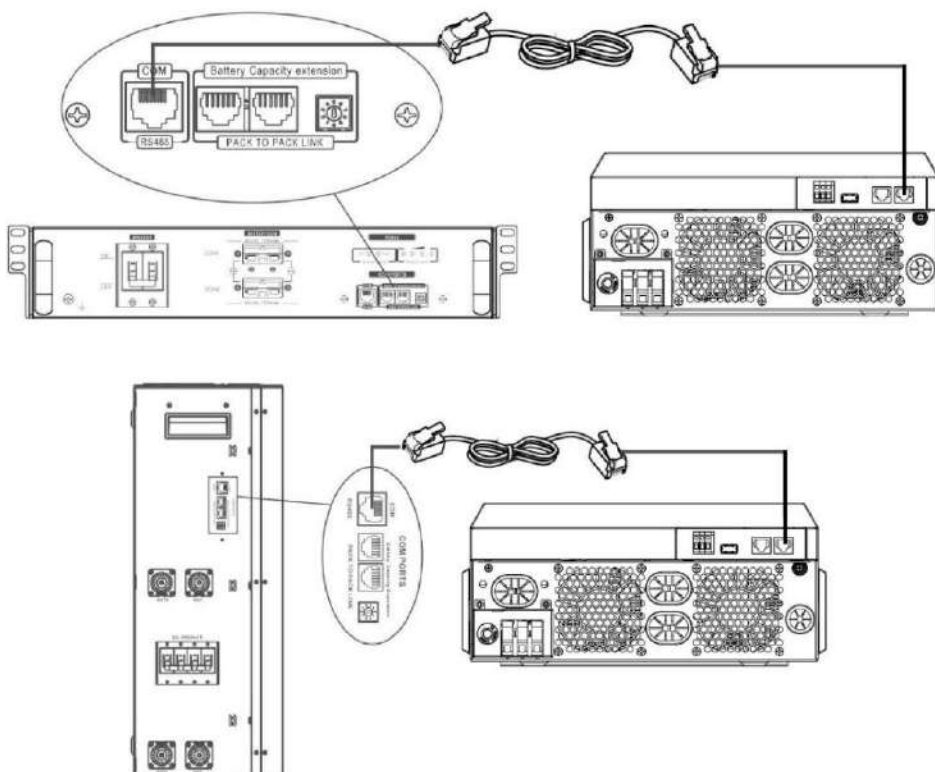

* Pour le raccordement de plusieurs batteries, veuillez consulter le manuel des batteries pour plus de détails.

Remarque concernant les systèmes

parallèles : 1. Prend uniquement en charge l'installation de batteries communes.

2. Utilisez un câble RJ45 sur mesure pour connecter n'importe quel onduleur (pas besoin de se connecter à un onduleur spécifique) et

Batterie au lithium. Il suffit de régler le type de batterie de l'onduleur sur « LIB » dans le programme 5 de l'écran LCD. Les autres options doivent être réglées sur « USE ».

Étape 3 : Mettez l'interrupteur du disjoncteur sur « ON ». Le module de batterie est maintenant prêt pour la sortie CC.



Étape 4 : Appuyez sur le bouton marche/arrêt du module de batterie pendant 5 secondes, le module de batterie démarrera.

Si le bouton manuel est inaccessible, il suffit d'allumer le module onduleur. Le module batterie s'allumera automatiquement.

Étape 5. Mettez l'onduleur en marche.

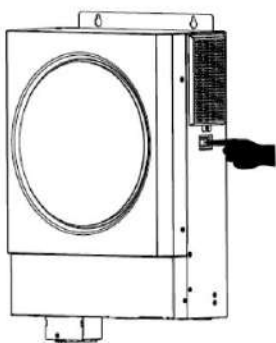

Étape 6. Assurez-vous de sélectionner le type de batterie « LIB » dans le programme LCD 5.

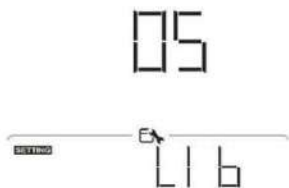

l'écran LCD

Si la communication entre l'onduleur et la batterie est réussie, l'icône de la batterie s'affiche.

En règle générale, l'établissement de la communication prendra plus d'une minute.

PYLONTECH

Étape 1. Utilisez un câble RJ45 sur mesure pour connecter l'onduleur et la batterie au lithium.

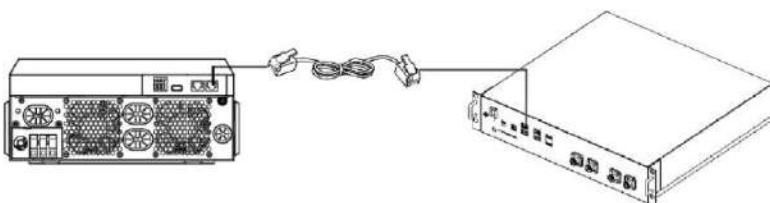

Étape 2. Mettez la batterie au lithium en marche.

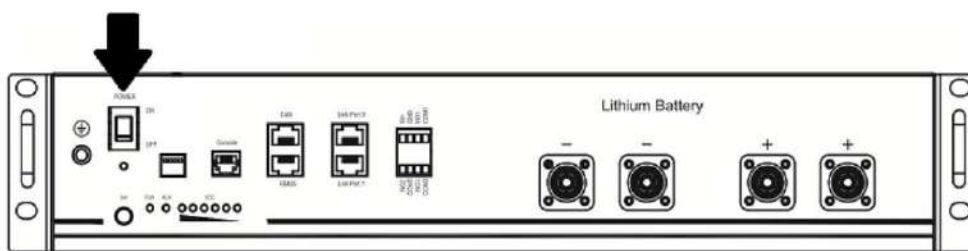

Étape 3. Appuyez pendant plus de trois secondes pour démarrer la batterie au lithium, la sortie d'alimentation est prête.

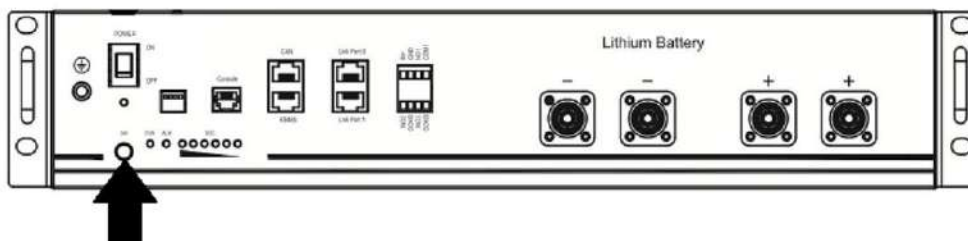

Étape 4. Mettez l'onduleur en marche.

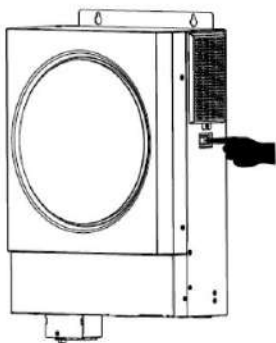

Étape 5. Assurez-vous de sélectionner le type de batterie « PYL » dans le programme LCD 5.

05



l'écran LCD

Si la communication entre l'onduleur et la batterie est établie, l'icône de la batterie clignote. En général, l'établissement de la communication prend plus d'une minute.

WECO

Étape 1. Utilisez un câble RJ45 sur mesure pour connecter l'onduleur et la batterie au lithium.

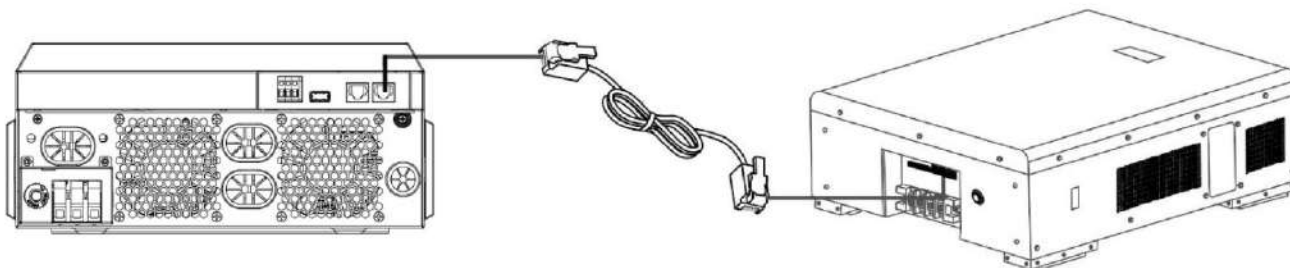

Étape 2. Mettez la batterie au lithium en marche.

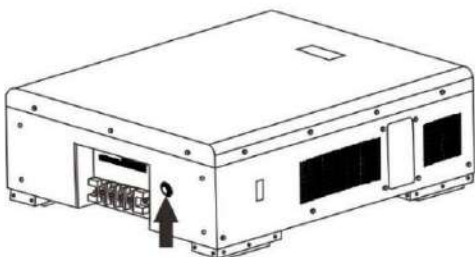

Étape 3. Mettez l'onduleur en marche.

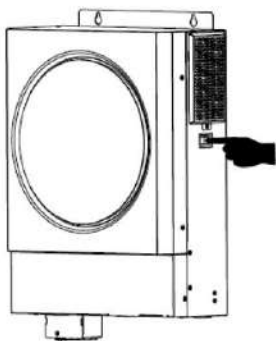

Étape 4. Assurez-vous de sélectionner le type de batterie « WEC » dans le programme LCD 5.

05



Si la communication entre l'onduleur et la batterie est réussie, l'icône de la batterie s'affiche. « Flash ». En règle générale, l'établissement de la communication prendra plus d'une minute.



l'écran LCD

SOLTARO

Étape 1. Utilisez un câble RJ45 sur mesure pour connecter l'onduleur et la batterie au lithium.

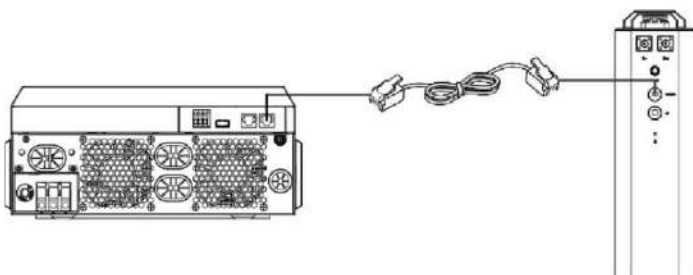

Étape 2. Ouvrez l'isolateur CC et mettez en marche la batterie au lithium.

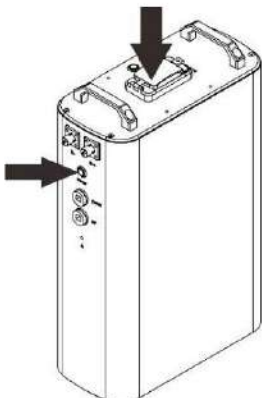

Étape 3. Mettez l'onduleur en marche.

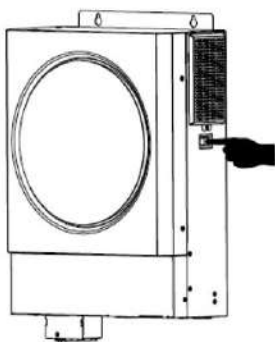

Étape 4. Assurez-vous de sélectionner le type de batterie « SOL » dans le programme LCD 5.

05





Si la communication entre l'onduleur et la batterie est réussie, l'icône de la batterie s'affiche.



l'écran LCD

« Flash ». En règle générale, l'établissement de la communication prendra plus d'une minute.

Fonction active

Cette fonction permet d'activer automatiquement la batterie au lithium lors de la mise en service. Une fois le câblage et la mise en service de la batterie effectués avec succès, si celle-ci n'est pas détectée, l'onduleur l'activera automatiquement dès sa mise sous tension.







4. Informations affichées sur l'écran LCD

Presse «  » ou Appuyez sur le bouton «  » pour afficher ou masquer les informations sur l'écran LCD. L'écran affichera le numéro de la batterie et du groupe de batteries avant la « Vérification de la version du processeur principal », comme indiqué ci-dessous.

Informations sélectionnables	écran LCD
Numéros de blocs-batteries et numéros de groupes de batteries	<p>Nombre de blocs-batteries = 3, nombre de groupes de batteries = 1</p> 

5. Référence du code

Le code d'information correspondant s'affichera sur l'écran LCD. Veuillez consulter l'écran LCD de l'onduleur pour plus d'informations sur son fonctionnement.

Code	Description
60 	Si l'état de la batterie ne permet pas la charge et la décharge après que la communication entre l'onduleur et la batterie a réussi, le code 60 s'affichera pour arrêter la charge et la décharge de la batterie.
61 	Communication perdue (disponible uniquement lorsque le type de batterie n'est pas défini sur « AGM », « à électrolyte liquide » ou « défini par l'utilisateur »). Après le branchement de la batterie, si aucun signal de communication n'est détecté pendant 3 minutes, un signal sonore retentit. Au bout de 10 minutes, l'onduleur cesse de charger et de décharger la batterie au lithium. Une perte de communication se produit après que l'onduleur et la batterie soient connectés avec succès, le buzzer émet un bip immédiatement.
62 	Panne de communication interne des batteries.
69 	Si l'état de la batterie n'est pas autorisé à se charger après que la communication entre l'onduleur et la batterie ait réussi, le code 69 s'affichera pour arrêter la charge de la batterie.
70 	Si l'état de la batterie doit être rechargé après que la communication entre l'onduleur et la batterie ait réussi, il affichera le code 70 pour charger la batterie.
71 	Si la batterie ne peut pas se décharger après que la communication entre l'onduleur et la batterie ait réussi, le code 71 s'affichera pour arrêter la décharge de la batterie.

Annexe II : Guide d'utilisation du Wi-Fi

1. Introduction

Le module Wi-Fi permet une communication sans fil entre les onduleurs solaires et la plateforme de surveillance. En associant le module Wi-Fi à l'application Energy-Mate, les utilisateurs peuvent surveiller et contrôler leurs onduleurs à distance.

L'application utilise la puce Wi-Fi pour fournir des services de surveillance à distance, ce qui facilite le suivi quotidien des données de l'onduleur, la consultation des données en temps réel, l'envoi de commandes et le pilotage à distance. L'application est disponible pour iOS et Android.

2. Application Energy-Mate

2-1. Téléchargez et installez l'application

Veillez télécharger l'application « Energy-Mate » depuis l'App Store® ou le Google Play Store®. Installez-la sur votre téléphone mobile.



Ou scannez le code QR suivant avec votre smartphone et téléchargez l'application Energy-Mate.



(Système Android)



(Système iOS)

2-2. Configuration initiale

Vous pouvez choisir le Wi-Fi local ou le Bluetooth pour configurer le réseau du module Wi-Fi via l'application Energy-mate.

Configuration Wi-Fi locale

Si vous avez configuré le réseau via Bluetooth, veuillez ignorer cette section.

Mettez l'appareil en marche.

Ouvrez les paramètres Wi-Fi de votre smartphone.

Connectez votre smartphone au module Wi-Fi. Le numéro PN du module Wi-Fi comporte 18 chiffres.

Le mot de passe par défaut du module Wi-Fi est : 12345678.

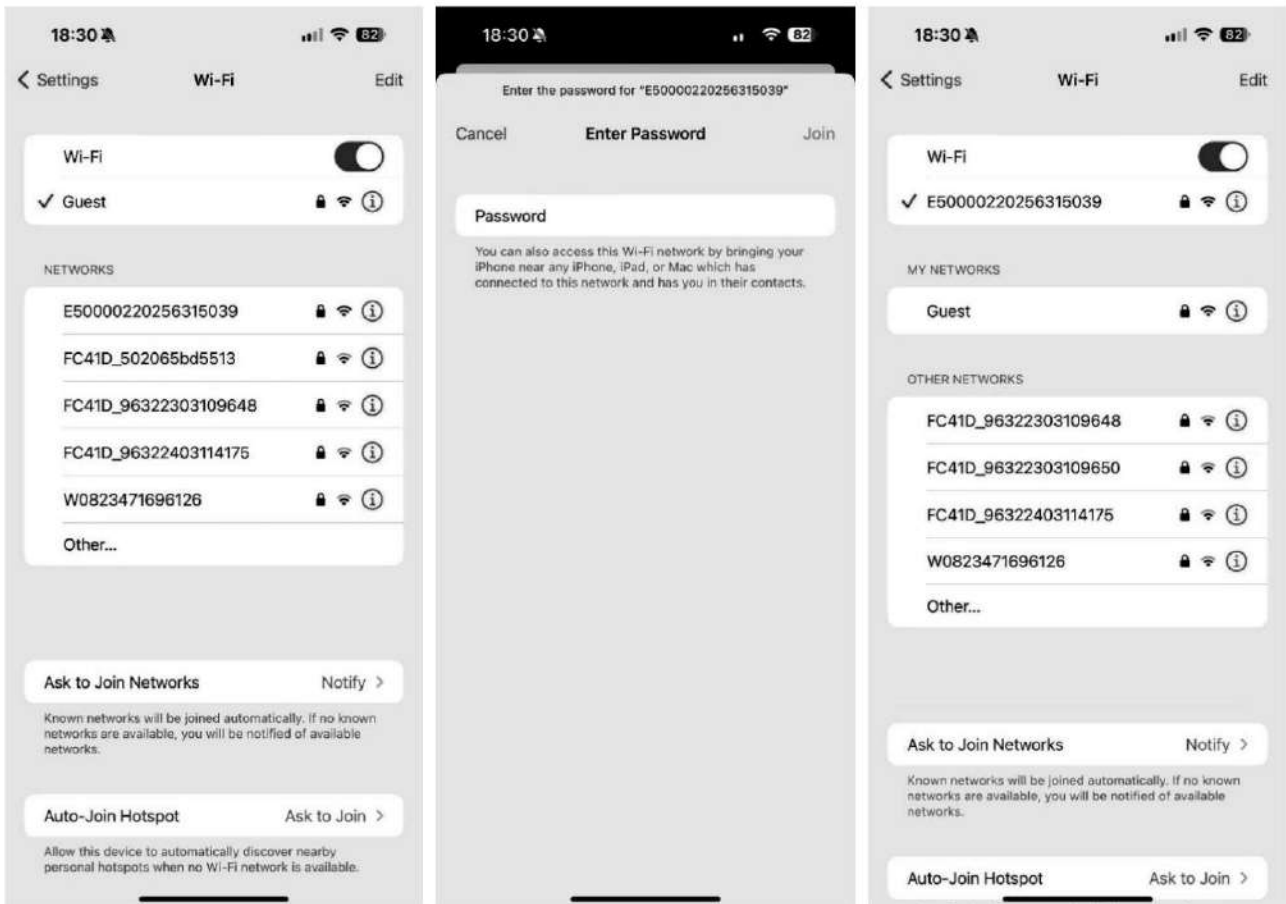

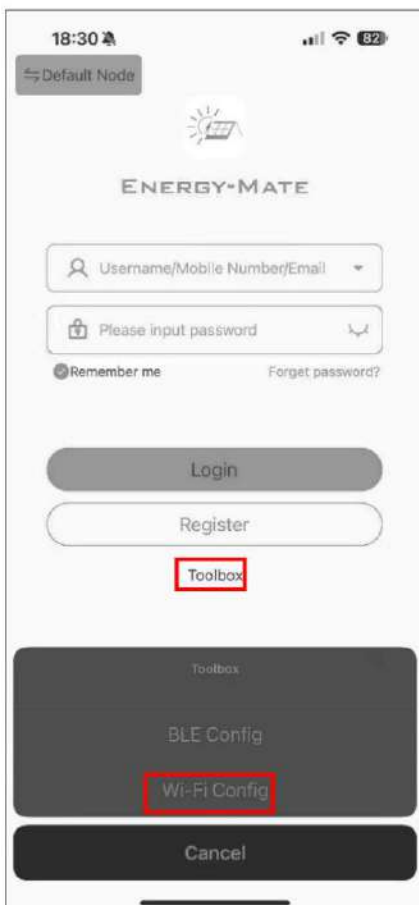

Une fois la connexion Wi-Fi établie, cliquez sur l'application Energy-Mate installée sur votre téléphone pour accéder à vos identifiants.

Ensuite, cliquez sur « Boîte à outils » et choisissez « Configuration Wi-Fi » pour accéder à la page de configuration Wi-Fi.

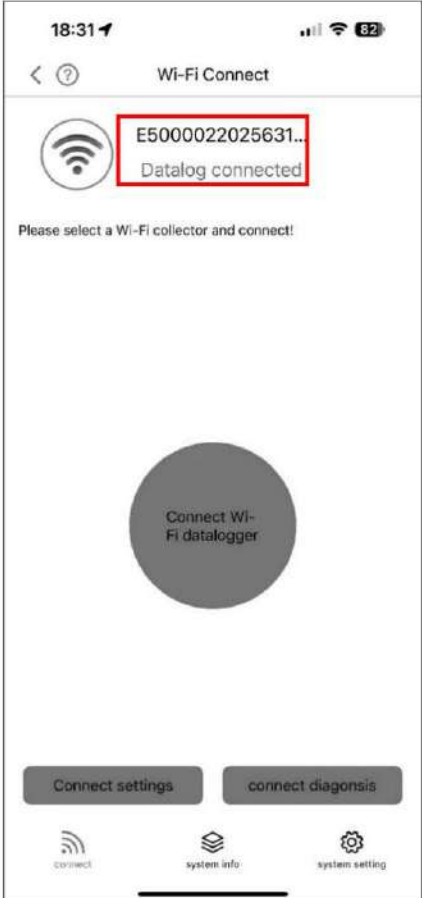
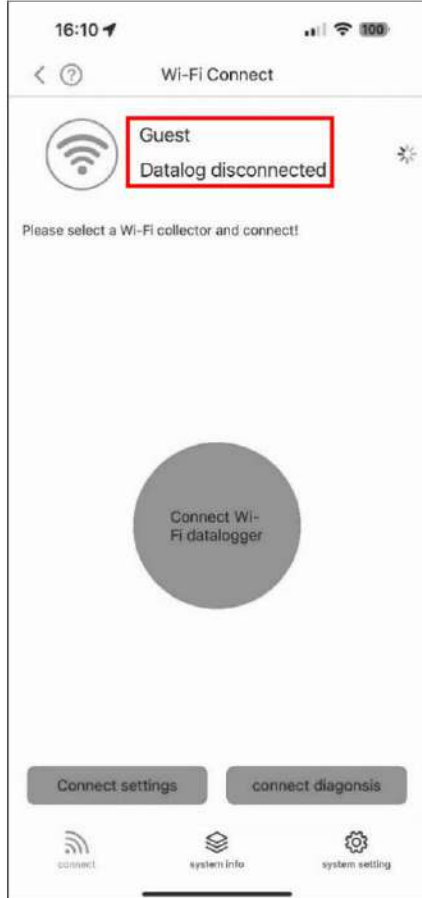

Après avoir accédé à la page de configuration Wi-Fi, veuillez noter que le nom du réseau Wi-Fi connecté doit correspondre au numéro PN de votre module Wi-Fi et que l'état de la connexion doit être « connecté ». Dans le cas contraire, veuillez retourner à la page de connexion, connecter votre smartphone au module Wi-Fi, puis accéder à nouveau à la page de configuration Wi-Fi.

La connexion du module Wi-Fi a été établie avec succès.	La connexion du module Wi-Fi a échoué.
<p data-bbox="260 300 783 367">Vous pouvez passer à l'étape suivante pour configurer le réseau.</p> 	<p data-bbox="885 300 1437 423">Veuillez retourner à la page de connexion, connecter votre smartphone au module Wi-Fi et accéder à nouveau à la page de configuration Wi-Fi.</p> 

Cliquez sur « Paramètres de connexion » pour saisir manuellement le nom du routeur ou cliquez  pour choisir le nom du routeur. Ensuite,

Saisissez le mot de passe du routeur et cliquez sur « Paramètres » pour terminer la configuration.

Le module Wi-Fi ne pouvait se connecter au routeur qu'à la fréquence de 2,4 GHz.

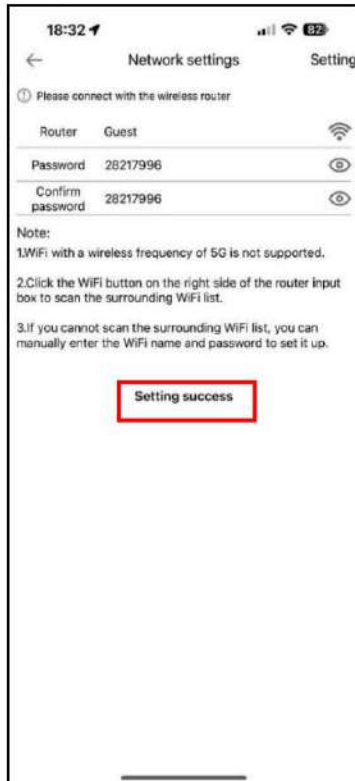
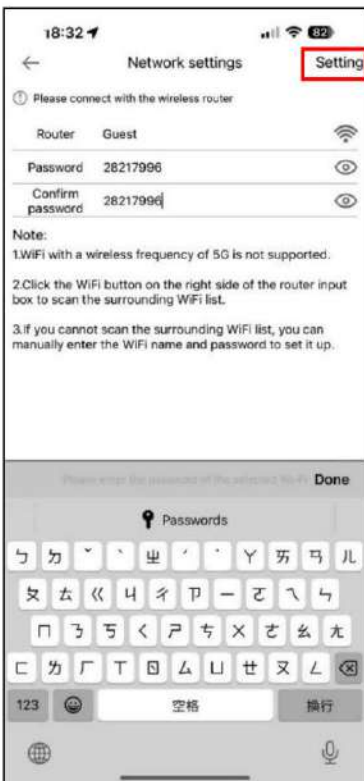
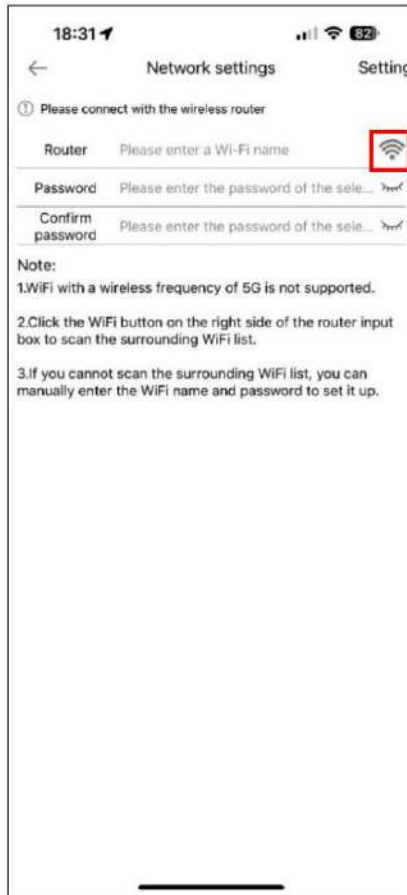

Cliquez  Pour revenir à la page de configuration Wi-Fi, cliquez sur « Diagnostic de connexion » afin de vérifier la connexion. statut.

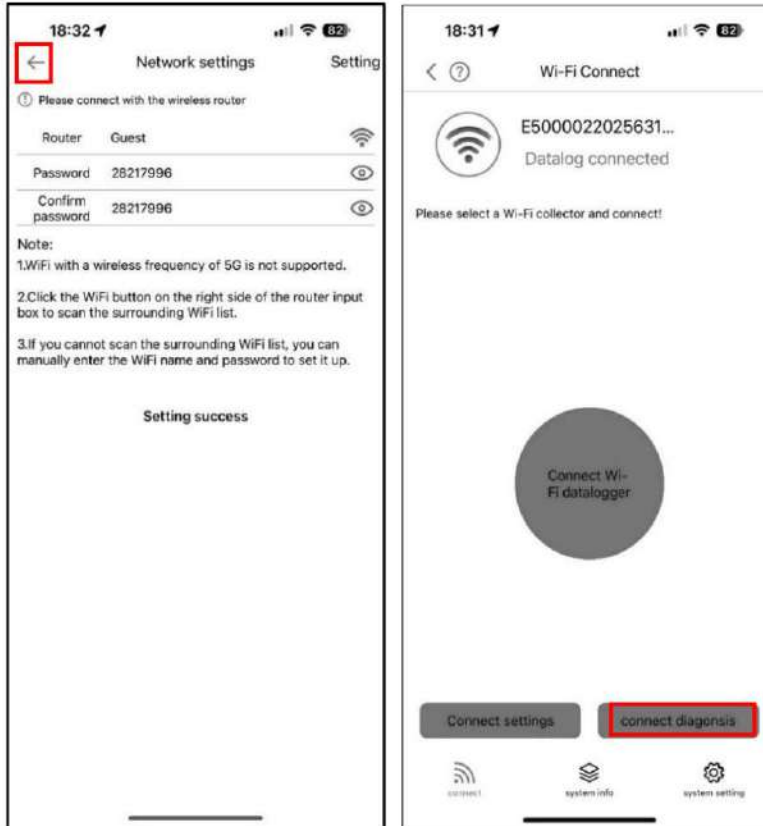

La configuration a réussi.

Lignes vertes entre l'appareil, l'enregistreur de données, le routeur, et serveur.

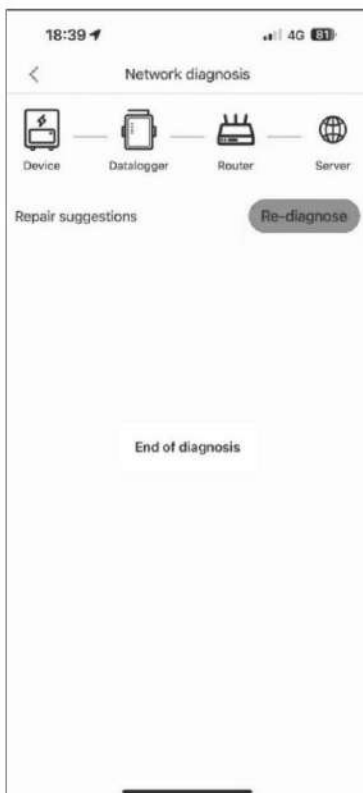

La configuration a échoué.

Croix rouges entre l'appareil, l'enregistreur de données, routeur et serveur. Veuillez consulter l'application. Instructions de reconfiguration.

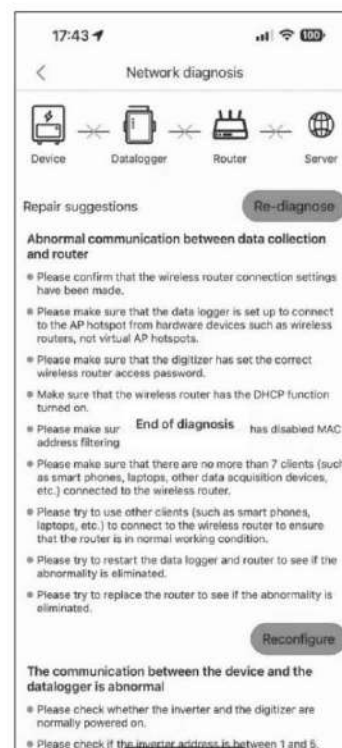

Éviter la connexion automatique et l'impossibilité d'accéder au réseau. La page de connexion affichera le message « Serveur non disponible ». trouvé".

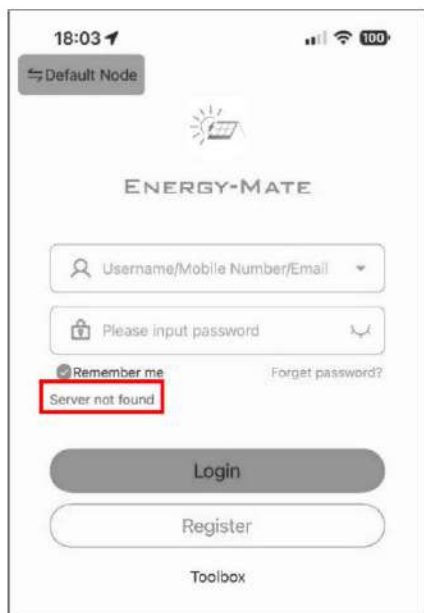

Configuration Bluetooth

Si vous avez configuré le réseau via Wi-Fi, veuillez ignorer cette section.

Mettez l'appareil en marche.

Ouvrez le Bluetooth de votre smartphone.

Cliquez sur l'application Energy-Mate installée sur votre téléphone pour accéder à la page de connexion. Ensuite, cliquez sur « Boîte à outils » et

Sélectionnez « Configuration BLE » pour accéder à la page de configuration Bluetooth.

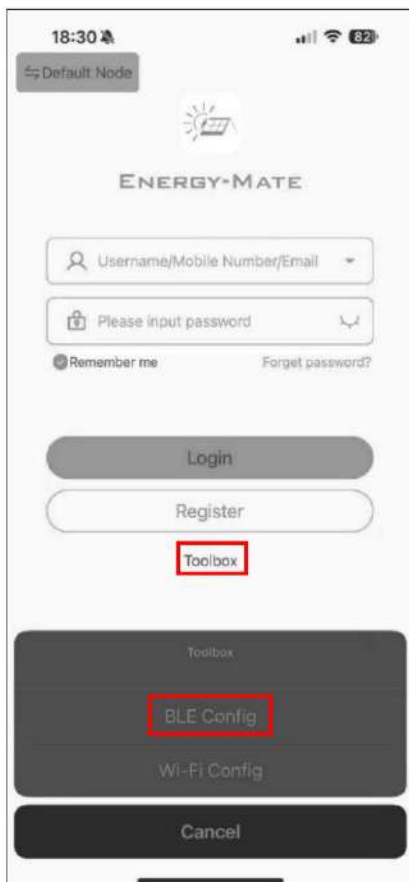

Connectez votre smartphone au module Wi-Fi via Bluetooth.

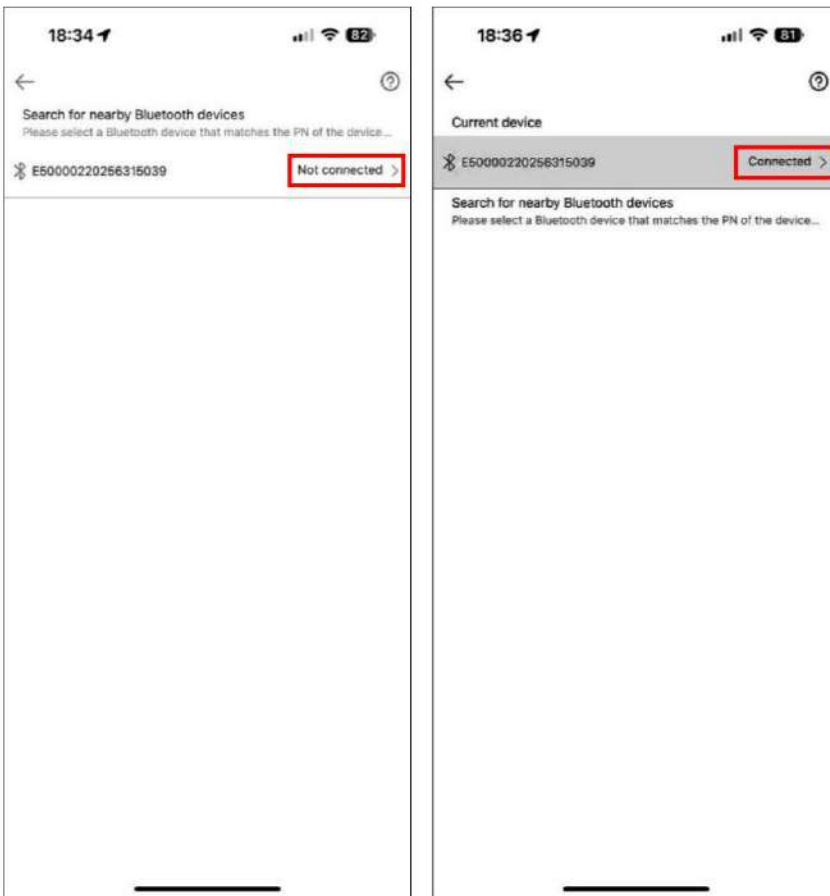

Saisissez manuellement le nom du routeur ou cliquez  pour choisir le nom du routeur, entrez le mot de passe du routeur, et Cliquez ensuite sur « Paramètres » pour terminer la configuration.

Le module Wi-Fi ne pouvait se connecter au routeur qu'à la fréquence de 2,4 GHz.

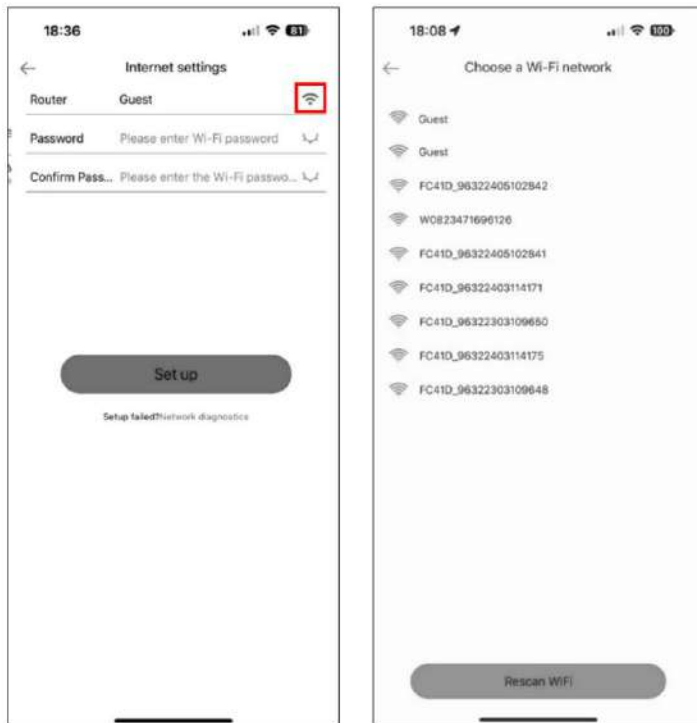

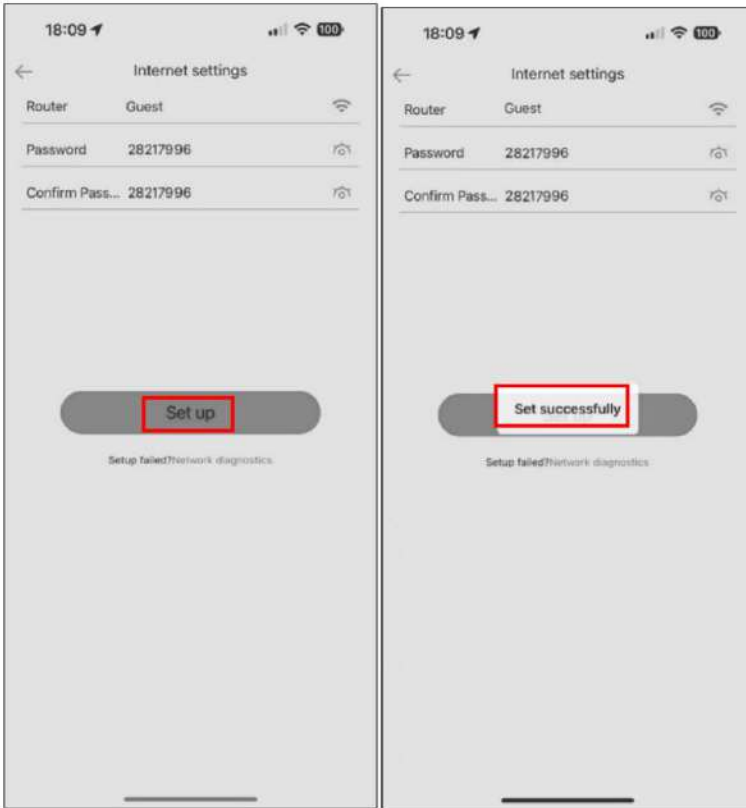

Cliquez sur « Diagnostic réseau » pour vérifier l'état de la connexion.

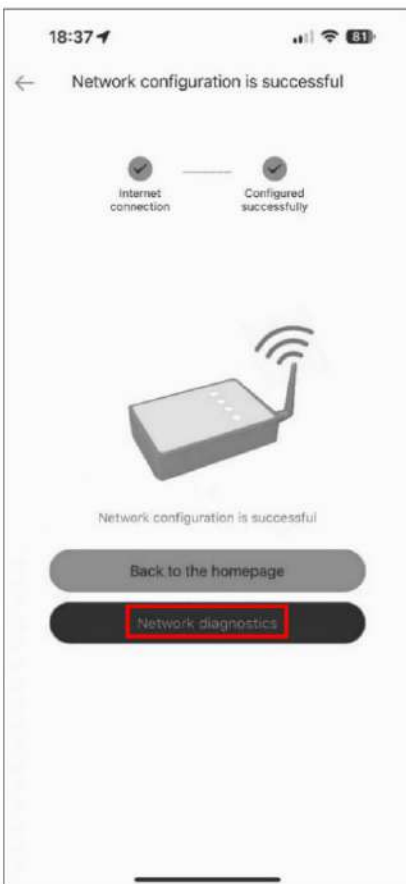

La configuration a réussi.

Lignes vertes entre l'appareil, l'enregistreur de données, routeur et serveur.

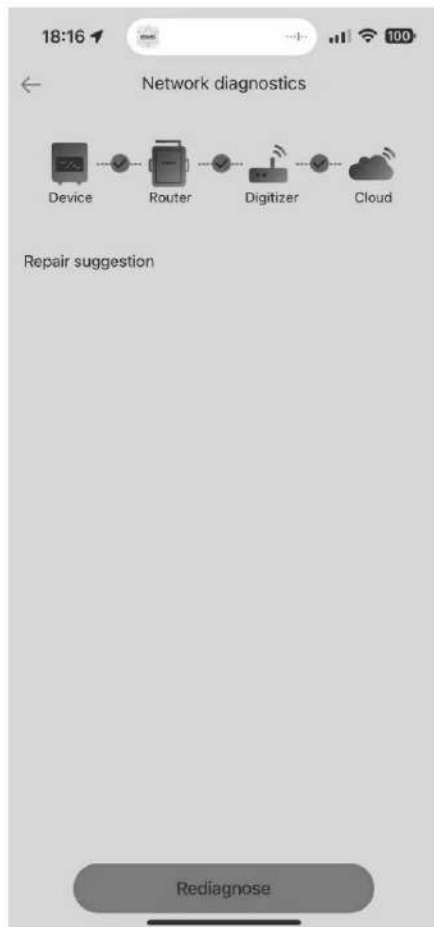

La configuration a échoué.

Croix rouges entre l'appareil, l'enregistreur de données, le routeur, et serveur. Veuillez vous référer aux instructions de l'application pour reconfigurer.

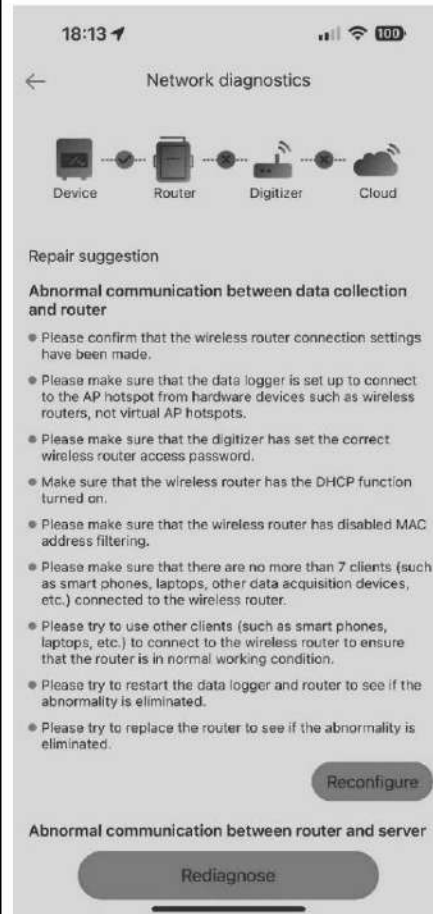

Après la configuration Bluetooth, veuillez déconnecter le module Wi-Fi de la connexion Bluetooth sur le

Votre smartphone sera désactivé pour éviter la connexion automatique et l'impossibilité d'accéder au réseau. La page de connexion vous invitera à la désactiver.

« Serveur introuvable ».

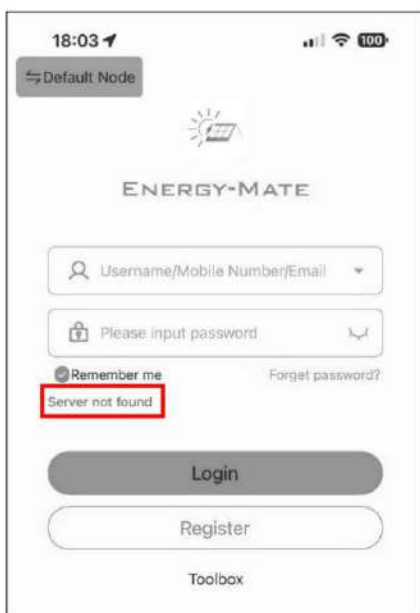

2-3 Inscription et connexion

Connectez votre smartphone au routeur.

Inscription lors de la première fois.

Cliquez sur « S'inscrire » pour accéder à la page d'inscription et remplissez les informations. Une fois l'inscription terminée,

Cliquez sur « Se connecter » ou sur  pour revenir à la page d'accueil. Ensuite, saisissez votre nom d'utilisateur enregistré et

« Mot de passe » pour vous connecter.

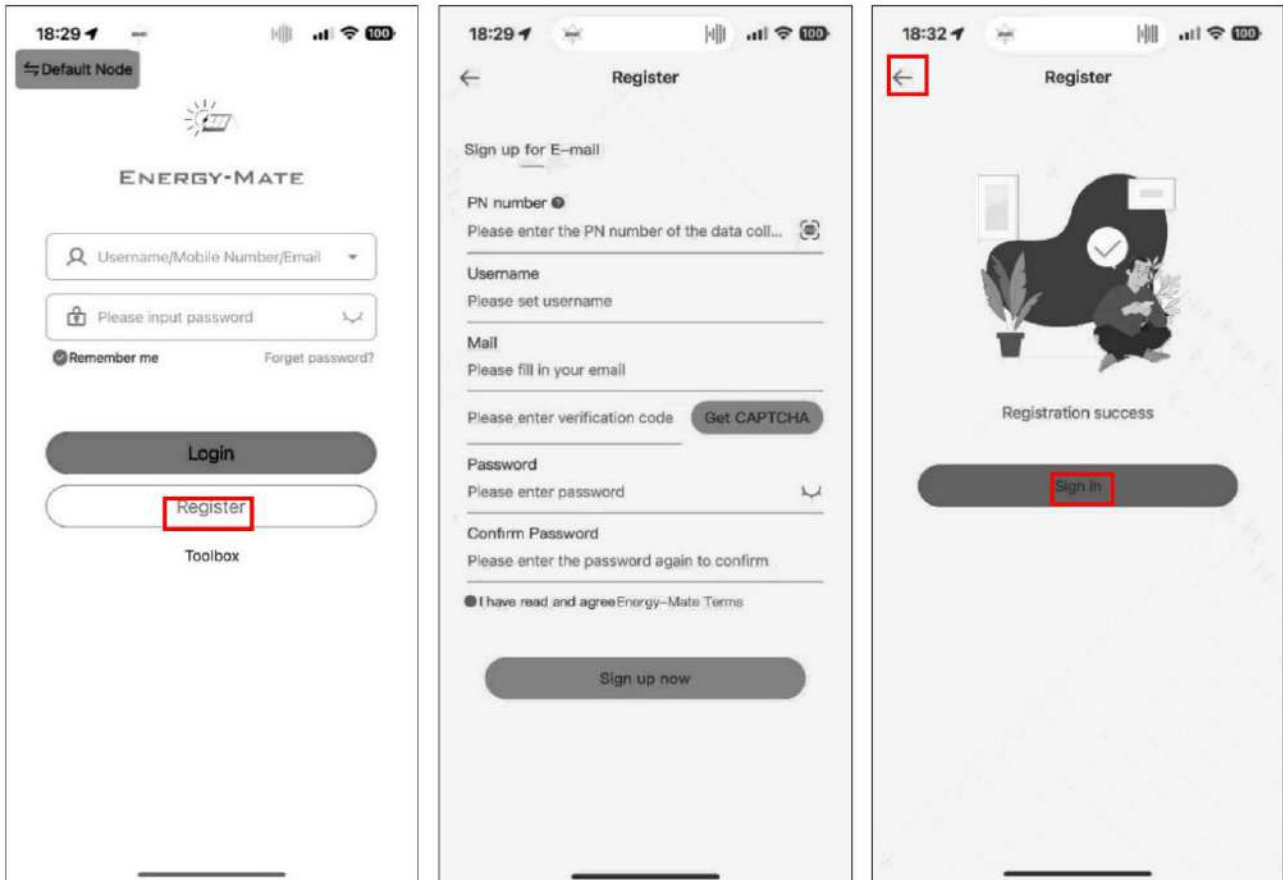

Enregistreur de données 2-4

Après la connexion, la page d'accueil par défaut s'affichera.

Choisissez la page Datalogger pour afficher la liste des modules Wi-Fi.

L'icône grise indique que le module Wi-Fi est hors ligne. Veuillez vous référer à la section 2-2 Configuration initiale pour choisir le Wi-Fi local ou

Configurer le réseau du module Wi-Fi Bluetooth.

L'icône verte signifie que le module Wi-Fi est en ligne.



Cliquez  pour consulter les informations du module Wi-Fi.

Cliquez  renommer le périphérique, déboguer les données, redémarrer l'enregistreur de données et supprimer l'enregistreur de données.

Renommer le périphérique : renommer le nom du module Wi-Fi.

Débugage des données : envoyer des commandes RS232 à l'onduleur au format hexadécimal.

Redémarrez l'enregistreur de données : redémarrez le module Wi-Fi.

Supprimer l'enregistreur de données : supprimez le module Wi-Fi. Les informations sur l'onduleur figurant sur la page de l'appareil seront également supprimées.

Supprimé. Une fois supprimé, vous pouvez ajouter l'enregistreur de données sous un autre compte.

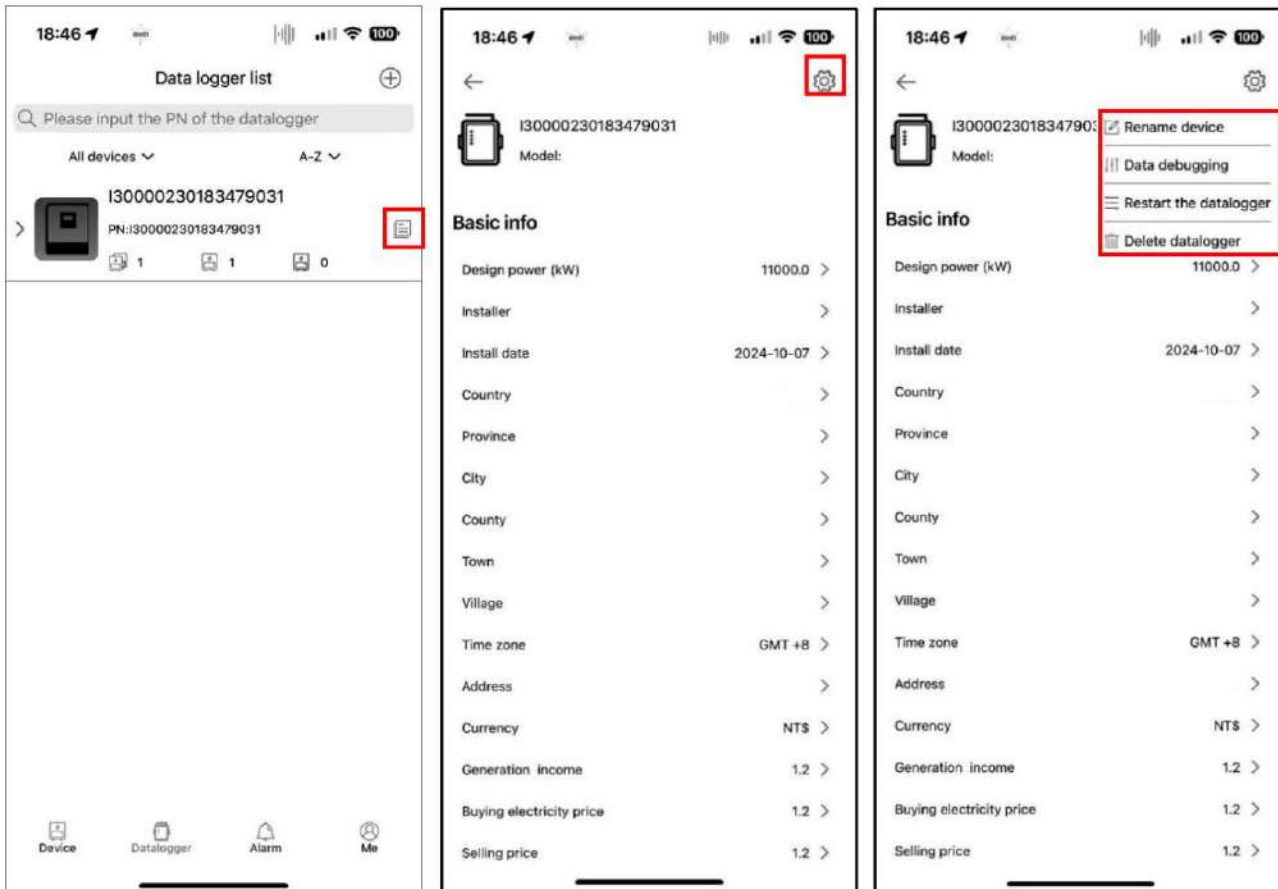

Dispositif 2-5

Choisissez la page Appareil pour afficher la liste des onduleurs.

L'icône grise signifie que l'onduleur est hors ligne.

L'icône verte signifie que l'onduleur est en ligne et qu'il n'y a aucun avertissement ni défaut.

L'icône jaune signifie que l'onduleur est en ligne et qu'il y a un avertissement.

L'icône rouge signifie que l'onduleur est en ligne et présente un défaut.

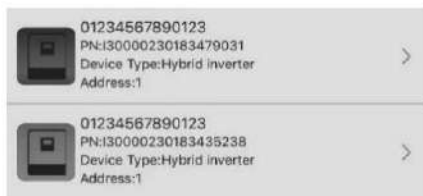

Cliquez  pour consulter les informations sur l'onduleur.

Cliquez  renommer l'appareil et supprimer l'appareil.

Renommer l'appareil : renommer le nom de l'onduleur.

Supprimer l'appareil : supprimez l'onduleur. Les informations du module Wi-Fi sur la page de l'enregistreur de données ne seront plus affichées.

Supprimé. Même supprimé, vous ne pouvez pas ajouter de module Wi-Fi à un autre compte.

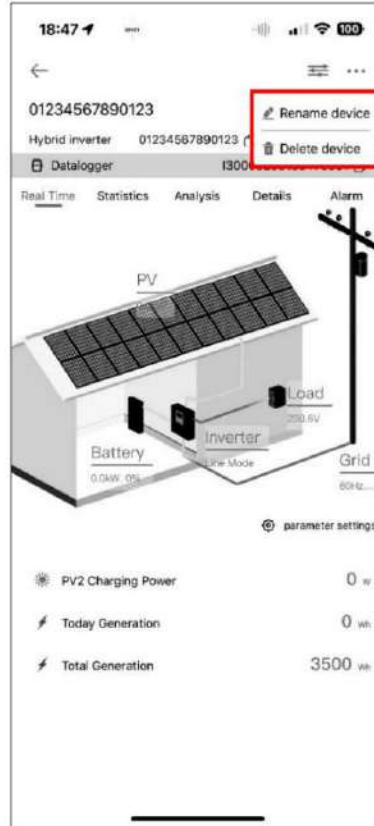
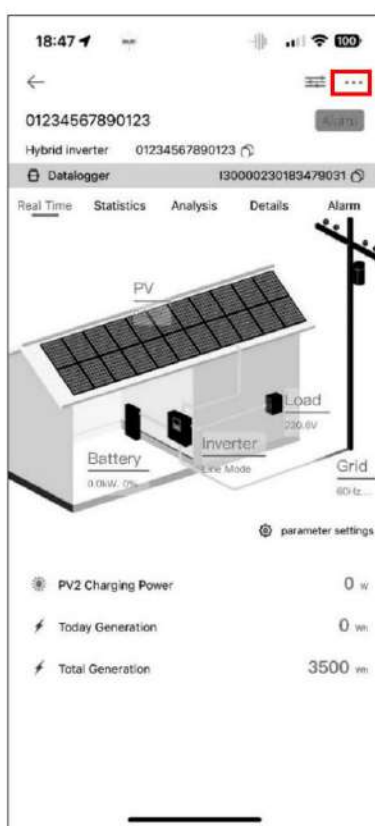
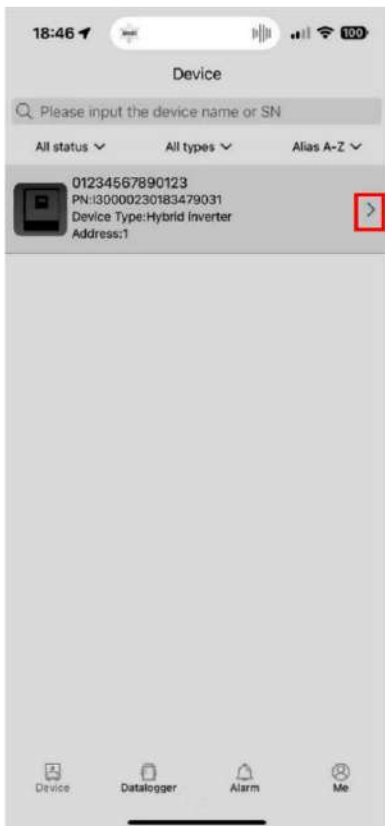

Cliquez  pour accéder à la page des paramètres de configuration. Les éléments de configuration sur cette page seront différents, basé sur différents modèles.

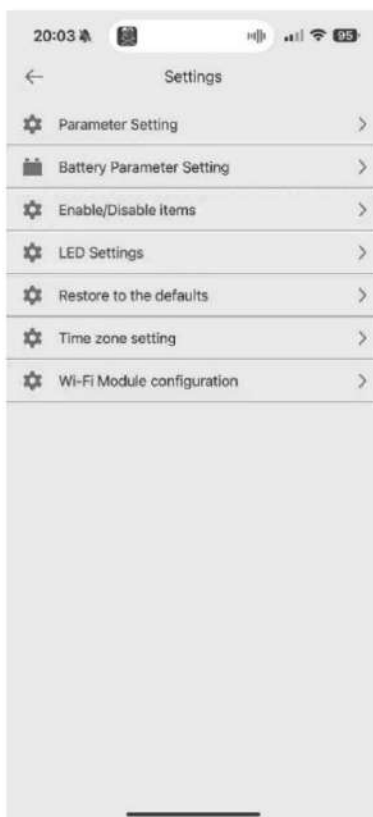
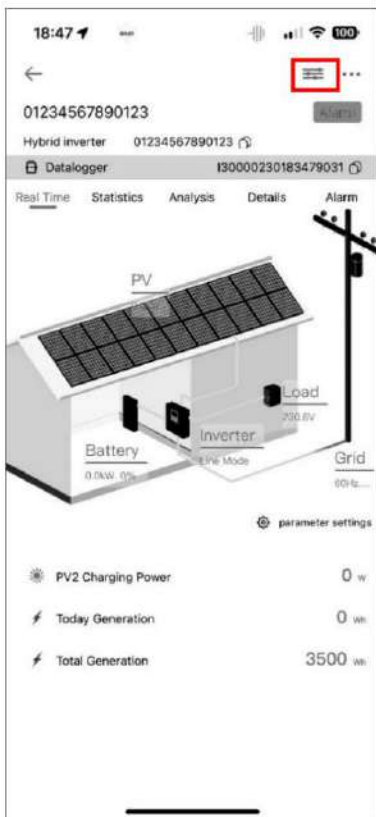

Cliquez sur « Temps réel » pour afficher les données en temps réel de l'onduleur. Cliquez sur « Paramètres » pour sélectionner les données que vous souhaitez afficher.

Consultez la page en temps réel. Vous pouvez sélectionner jusqu'à 10 données.

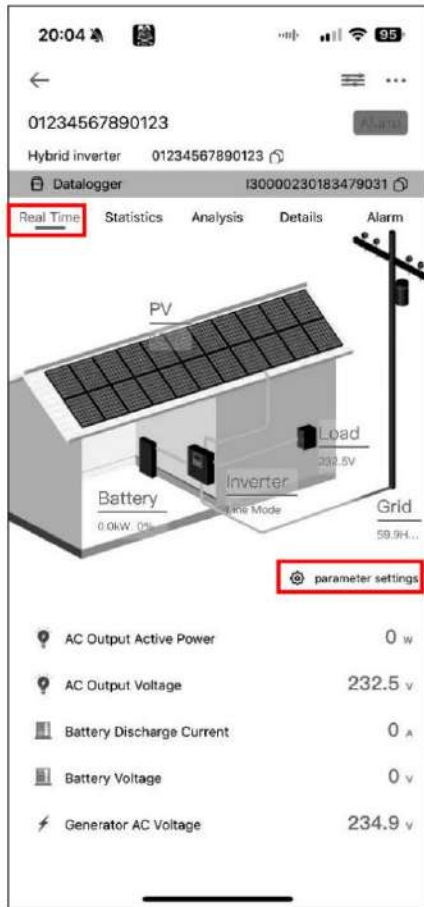

Cliquez sur « Statistiques » pour voir la puissance solaire de l'onduleur par heure, par jour, par mois et par an.

Jour : Cliquez sur le bouton pour consulter les données horaires de production d'électricité du jour.

Mois : Cliquez sur le bouton pour consulter les données de production d'électricité journalière du mois en cours.

Année : Cliquez sur le bouton pour consulter les données mensuelles de production d'électricité de l'année en cours.

Total : Cliquez sur le bouton pour consulter les données annuelles de production d'électricité.

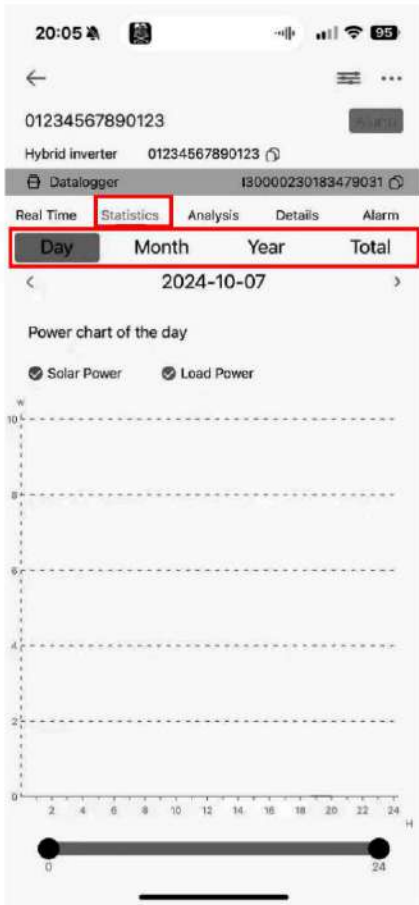

Cliquez sur « Analyse » pour afficher les données de l'onduleur par heure. Cliquez sur « Terme X sélectionné » pour choisir les données que vous souhaitez analyser. comparer. Vous pouvez choisir jusqu'à 2 unités différentes telles que l'énergie (kWh) et le courant (A).

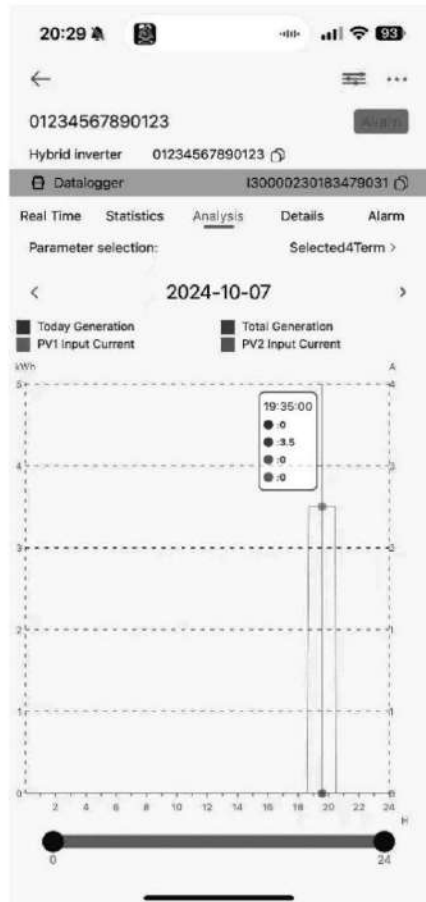
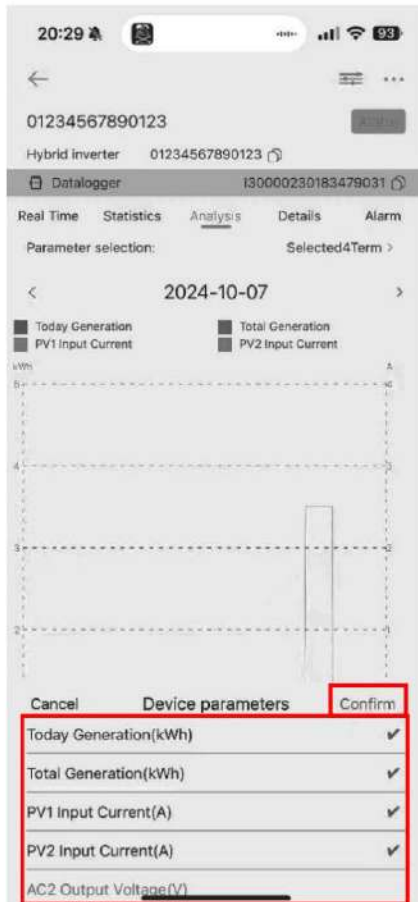
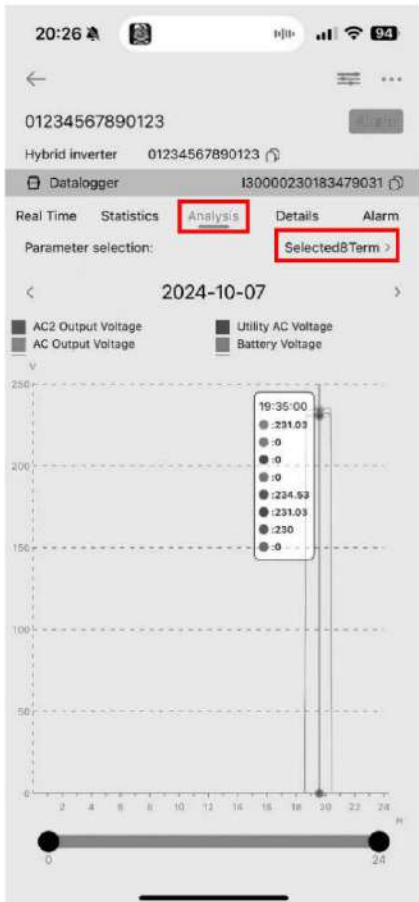

Cliquez sur « Détails » pour consulter l'historique de l'onduleur.

Timestamp	Data name	Data
20:02:03	SN	01234567890123
19:57:14	Main CPU	00001.91
19:52:24	Firmware Version	00097.03
19:47:34	Secondary CPU	00097.03
19:42:44	Firmware Version	00097.03
19:42:44	Input Relay	64.01
19:42:44	CPU Version	64.01
19:25:33	Utility AC Voltage	0.0V
19:25:33	Utility AC Frequency	0.0Hz
19:20:43	Generator AC Voltage	234.9V
19:15:53	Generator AC Frequency	59.9Hz
19:11:03	PV1 Input Voltage	0.0V
19:06:13	PV2 Input Voltage	0.0V
19:01:23	PV1 Charging Power	0W
18:56:34	PV2 Charging Power	0W
18:51:44	Battery Voltage	0.0V
18:46:54	Battery Capacity	0%
18:45:55	Battery Charging Current	0A
18:45:55	Battery Discharge Current	0A
18:45:55	AC Output Voltage	232.5V
18:45:55	AC Output Frequency	59.9Hz
18:45:55	AC Output Apparent Power	0VA
18:45:55	AC Output Active Power	0W
18:45:55	Output Load Percent	0%
18:45:55	Grid Rating Voltage	230.0V

Cliquez sur « Alarme » pour voir l'avertissement et le défaut de l'onduleur.

Alarm Type	Alarm Name	Alarm Code	Timestamp
Alarm	PV Loss	0x00000001	2024-10-07 19:34:44 ~ ...
Alarm	Bat Open	0x00000001	2024-10-07 19:34:44 ~ ...
Fault	Battery Weak	0x00000001	2024-10-07 19:34:44 ~ ...

2-6 Alarm

Choisissez la page Alarme pour afficher la liste des avertissements et des défauts de tous les onduleurs.



2-7 Moi

Consultez la page « Moi » pour voir les informations de votre compte et la version de l'application.

Cliquez sur « Nom d'utilisateur » pour modifier votre pseudo et votre mot de passe, et vérifiez si votre compte de messagerie est lié. Si votre compte de messagerie est lié, vous pouvez le faire.

Si vous êtes connecté, vous pouvez récupérer votre mot de passe par courrier.