

Utilisateur Manuel

ONDULEUR 3KW/5KW / CHARGEUR

Tableau De Contenu

À PROPOS CE MANUEL	1
But.....	1
Portée	1
SÉCURITÉ INSTRUCTIONS.....	1
INTRODUCTION	2
Caractéristiques	2
Basique Système Architecture	2
Produit Aperçu.....	3
INSTALLATION	4
Déballage et Inspection.....	4
Préparation	4
Montage le Unité	4
Batterie Connexion	5
CA Entrée/Sortie Connexion.....	6
PV Connexion	7
Final Assemblée.....	8
Télécommande Afficher Panneau Installation	9
Communication Connexion.....	9
Sec Contact Signal	10
OPÉRATION	11
Pouvoir MARCHE/ARRÊT	11
Opération et Afficher Panneau	11
écran LCD Afficher Icônes	12
écran LCD Paramètre.....	14
Afficher Paramètre	24
Fonctionnement Mode Description	29
Faute Référence Code.....	31
Avertissement Indicateur	31
Batterie Égalisation	32
CARACTÉRISTIQUES	34
Tableau 1 Doubler Mode Spécifications	34
Tableau 2 Batterie Mode Caractéristiques	35
Tableau 3 Charge Mode Caractéristiques	36
Tableau 4 ECO/Bypass Mode Spécifications	37
INQUIÉTER TOURNAGE	38
PARALLÈLE FONCTION	39
Appendice JE: Approximatif Sauvegarde Temps Tableau	54

À PROPOS CE MANUEL

But

Ce manuel décrit le assemblée, installation, opération et dépannage de ce unité. S'il te plaît lis ceci manuel soigneusement avant installations et opérations. Garder ce manuel pour avenir référence.

Portée

Ce manuel fournit sécurité et installation lignes directrices comme Bien comme information sur outils et câblage.

SÉCURITÉ INSTRUCTIONS



AVERTISSEMENT: Ce chapitre contient important sécurité et en fonctionnement instructions. Lire et garde ce manuel pour avenir référence.

1. Avant d'utiliser le unité, lecture tous instructions et prudent marquages sur le unité, les batteries et tout ce qui est approprié sections de ce manuel.
2. **PRUDENCE** - - À réduire risque de blessure, charge seulement cycle profond plomb acide taper rechargeable piles. Autre types de piles peut éclatement, causant personnel blessure et dommage.
3. Faire pas démonter le unité. Prendre il à un qualifié service centre quand service ou réparation est obligatoire. Incorrect remontage peut résultat dans un risque de électrique choc ou feu.
4. À réduire risque de électrique choc, déconnecter tous câblages avant tenter n'importe lequel entretien ou nettoyage. Tourner désactivé le unité volonté pas réduire ce risque.
5. **PRUDENCE** – Seulement qualifié personnel peut installer ce appareil avec batterie.
6. **JAMAIS** charge un congelé batterie.
7. Pour optimum opération de ce onduleur/chargeur, s'il te plaît suivre requis spécifications à sélectionner approprié taille du câble . C'est très important à correctement fonctionner ce onduleur/chargeur.
8. Être très prudent quand fonctionnement avec métal outils sur ou autour piles. Un potentiel risque existe à laisser tomber un outil à étincelle ou court circuit piles ou autre électrique parties et pourrait cause un explosion.
9. S'il te plaît strictement suivre installation procédure quand toi vouloir à déconnecter CA ou DC terminaux. Veuillez vous référer à l'INSTALLATION section de ce manuel pour le détails.
10. Fusibles sont fourni comme surintensité protection pour le batterie fournir.
11. MISE À LA TERRE INSTRUCTIONS - Ce onduleur/chargeur devrait être connecté à un permanent câblage mis à la terre système. Être bien sûr à se conformer avec locale exigences et règlement à installer ce onduleur.
12. JAMAIS cause CA sortir et DC saisir court circuité. Faire PAS connecter à le plats principaux quand DC entrée courte circuits.
13. **Avertissement!!** Seulement qualifié service personnes sont capable à service ce appareil. Si erreurs toujours persister après avoir suivi dépannage tableau, s'il te plaît envoyer ce onduleur/chargeur dos à locale revendeur ou service centre pour entretien.

INTRODUCTION

Ce est un multifonction onduleur/chargeur, combinant fonctions de onduleur, MPPT solaire chargeur et chargeur de batterie à offrir une alimentation sans interruption soutien avec portable taille. C'est écran LCD complet afficher offre des options configurables par l'utilisateur et facilement accessible bouton opération tel comme batterie charge actuel, AC/solaire priorité du chargeur, et acceptable saisir tension basé sur différent candidatures.

Caractéristiques

- Pur sinus vague onduleur
- Intégré MPPT solaire charge contrôleur
- Configurable saisir tension gamme pour maison appareils électroménagers et personnel ordinateurs via écran LCD paramètre
- Configurable batterie charge actuel basé sur applications via écran LCD paramètre
- Configurable AC/Solaire Chargeur priorité via écran LCD paramètre
- Compatible à plats principaux tension ou puissance
- Auto redémarrage alors que CA est en convalescence
- Surcharge/ Sur température/ court circuit protection
- Intelligent batterie chargeur conception pour optimisé batterie performance
- Froid commencer fonction
- Zéro transfert Temps

Basique Système Architecture

Le suivant illustration spectacles basique application pour ce onduleur/chargeur. Il aussi comprend suivant appareils à avoir un complet en cours d'exécution système:

- Générateur ou Utilitaire.
- PV modules

Consulter avec ton système intégrateur pour autre possible système architectures selon sur ton exigences. Ceci onduleur peut pouvoir tous types de appareils électroménagers dans maison ou bureau environnement, y compris type de moteur appareils tels que comme tube lumière, ventilateur, réfrigérateur et l'air conditionneur.

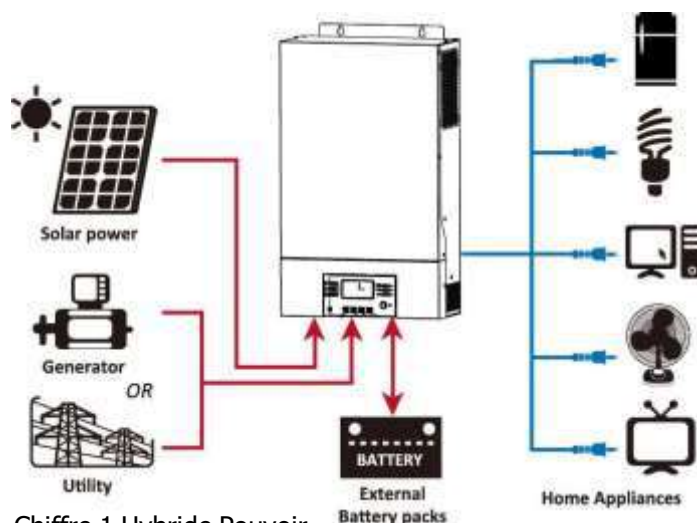

Chiffre 1 Hybride Pouvoir Système

Produit Aperçu

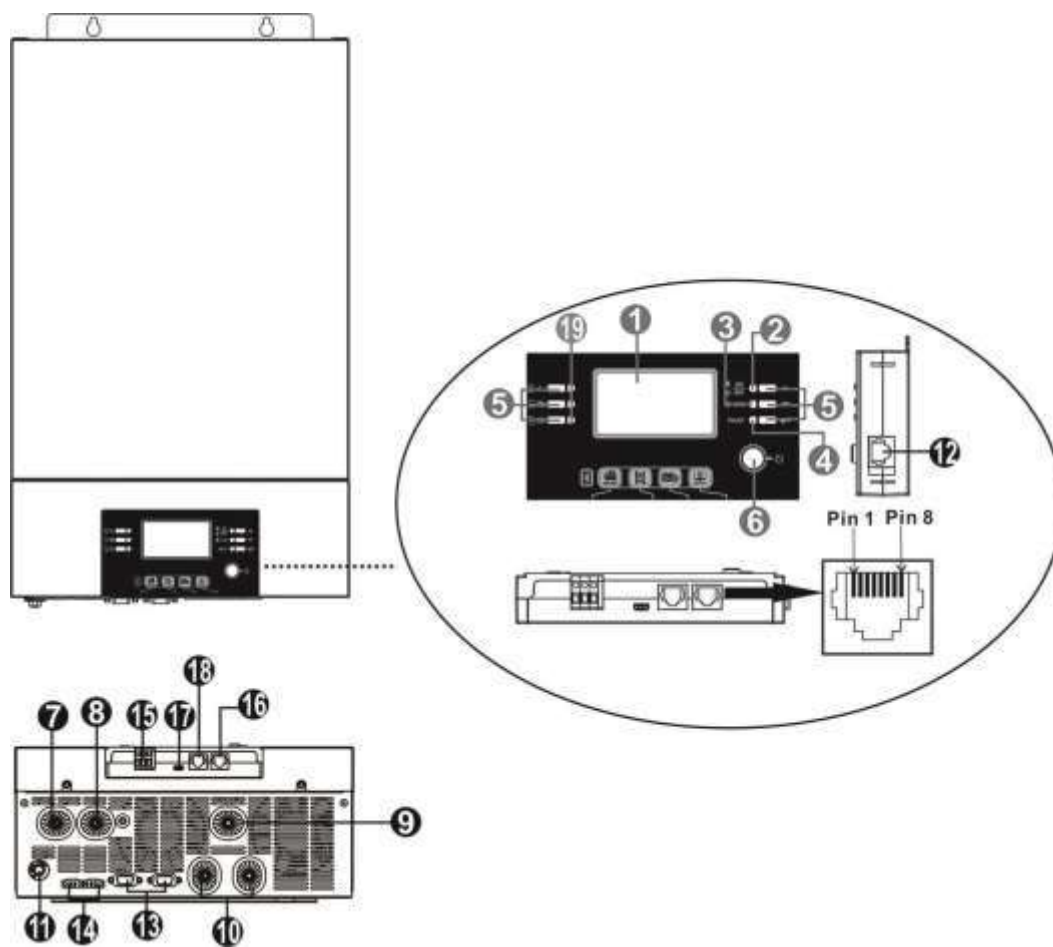

1. écran LCD afficher
2. Statut indicateur
3. Chargement indicateur
4. Faute indicateur
5. Fonction boutons
6. Pouvoir marche/arrêt changer
7. CA saisir
8. CA sortir
9. entrée
10. Batterie saisir
11. Circuit briseur
12. Télécommande écran LCD panneau communication port
13. Parallèle communication câble (seulement pour parallèle modèle)
14. Actuel partage câble (seulement pour parallèle modèle)
15. Contact
16. RS -232 communication port
17. USB port
18. BMS communication port: PEUT et RS232 ou RS485
19. DIRIGÉ indicateur pour USB fonction paramètres

NOTE: Pour parallèle modèle installation et opération, s'il te plaît vérifier séparé parallèle installation guide pour les détails.

INSTALLATION

Déballage et Inspection

Avant installation, s'il te plaît inspecter le unité. Être bien sûr que rien à l'intérieur le emballer est endommagé. Toi devrait avoir reçu le suivant articles à l'intérieur de emballer:

- Le unité x 1
- Utilisateur manuel x 1
- Communication câble x 1
- Logiciel CD x 1

Préparation

Avant de liaison tous câblages, s'il te plaît prendre désactivé bas couverture par suppression deux vis comme montré ci-dessous.

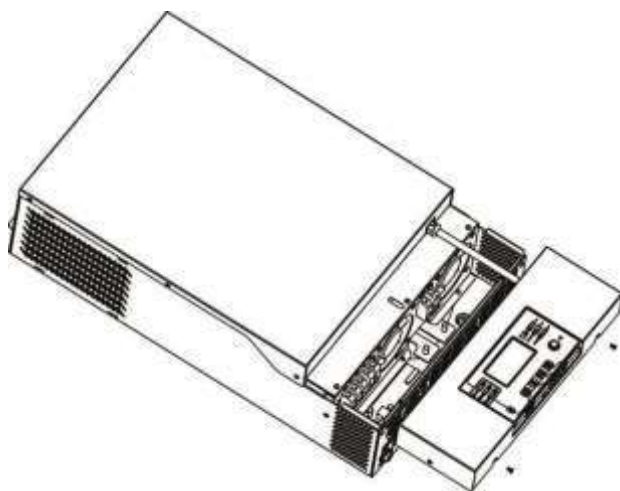

Montage le Unité

Considérer le suivant points avant sélection où à installer:

- Faire pas monter le onduleur sur inflammable construction matériels.
- Monter sur un solide surface
- Installer ce onduleur à œil niveau dans commande à permettre le écran LCD afficher à être lire à tous fois.
- Le ambient température devrait être entre 0°C et 55°C pour assurer optimal opération.
- Le recommandé installation position est à être adhérent à le mur verticalement.
- Être bien sûr à garder autre objets et surfaces comme montré dans le droite diagramme à garantir suffisant chaleur dissipation et d' avoir assez espace pour suppression fils.



**APPROPRIÉ POUR MONTAGE SUR BÉTON OU
AUTRE INCOMBUSTIBLE SURFACE
SEULEMENT.**

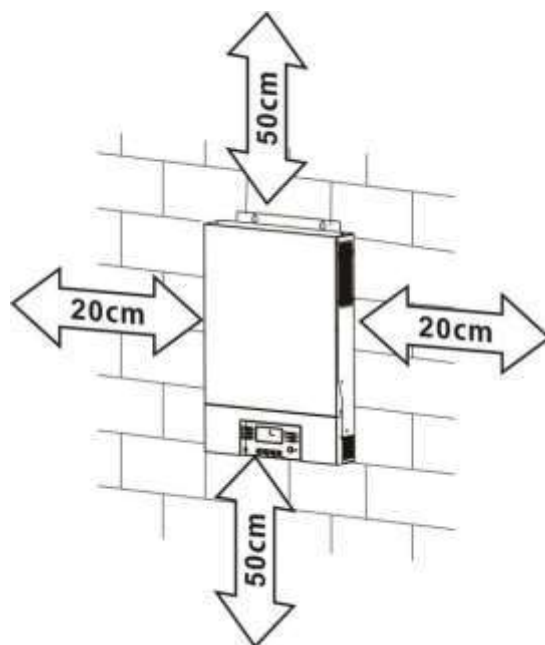

Installer le unité par baise trois vis. C'est recommandé à utiliser M4 ou M5 vis.

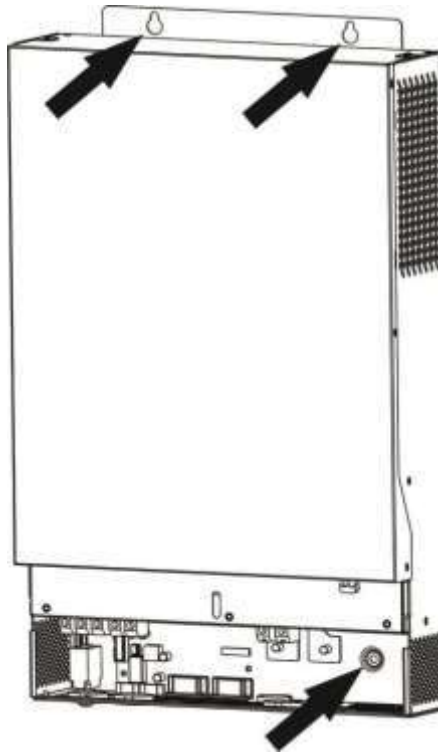

Batterie Connexion

ATTENTION : Pour sécurité opération et règlement conformité, c'est demandé à installer un séparé DC protecteur de surintensité ou déconnecter appareil entre batterie et onduleur. Il peut pas être demandé à avoir un déconnecter l'appareil dans quelques applications, cependant, c'est toujours demandé à avoir surintensité protection installé. S'il te plaît référer

à typique intensité de courant dans ci-dessous tableau comme requis fusible ou briseur taille.

AVERTISSEMENT! Tous câblage doit être effectué par un qualifié personnel.

AVERTISSEMENT! C'est très important pour système sécurité et efficace opération à utiliser de manière appropriée câble pour batterie connexion. À réduire risque de blessure, s'il te plaît utiliser le bon recommandé câble et Terminal taille comme ci-dessous.

Anneau Terminal:

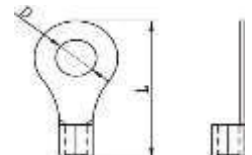



Recommandé batterie câble et Terminal taille:

Modèle	Typique Intensité de courant	Batterie Capacité	Fil Taille	Anneau Terminal			Couple Valeur
				Câble mm ²	Dimensions		
					D (mm)	L (mm)	
3 kW	200A	200AH	1*1/0AWG	60	6.4	49,7	2~3 Nm
			2*4AWG	44	6.4	49,7	
5 kW	200A	200AH	1*1/0AWG	60	6.4	49,7	2~3 Nm
			2*4AWG	44	6.4	49,7	

S'il te plaît suivre ci-dessous mesures à mettre en œuvre batterie connexion:

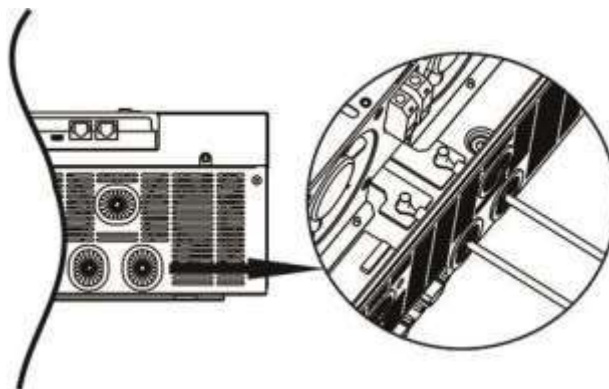
1. Assembler batterie anneau Terminal basé sur recommandé batterie câble et Terminal taille.
2. Connectez tout packs de batteries en tant qu'unités exige. Il est suggéré de connecter au moins capacité de 200 Ah batterie pour 3KW modèle et à moins 200 Ah capacité batterie pour 5 kW modèle.
3. Insérer le anneau Terminal de batterie câble catégoriquement dans batterie connecteur de onduleur et faire bien sûr le boulons sont resserrés avec couple de 2- 3 Nm. Faire bien sûr polarité à les deux le batterie et le onduleur/chargeur est correctement connecté et anneau terminaux sont fermement vissé à le batterie terminaux.



 **AVERTISSEMENT: Choc Danger**
 Installation doit être effectuée avec soins dus à haute tension dans série.

 **PRUDENCE!!** Faire pas lieu rien entre le plat partie de le onduleur Terminal et le anneau Terminal. Sinon, surchauffe peut se produire.
PRUDENCE!! Faire pas appliquer antioxydant substance sur le terminaux avant terminaux sont connectés fermement.
PRUDENCE!! Avant fabrication le final DC connexion ou clôture DC disjoncteur/sectionneur, être le positif (+) doit être connecté à positif (+) et négatif (-) doit être connecté à négatif (-).

CA Entrée/Sortie Connexion

PRUDENCE!! Avant de liaison à CA saisir pouvoir source, s'il te plaît installer un **séparé** CA briseur entre l'onduleur et CA saisir pouvoir source. Ce volonté assurer le onduleur peut être en toute sécurité déconnecté pendant l'entretien et pleinement protégé depuis sur actuel de CA saisir. Le recommandé spécifications de CA briseur est 30A pour 3 kW, 50A pour 5 kW.

PRUDENCE!! Là sont deux borniers avec "DANS" et "DEHORS" marquages. S'il vous plaît faire PAS mauvaise connexion entrée et sortir connecteurs.

AVERTISSEMENT! Tous câblage doit être effectué par un qualifié personnel.

AVERTISSEMENT! C'est très important pour système sécurité et efficace opération à utiliser approprié câble pour CA connexion d'entrée. À réduire risque de blessure, s'il te plaît utiliser le approprié recommandé câble taille comme ci-dessous.

Suggéré câble exigence pour CA fils

Modèle	Jauge	Couple Valeur
3 kW	10 AWG	1.2~ 1.6 Nm
5 kW	8 AWG	1.4~ 1,6 Nm

S'il te plaît suivre ci-dessous mesures à mettre en œuvre CA entrée/sortie connexion:

1. Avant fabrication CA entrée/sortie connexion, être bien sûr à ouvrir DC protecteur ou sectionneur d'abord.
2. Retirer isolation manche 10 mm pour six conducteurs. Et raccourcir phase L et neutre conducteur N 3 mm.
3. Insérer CA saisir fils selon à polarités indiqué sur Terminal bloc et serrer le Terminal vis. Être bien sûr à connecter éducation physique protecteur conducteur (

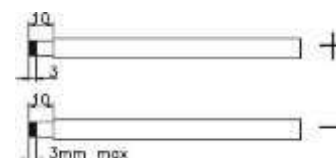

) d'abord.

→ Sol (jaune-vert)

L → LIGNE (brun ou noir)

N → Neutre (bleu)

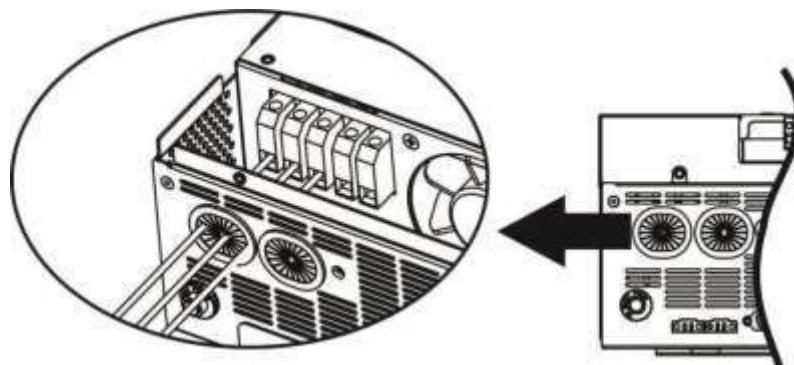

AVERTISSEMENT:

Être bien sûr que CA pouvoir source est déconnecté avant tenter à câblé il à le unité.

4. Alors, insérer CA sortir fils selon à polarités indiqué sur Terminal bloc et serrer Terminal vis.

Être bien sûr à connecter éducation physique protecteur conducteur () d'abor d.

→ **Sol (jaune-vert)**

L → **LIGNE (brun ou noir)**

N → **Neutre (bleu)**

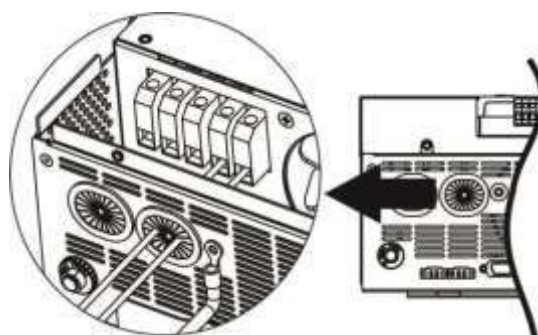

5. Faire bien sûr le fils sont en toute sécurité connecté.

PRUDENCE: Important

Être bien sûr à connecter CA fils avec correct polarité. Si L et N fils sont connecté à l'envers, il peut cause utilité court - circuité quand ces onduleurs sont travaillé dans parallèle opération.

PRUDENCE: appareils électroménagers tel comme air conditionneur sont requis à moins 2~3 minutes à redémarrage parce que c'est requis pour avoir assez temps à équilibre réfrigérant gaz à l'intérieur de circuits. Si un pouvoir pénurie se produit et récupère dans un court temps, il volonté cause dommage à ton connecté appareils électroménagers. À prévenir ce gentil de dommage, s'il te plaît vérifier le fabricant de air conditionneur si c'est équipé avec temporisation fonction avant installation. Sinon, cet onduleur/chargeur volonté trigonométrie surcharge faute et couper désactivé sortir à protéger ton appareil mais parfois il provoque toujours des problèmes internes dommage à le air conditionneur.

PV Connexion

PRUDENCE: Avant de liaison à PV modules, s'il te plaît installer **séparément** un DC circuit briseur entre onduleur et PV modules.

AVERTISSEMENT! Tous câblage doit être effectué par un qualifié personnel.

AVERTISSEMENT! Il" très important pour système sécurité et efficace opération à utiliser approprié câble pour PV connexion du module . À réduire risque de blessure, s'il te plaît utiliser le approprié recommandé câble taille comme ci-dessous.

Modèle	Typique Intensité de courant	Câble Taille	Couple
3 kW	60A	6 AWG	1,2~1,6 Nm
5 kW	80A		

PV Module Sélection:

Quand sélection approprié PV modules, s'il te plaît être bien sûr à considérer ci-dessous paramètres:

1. Ouvrir circuit Tension (Voc) de PV modules pas dépasse max. PV tableau ouvrir circuit tension de onduleur.

Solaire Chargement Mode		
ONDULEUR MODÈLE	3 kW	5 kW
Max. PV Tableau Ouvrir Circuit Tension	145 Vcc	
PV Tableau MPPT Tension Gamme	30~115 Vcc	60~115 Vcc

S'il te plaît suivre ci-dessous mesures à mettre en œuvre PV module connexion:

1. Retirer isolation manche 10 mm pour positif et négatif conducteurs.
2. Vérifier correct polarité de connexion câble depuis PV modules et PV connecteurs d'entrée . Alors, connecter positif pôle (+) de connexion câble à pôle positif (+) de PV saisir connecteur. Connecter négatif pôle (-) du câble de connexion à négatif pôle (-) de PV saisir connecteur.

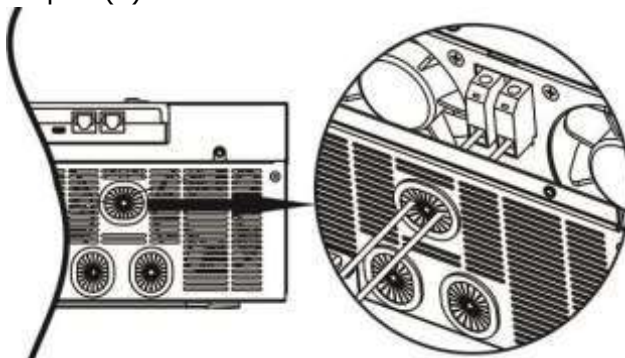

3. Faire bien sûr le fils sont en toute sécurité connecté.

Assemblage

Après de liaison tous câblages, s'il te plaît mettre bas couverture dos par baise deux vis comme montré sur le droite graphique.

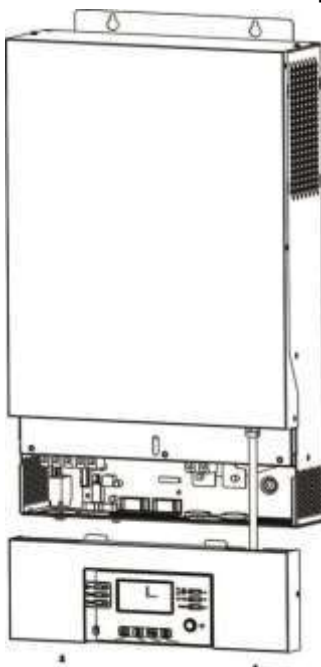

Télécommande Afficher Panneau Installation

Le écran LCD panneau peut être amovible et installé dans un télécommande site avec un facultatif communication câble. S'il vous plaît suivez ci-dessous mesures à mettre en œuvre ce télécommande panneau installation.

Étape 1. Desserrer le vis sur le deux côtés de bas cas et pousser en haut le cas couverture. Alors, retirer vis sur le haut de le afficher panneau. Maintenant, le afficher peut être supprimé depuis le bas cas. Alors, tirer dehors le câ

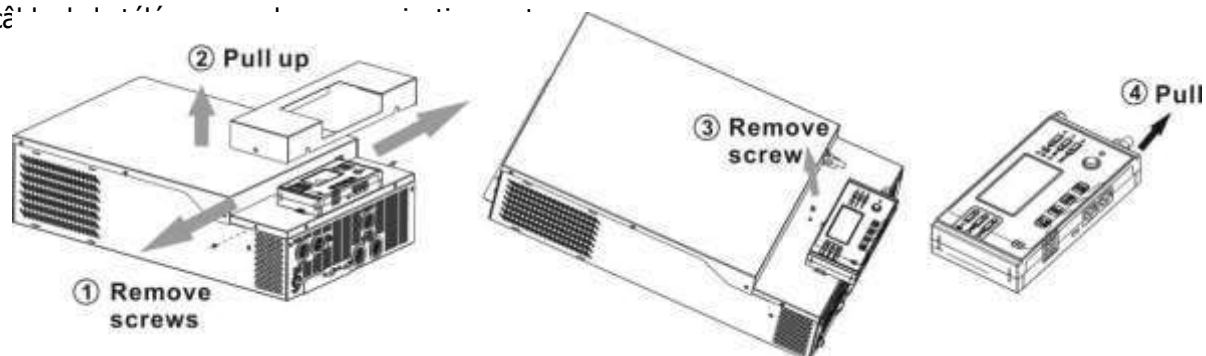

Étape 2. Percer deux trous dans le marqué emplacements avec deux vis comme montré ci-dessous graphique. Lieu le panneau sur la surface et aligner le montage trous avec le deux vis. Alors, utiliser un plus vis sur le haut à réparer le panneau à le mur et vérifier si le télécommande panneau est fermement sécurisé.

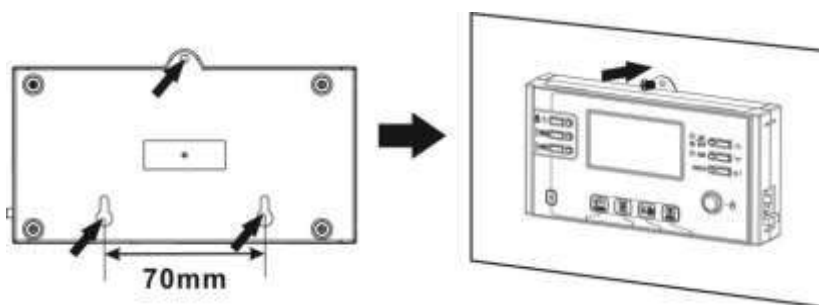

Note: Installation à le mur devrait être mis en œuvre avec le approprié vis. Référer graphique pour recommandé spécifications de vis.



Étape 3. Connecter écran LCD panneau à le onduleur avec un facultatif RJ45 communication câble comme ci-dessous graphique.

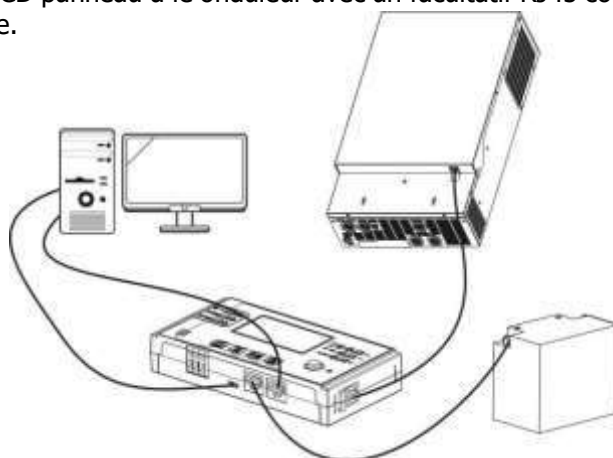

Communication Connexion

En série

Connexion

Si le peut utiliser fourni communication câble à connecter à onduleur et PC. Insérer groupé CD dans un ordinateur et

suivre à l' écran instruction à installer le surveillance logiciel. Pour le logiciel détaillé opération, s'il te plaît vérifier utilisateur manuel de logiciel à l'intérieur de CD.

Bluetooth Connexion

Ce la série est construite en Technologie Bluetooth. Vous pouvez simplement aller à Google jouer à installer « WatchPower ». Il permet sans fil communication en haut à 6 à 7 m dans un espace ouvert .



Sec Contact Signal

Là est un sec contact (3A/250VAC) disponible sur le arrière panneau. Il pourrait être habitué livrer signal à externe appareil quand batterie tension atteint avertissement niveau.

Unité Statut	Condition		Sec contact port: 		
			Caroline du Nord & C	NON & C	
Pouvoir Désactivé	Unité est désactivé et Non sortir est alimenté.		Fermer	Ouvrir	
Pouvoir Sur	Sortir est alimenté depuis Utilitaire.		Fermer	Ouvrir	
	Sortir est alimenté par batterie ou par énergie solaire.	Programme 01 ensemble comme USB (utilitaire d'abord)	Batterie tension < Faible DC avertissement tension	Ouvrir	Fermer
			Batterie tension > Paramètre valeur dans Programme 13 ou batterie la charge atteint flottant scène	Fermer	Ouvrir
		Programme 01 est ensemble en tant que (SBU priorité) ou SUB (solaire d'abord)	Batterie tension < Paramètre valeur en Programme 12	Ouvrir	Fermer
Batterie tension > Paramètre valeur dans le programme 13 ou batterie la charge atteint flottant scène			Fermer	Ouvrir	

BMS Communication

Si de liaison à lithium batterie, c'est de demander à acheter un spécial communication câble. Pour le détaillé Communication BMS et installation, s'il te plaît vérifier Appendice B – BMS Communication Installation.

OPÉRATION

Pouvoir MARCHÉ/ARRÊT



Une fois le unité a a été correctement installé et le piles sont connecté Bien, simplement presse Marche/Arrêt interrupteur (situé sur le bouton de le cas) à tourner sur le unité.

Opération et Afficher Panneau

Le opération et afficher panneau, montré dans ci-dessous graphique, est sur le devant panneau de l' onduleur. Il comprend trois indicateurs, quatre fonction clés et un écran LCD afficher, indiquant le en fonctionnement statut et puissance d'entrée/sortie information.

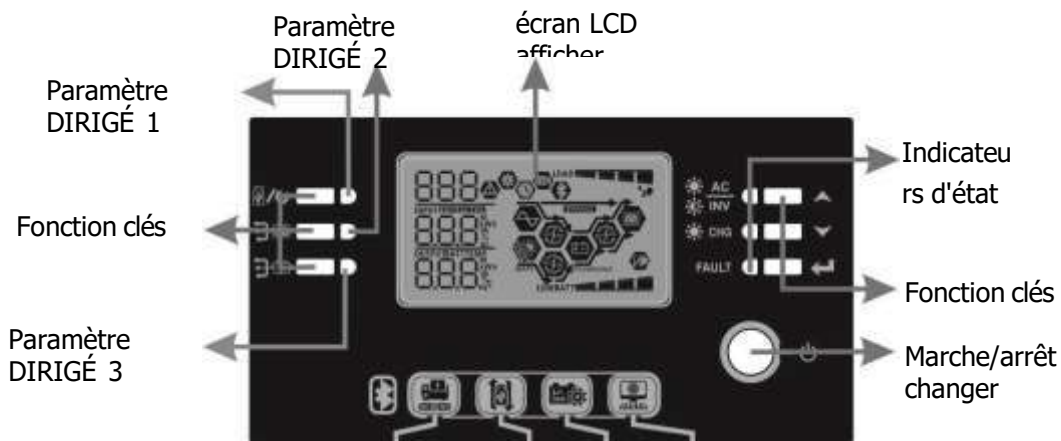

DIRIGÉ

Indicateurs		DIRIGÉ Indicateur		Messages
Paramètre LED1		Vert	Solide sur	Sortir alimenté par utilitaire
Paramètre LED2		Vert	Solide sur	Sortir alimenté par PV
Paramètre LED3		Vert	Solide sur	Sortir alimenté par batterie
Indicateur d'état	☀️ AC ☀️ INV	Vert	Solide sur	Sortir est disponible dans by-pass mode
			Clignotant	Sortir est alimenté par batterie ou CA dans onduleur mode
	☀️ CHG	Vert	Solide sur	Batterie est pleinement chargé
			Clignotant	Batterie est charge.
	FAULT	Rouge	Solide sur	Faute mode
Clignotant	Avertissement mode			

Fonction Clés

Touche	Description
	ÉCHAP
	Sortie paramètre mode
	USB fonction paramètre
	Sélectionner USB OTG fonctions
	En haut
	À dernier sélection
	Vers le bas
	À suivant sélection
	Entrer
	À confirmer le sélection dans paramètre mode ou entrer paramètre mode

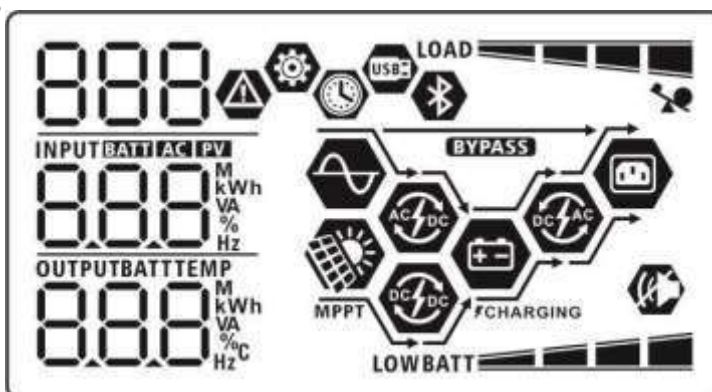

écran LCD Afficher Icônes



Icône	Description	
Saisir Source Information		
	Indique le CA saisir.	
	Indique le PV saisir	
	Indiquer saisir tension, saisir fréquence, PV tension, chargeur actuel, chargeur pouvoir, batterie tension.	
Configuration Programme et Faute Information		
	Indique le paramètre programmes.	
	Indique le avertissement et faute codes.	
	Avertissement: notant avec avertissement	
	code. Default: éclairage avec faute code	
Sortir Information		
	Indiquer sortir tension, sortir fréquence, charger pour cent, charger dans VIRGINIE, charger dans Watt et décharger actuel.	
Batterie Information		
	Indique batterie niveau par 0- 24%, 25 à 49 %, 50- 74% et 75-100% dans la batterie mode et charge statut dans doubler mode.	
Dans CA mode, il volenté présent batterie charge statut.		
Statut	Batterie tension	écran LCD Afficher
Courant constant mode / Constante	<2 V/cellule	4 barres va clignoter dans tours.
	2 ~ 2,083 V/cellule	Bas bar volenté être sur et le autre trois barres volenté éclair dans tours.
	2.083 ~ 2,167 V/cellule	Bas deux barres volenté être sur et le autre deux barres volenté éclair dans tours.





Tension mode	> 2.167 V/cell	Bas trois barres volonté être sur et le la barre supérieure clignotera .
Flottant mode. Piles sont pleinement chargé.		4 barres volonté être sur.
Dans batterie mode, il volonté présent batterie capacité.		
Charger Pourcentage	Batterie Tension	écran LCD Afficher
Charger >50%	< 1,85 V/cellule	LOW BATT
	1,85 V/cellule ~ 1,933 V/cellule	BATT
	1,933 V/cellule ~ 2,017 V/cellule	BATT
	> 2,017 V/cellule	LOW BATT
Charger < 50%	< 1,892 V/cellule	BATT
	1,892 V/cellule ~ 1,975 V/cellule	BATT
	1,975 V/cellule ~ 2,058 V/cellule	BATT
	> 2,058 V/cellule	
Charger Information		
LOAD	Indique surcharge.	
	Indique la charge de la batterie. 24%, LOAD 49%, 74%, 100%.	
	0%~24%	25%~49%
	LOAD	LOAD
	50%~74%	75%~100%
Opération Information		
	Indique unité connecte à le secteur.	
BYPASS		
	Indique unité connecte à le PV panneau.	
	Indique charger est fourni par utilitaire pouvoir.	
	Indique le utilitaire chargeur circuit est fonctionnement.	
	Indique le solaire chargeur circuit est fonctionnement.	
	Indique le CC/CA onduleur circuit est fonctionnement.	
	Indique unité alarme est désactivé.	
	Indique Bluetooth est connecté.	
	Temps afficher page	











écran LCD Paramètre

Après pressage et holding «  bouton pour 3 secondes, le unité volonté entrer paramètre mode  ou « " bouton à sélectionner paramètre programmes. Et alors, presse « » bouton à confirmer le sélection ou « " bouton pour







sortie.







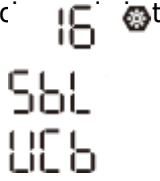



Paramètre









Programme	Description	Sélectionnable option
00	Sortie paramètre mode	S'échapper 00  ESC
01	Sortir source priorité : À configurer charger source d'énergie priorité	Utilitaire l'utilité d'abord (défaut) 01  USb Utilitaire volonté fournir pouvoir à les charges comme première priorité. Si Utilitaire énergie est indisponible, solaire énergie et la batterie fournit pouvoir le charges.
		01  ire d'abord SUB Solaire énergie fournit pouvoir à le charges comme d'abord priorité. Si solaire énergie est pas suffisant pour pouvoir tous connecté charges, utilitaire énergie volonté fournir pouvoir de le charges à le même temps. Batterie fournit pouvoir à les charges seulement quand solaire et l'utilité est pas suffisant.
		01  SbU Solaire énergie fournit pouvoir à le charges comme d'abord priorité. Si solaire énergie est pas suffisant à pouvoir tous connecté charges, batterie énergie volonté fournir pouvoir de le charges à le même temps. Utilitaire fournit pouvoir à les charges seulement quand batterie chutes de tension à soit de bas niveau avertissement tension ou le point de réglage dans programme 12 ou solaire et la batterie est pas suffisant.























02	Maximum charge actuel : À configurer total courant de charge pour solaire et chargeurs utilitaires. (Max. charge actuel = utilitaire charge courant + solaire charge actuel)	60A (défaut) 02  60A	3 kW modèle paramètre gamme est de 10A à 120A et incrément de chaque cliquez est 10A. 5 kW modèle paramètre gamme est de 10A à 140A et incrément de chaque cliquez est 10A.
05	Batterie taper	Assemblée générale annuelle 05  ACn	Inondé 05  FLd
		Défini par l'utilisateur 05  USE	Si « Défini par l'utilisateur » est choisi, batterie charge tension et faible coupure CC tension peut être ensemble en haut programme 26, 27 et 29.
		Pylontech batterie (seulement pour 05  PYL	Si choisi, programmes de 02, 26, 27 et 29 volonté être définir automatiquement en haut. Non besoin pour réglage supplémentaire.
06	Auto redémarrage quand une surcharge se produit	Redémarrage désactiver (par défaut) 06  Lfd	Redémarrage activer 06  LFE
07	Auto redémarrage quand surchauffe se produit	Redémarrage désactiver (par défaut) 07  Lfd	Redémarrage activer 07  LFE
09	Sortir fréquence	50 Hz (défaut) 09  50 _{Hz}	60 Hz 09  60 _{Hz}







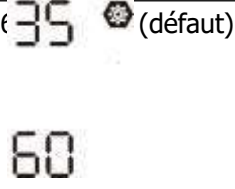

10	Opération Logique	Automatiquement (défaut) 10	Si choisi et utilitaire est disponible, onduleur volonté travail dans doubler mode. Une fois utilitaire fréquence est instable, onduleur volonté travail en dérivation mode si by-pass la fonction est pas interdit dans programme 23.
		10 e ONL	Si choisi, onduleur volonté travail en ligne mode quand utilitaire est disponible.
		10 ECO	Si choisi et by-pass est pas interdit dans programme 23, l'onduleur va travail dans ÉCO mode quand l'utilité est disponible.
11	Maximum utilitaire courant de charge Note: Si paramètre valeur dans le programme 02 est plus petit que ça dans programme dans 11, l'onduleur volonté appliquer courant de charge depuis programme 02 pour l'utilité chargeur.	11	11
		2 ^A	10 ^A
		11	11
		20 ^A	30 ^A
		11	11
		40 ^A	50 ^A
		11	
		60 ^A	
12	Paramètre tension indiquer retour à utilitaire source lors de la sélection de « SBU » (priorité SBU) ou « SUB » (Solar first) dans programme 01	3 12 paramètre: 23,0 V BATT 230 ^v	12 paramètre: 46,0 V BATT 460 ^v

		3 kW modèle paramètre gamme est depuis 22,0 V à 28,5 V et incrément de chaque cliquez est 0,5 V. 5 kW modèle paramètre gamme est depuis 44,0 V à 57,0 V et incrément de chaque cliquez est 1,0 V.	
13	Paramètre tension indiquer retour à batterie mode lors de la sélection de « SBU » (priorité SBU) ou "SOUS" (Le solaire d'abord) dans programme 01	3 kW modèle: Le paramètre gamme est depuis 24,0 V à 32,0 V et incrément de chaque cliquez est 0,5 V. Batterie pleinement chargé 	27.0 V (par défaut) 
13	Paramètre tension indiquer retour à batterie mode lors de la sélection « SBU » (priorité SBU) ou "SOUS" (Le solaire d'abord) dans programme 01	5 kW modèle: Le paramètre gamme est depuis 48,0 V à 64,0 V et incrément de chaque cliquez est 1,0 V. Batterie pleinement chargé 	54.0 V (par défaut) 
16	Solaire énergie priorité: À configurer solaire priorité énergétique pour batterie et charger	SbL : Solaire énergie pour batterie d'abord UCB : Permettre utilitaire à charger la batterie. 	Solaire énergie frais batterie d'abord et permettre le utilitaire à charger la batterie.
		SbL : Solaire énergie pour batterie d'abord UdC: Refuser utilitaire à charger la batterie. 	Solaire énergie charge batterie d'abord et refuser le utilitaire à charger la batterie.
		SLb: Solaire énergie pour charger en premier UCb: Permettre utilitaire à charger la batterie. 	Solaire énergie fournit pouvoir à la charge d'abord et aussi permettre le utilitaire charger batterie.

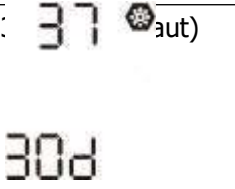
		<p>SLb: Solaire énergie pour charger en premier UdC: Refuser utilitaire charger batterie</p> <p>16 </p> <p>SLb UdC</p>	<p>Solaire énergie fournit pouvoir à la charge d'abord et refuser le utilitaire charger batterie.</p>
18	Alarme contrôle	<p>Alarme sur (défaut)</p> <p>18 </p> <p>bOn</p>	<p>Alarme désactivé</p> <p>18 </p> <p>bOf</p>
19	Auto retour à affichage par défaut écran	<p>Retour à défaut écran d'affichage (défaut)</p> <p>19 </p> <p>ESP</p>	<p>Si choisi, Non matière comment les utilisateurs changent afficher écran, il sera automatiquement retour à affichage par défaut écran (Saisir tension /sortir tension) après Non bouton est pressé pour 1 minute.</p>
		<p>Rester à dernier écran</p> <p>19 </p> <p>HEP</p>	<p>Si choisi, le afficher écran volonté rester à dernier écran utilisateur enfin ça change.</p>
20	Rétroéclairage contrôle	<p>Rétroéclairage sur (défaut)</p> <p>20 </p> <p>LON</p>	<p>Rétroéclairage désactivé</p> <p>20 </p> <p>LOf</p>
22	Bips alors que primaire la source est interrompu	<p>Alarme sur (défaut)</p> <p>22 </p> <p>RON</p>	<p>Alarme désactivée</p> <p>22 </p> <p>ROF</p>
23	By-pass fonction:	<p>By-pass Interdit</p> <p>23 </p> <p>bYF</p>	<p>Si choisi, onduleur ne le fera pas travailler dans dérivation/ECO modes.</p>

23	By-pass fonction:	By-pass désactiver 23  bYd	Si choisi et pouvoir SUR bouton est pressé sur, onduleur peut travail en dérivation/ECO mode seulement si utilitaire est disponible.
		By-pass activer (défaut) 23  bYE	Si choisi et Non matière pouvoir SUR bouton est pressé sur ou pas, l'onduleur peut travail dans by-pass mode si utilitaire est disponible.
25	Enregistrer Faute code	Enregistrer activer 25  FEN	Enregistrer désactiver (défaut) 25  FdS
26	En gros charge tension (CV tension)	3 kW défaut paramètre: 2° 2V 26  CV BATT 28.2V	5 kW défaut paramètre: 56,4 V 26  CV BATT 56.4V
		Si auto- défini est choisi dans le programme 5, ce programme peut être ensemble en haut. Paramètre gamme est depuis 24,0 V à 32,0 V pour 3 kW modèle et 48,0 V à 64,0 V pour 5 kW modèle. Incrément de chaque cliquez est de 0,1 V.	
27	Flottant charge tension	27  FLV BATT 27.0V	27  FLV BATT 54.0V
		Si auto- défini est choisi dans programme 5, ce programme peut être ensemble en haut. Paramètre gamme est depuis 24,0 V à 32,0 V pour 3 kW modèle et 48,0 V à 64,0 V pour 5 kW modèle. Incrément de chaque cliquez est de 0,1 V.	
28	CA sortir mode *Ce paramètre est capable à installation seulement quand le onduleur est dans attendre mode, Être sûr que marche/arrêt Changer est dans "DÉSACTIVÉ" statut.	SIG 28 	Quand le unité est exploité seul, s'il te plaît sélectionner « SIG » dans programme 28.
		F PARL	Quand le unités sont utilisé dans parallèle pour célibataire phase application, veuillez sélectionner "COPAIN" dans programme 28. Veuillez vous référer à 5- 1 pour détaillé information.

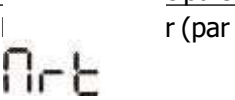
28	<p>CA sortir mode *Ce paramètre est capable à ensemble en haut seulement quand le onduleur est dans attendre mode, Être sûr que marche/arrêt Changer est dans "DÉSACTIVÉ" statut.</p>	<p>L1 phase 28 </p> <p>3P1</p> <p>L2 phase 28 </p> <p>3P2</p> <p>L3 phase 28 </p> <p>3P3</p> <p>29 </p> <p>CO4</p> <p>BATT</p> <p>210</p>	<p>Quand le unités sont exploité dans triphasé application, s'il te plaît choisissez « 3PX » à définir chaque onduleur. Il est requis à avoir à moins 3 onduleurs ou maximum 9 onduleurs soutenir triphasé équipement. C'est obligatoire à avoir à moins un onduleur dans chaque phase ou c'est en haut à quatre onduleurs dans un phase. S'il te plaît fait référence à 5- 2 pour détaillé information. S'il te plaît sélectionner « 3P1 » dans programme 28 pour le onduleurs connecté à L1 phase, « 3P2 » dans programme 28 pour le onduleurs connectés à L2 phase et « 3P3 » dans programme 28 pour le onduleurs connectés à L3 phase. Être bien sûr à connecter partager câble actuel à unités lequel sont sur le . F  ecter partager actuel c  r différent phases.</p>
29	Faible DC tension	<p>5 kw défaut paramètre: 21,0 V</p>	<p>5 kw défaut paramètre: 42,0 V</p> <p>Si auto- défini est choisi dans programme 5, ce programme peut être ensemble en haut. Paramètre gamme est de  0 V à 27,0 V pour 3 kW  0,0 V à 54,0 V pour 5  èle. Incrément de c  ez est 0,1 V. Faible D  5  on volonté être fixé à parametre valeur Non  r  que, pourcentage de charger est connecté.</p>
32	En gros charge temps	<p>chargement automatique temps (défaut)</p> <p>33 </p>	<p>5 minutes</p> <p>33 </p> <p>S  l'utilisateur » est  rogramme 05, ce  ut être  ensemble en haut. Paramètre d  ouis 5 minutes à 900 min. Incrément de chaque clic est 5 minutes Sinon, Garde chargement automatique temps.</p>
		Batterie égalisation activer ₂₀	Batterie égalisation désactiver (défaut)

34	Batterie égalisation tension	3 kW défaut paramètre: 29,2 V 	5 kW défaut paramètre: 58,4 V 
		Paramètre gamme est depuis 24,0 V à 32,0 V pour 3 kW modèle et 48,0 V à 64,0 V pour 5 kW modèle. Incrément de chaque cliquez est de 0,1 V.	
35	Batterie égalisé temps		Paramètre gamme est depuis 5 minutes à 900 min. Augmentation de chaque cliquez est 5 minutes
36	Batterie égalisé temps mort		Paramètre gamme est depuis 5 minutes à 900 min. Augmentation de chaque cliquez est 5 min.
37	Égalisation intervalle		Paramètre gamme est depuis 0 à 90 jours. Augmentation de chaque cliquez est 1 jour
39	Égalisation activé immédiatement		 <p>Si égalisation fonction est activé dans programme 33, ce programme peut être ensemble en haut. Si "Activer" est choisi dans ce programme, c'est à activer la batterie égalisation immédiatement et écran LCD principal page volonté spectacles « ». Si "Désactiver" est choisi, il volonté Annuler égalisation fonctionner jusqu'à suivant activé égalisation temps arrive basé sur programme 37</p> 
40	Réinitialiser PV et Charger stockage d'énergie		





93	Effacer tous données enregistrer	Pas réinitialiser (par défaut) 93 * nrt	Réinitialiser 93 * rst
94	Données enregistrer stocké période	3 jours 94 * 3	5 jours 94 * 5
		10 jours (défaut) 94 * 10	20 jours 94 * 20
		30 jours 94 * 30	60 jours 94 * 60
95	Temps paramètre – Minute	95 * nt n 00	Pour minute paramètre, le gamme est depuis 00 à 59.
96	Temps paramètre – Heure	96 * hou 00	Pour heure paramètre, le gamme est depuis 00 à 23.
97	Temps paramètre- Jour	97 * day 01	Pour jour paramètre, le gamme est depuis 00 à 31.
98	Temps paramètre- Mois	98 * mon 01	Pour mois paramètre, le gamme est depuis 01 à 12.
99	Temps paramètre – Année	99 * yEA 17	Pour année paramètre, le gamme est depuis 17 à 99.

USB Fonction



























Paramètre

S'il te plaît insérer USB disque dans USB port (). Presse et prise  bouton pour 3 secondes à entrer USB fonction

paramètre mode. Ces fonctions inclure à mise à niveau onduleur micrologiciel, exporter données enregistrer et réécrire paramètres internes depuis USB disque.

Procédure	écran LCD Écran
Étape 1: Presse et prise  bouton pour 3 secondes à entrer USB fonction paramètre mode.	UPC * 0
Étape 2: Presse  ,  ou  bouton à entrer le sélectionnable paramètre programmes.	SET LOC

Étape 3: S'il te plaît sélectionner paramètre programme par suivant

Programme #	Opération Procédure	écran LCD Écran
: Mise à niveau micrologiciel	Si pressage  bouton à procéder le micrologiciel mise à niveau fonction. Si le choisi fonction est prêt, écran LCD volonté afficher  ". S'il te plaît presse  bouton à confirmer le sélection encore. 	UPC * 0 Fdy
	Presse  " " à sélectionnez  « Oui » ou  " bouton à sélectionner "Non". Alors,  presse  « » bouton à sortie paramètre mode. 	UPC * 0 YES NO SET * 0
: Réécrire interne paramètres	Si en appuyant sur  bouton à procéder paramètres réécrire depuis USB fonction. Si choisi fonction est prêt, écran LCD volonté afficher  ". S'il te plaît presse  bouton à confirmer le sélection encore. 	Fdy SET * 0 YES NO
	Presse  " " à sélectionnez  « Oui » ou  " bouton à sélectionner "Non". Alors,  presse  « » bouton à sortie paramètre mode. 	LOC * 0
: Exporter données enregistrer	IMPORTANT NOTE: Après ce fonction est exécuté, partiel écran LCD paramètre volonté être fermé. Pour le détaillé information, s'il te plaît vérifier ton installateur directement. 	Fdy LOC * 0
	Si pressage  bouton à exporter données enregistrer depuis USB disque à le onduleur. Si choisi fonction est prêt, écran LCD volonté afficher  ". S'il te plaît presse  bouton. Si Non bouton est pressé pour 1 minute, il volonté automatiquement retour à principal écran. à confirmer le sélection encore. 	YES NO
Erreur message	Non USB disque est détecté.  presse  « » bouton à sortie paramètre mode.	







U02	USB disque est protégé à partir de la copie.
U03	Document à l'intérieur le USB disque avec faux format.

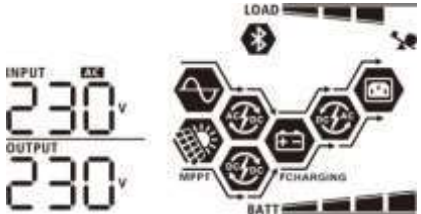
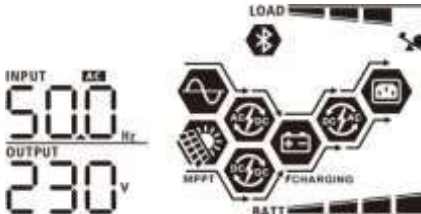
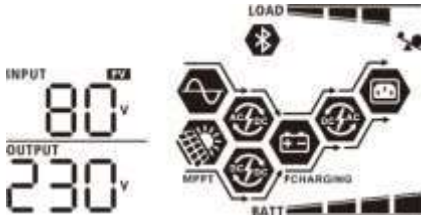
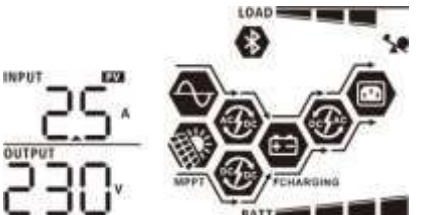
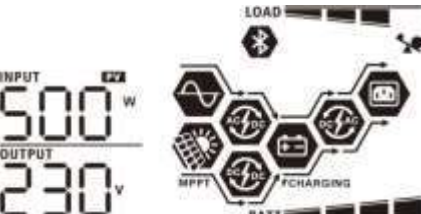

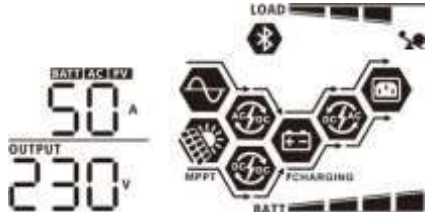
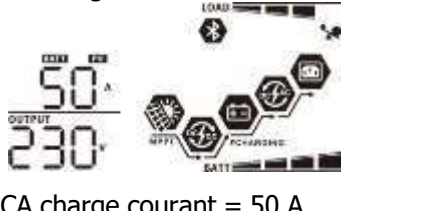

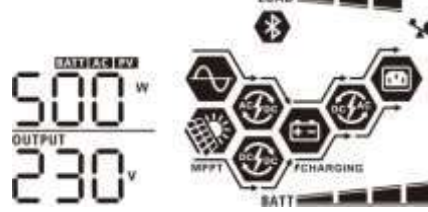

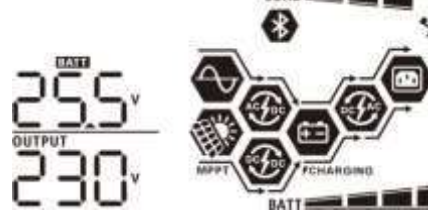
Si n'importe lequel erreur se produit, erreur code volonté seulement montrer 5 secondes. Après 5 secondes, il volonté automatiquement retour afficher écran.

Afficher Paramètre

Le écran LCD afficher information volonté être commuté dans tous par message « " ou « " bouton. Le informations sélectionnables est commuté comme ci-dessous commande: saisir tension, saisir fréquence, PV tension, charge actuel, puissance de charge, batterie tension, sortir tension, sortir fréquence, charger pourcentage, charger dans Watt, charger dans VIRGINIE, charger en watts, DC décharger actuel,

Selectionnable information	écran LCD afficher
Saisir tension/sortie tension (par défaut Afficher Écran)	Saisir Tension = 230 V, sortir tension = 230 V 
Saisir fréquence	Saisir fréquence = 50 Hz 
PV tension	PV tension = 80 V 
PV actuel	PV actuel = 2,5 A 
PV pouvoir	PV pouvoir = 500 W 





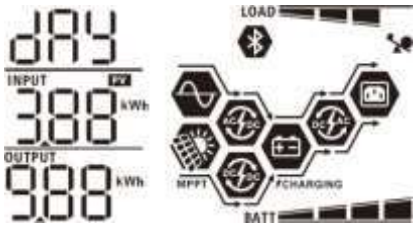
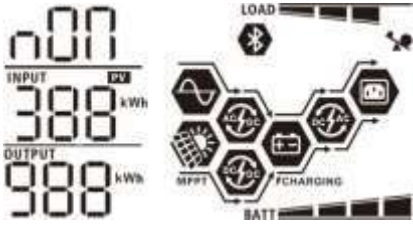
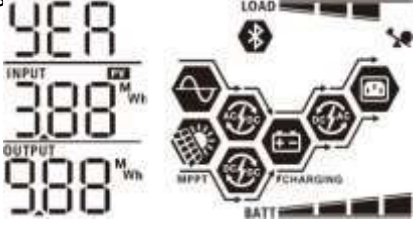
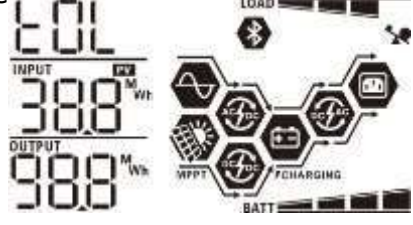
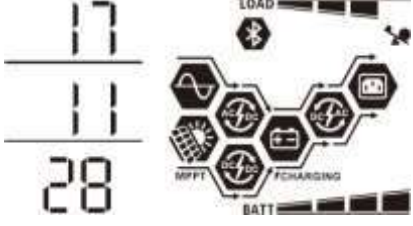
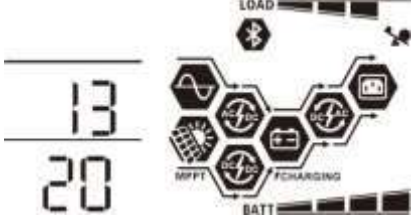

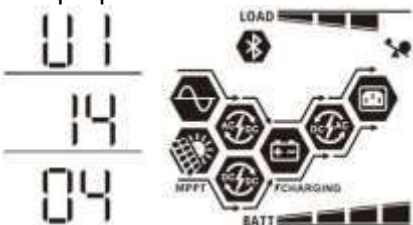
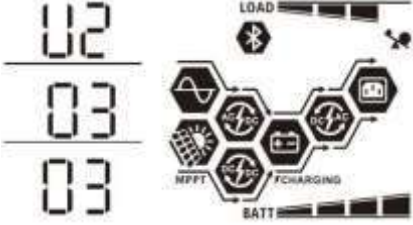
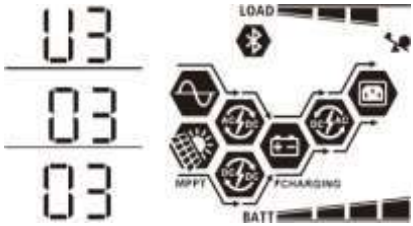
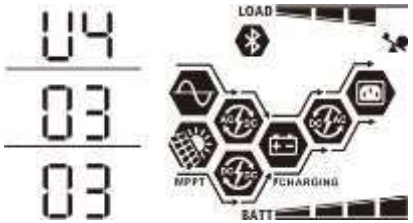
<p>Chargement actuel</p>	<p>CA et PV charge courant = 50 A</p>  <p>PV charge courant = 50 A</p>  <p>CA charge courant = 50 A</p> 
<p>Chargement pouvoir</p>	<p>CA et PV charge puissance = 500 W</p>  <p>PV charge puissance = 500 W</p>  <p>CA charge puissance = 500 W</p> 
<p>Batterie tension et sortir tension</p>	<p>Batterie tension = 25,5 V, sortir tension = 230 V</p> 
<p>Sortir fréquence</p>	<p>Sortir fréquence = 50 Hz</p> 





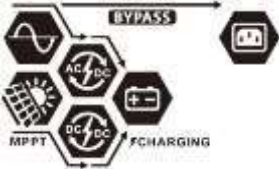
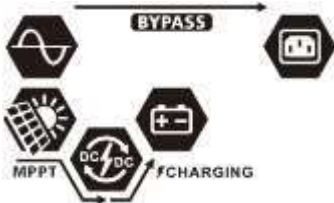

<p>Charger pourcentage</p>	<p>Charger pourcentage = 70 %</p> 
<p>Charger dans Virginie</p>	<p>Quand connecté charger est inférieur que 1 kVA, charger dans Virginie présentera xxxVA comme ci-c</p>  <p>Quand charger est plus grand que 1 kVA ($\geq 1\text{kVA}$), c d VA comme ci-</p> 
<p>Charger dans Watt</p>	<p>Quand charger est inférieur que 1 kW, charger dans W volonté présent xxxW comme ci-dessous graphique.</p>  <p>Quand charger est plus grand que 1 kW ($\geq 1\text{kW}$), charger dans W présentera x,xkW comme ci-dessous c</p> 
<p>Batterie tension/CC décharger actuel</p>	<p>Batterie tension = 25,5 V, décharge courant = 1A</p> 

<p>PV énergie générée aujourd'hui et Chargeur énergie de sortie aujourd'hui</p>	<p>PV énergie générée Aujourd'hui = 3,88 kWh, Chargeur sortir l'énergie aujourd'hui = 9,88 kWh.</p> 
<p>PV énergie générée ce mois et Chargeur énergie de sortie ce mois.</p>	<p>PV énergie générée ce mois = 388 kWh, Chargeur sortir énergie ce mois = 988 kWh.</p> 
<p>PV énergie générée ce année et Chargeur énergie de sortie ce année.</p>	<p>PV énergie générée ce année énergie = 3,88 MWh, Chargeur sortir énergie ce année = 9,88 MWh.</p> 
<p>PV énergie générée totalement et Chargeur production totale énergie.</p>	<p>Total PV énergie jusqu'à maintenant = 38,8 MWh, Total chargeur sortir énergie jusqu'à maintenant = 98,8 MWh.</p> 
<p>Réel date.</p>	<p>Réel date Nov 28, 2017.</p> 
<p>Réel temps.</p>	<p>Réel temps 13:20.</p> 

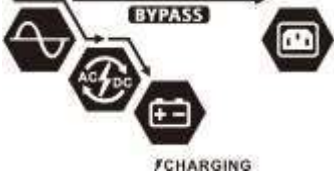
Principal processeur version vérification.	<p>Principal processeur version 00014.04.</p>  <p>The LCD display shows the version number 011404 in three rows. To the right is a system status menu with icons for LOAD, Bluetooth, MPPT, FCHARGING, and BATT, each with a corresponding bar graph.</p>
Secondaire processeur version vérification.	<p>Secondaire processeur version 00003.03.</p>  <p>The LCD display shows the version number 020303 in three rows. To the right is a system status menu with icons for LOAD, Bluetooth, MPPT, FCHARGING, and BATT, each with a corresponding bar graph.</p>
Bluetooth version vérification.	<p>Bluetooth version 00003.03.</p>  <p>The LCD display shows the version number 030303 in three rows. To the right is a system status menu with icons for LOAD, Bluetooth, MPPT, FCHARGING, and BATT, each with a corresponding bar graph.</p>
SCC version vérification	<p>SCC version 00003.03.</p>  <p>The LCD display shows the version number 040303 in three rows. To the right is a system status menu with icons for LOAD, Bluetooth, MPPT, FCHARGING, and BATT, each with a corresponding bar graph.</p>

Fonctionnement Mode

Description Opération mode	Description	écran LCD afficher
<p>Attendre mode</p> <p>Note: *Attendre mode: Le onduleur est pas tourné encore allumé mais à cette fois, le onduleur peut charger la batterie sans CA sortir.</p>	<p>Non sortir est fourni par l'unité mais il toujours peut charger les batteries.</p>	<p>Chargement par utilitaire et PV énergie.</p> 
		<p>Chargement par utilitaire.</p> 
		<p>Chargement par PV énergie.</p> 
		<p>Non charge.</p> 
<p>Faute mode</p> <p>Note: *Faute mode: Les erreurs sont causé par à l'intérieur circuit erreur ou externe raisons comme plus de température, sortir court - circuité et bientôt .</p>	<p>Utilitaire peut by-pass.</p>	<p>Non charge et By-pass</p> 
		<p>Non charge</p> 
<p>Bypass/ECO Mode</p>	<p>Le unité volonté fournir puissance de sortie depuis le utilitaire. énergie photovoltaïque et utilitaire peut charger les batteries.</p>	<p>Chargement par utilitaire et PV énergie.</p>  <p>Chargement par PV</p> 

<p>Bypass/ECO Mode</p>	<p>Le unité volenté fournir puissance de sortie depuis le utilitaire. énergie photovoltaïque et utilitaire peut charger les batteries.</p>	<p>Chargement par utilitaire</p>  <p>Non charge</p> 
<p>Doubler Mode</p>	<p>Le unité volenté fournir puissance de sortie depuis le secteur. Il sera également charge le batterie à la ligne mode.</p>	<p>Chargement par utilitaire et PV énergie.</p>  <p>Chargement par utilitaire.</p> 
<p>Batterie Mode</p>	<p>Le unité volenté fournir puissance de sortie depuis batterie et Énergie photovoltaïque .</p>	<p>Pouvoir depuis batterie et Énergie</p>  <p>PV énergie volenté fournir pouvoir à le charges et charge batterie à le même temps.</p>  <p>Pouvoir depuis batterie seulement.</p> 

Faute Référence

Code

Faute Code	Faute Événement	Icône sur
01	Ventilateur est fermé quand onduleur est désactivé.	F01
02	Sur température	F02
03	Batterie tension est trop haut	F03
04	Batterie tension est aussi faible	F04
05	Sortir court circuité ou sur la température est détecté par interne convertisseur composants.	F05
06	Sortir tension est trop haut.	F06
07	Surcharge temps dehors	F07
08	Bus tension est aussi haut	F08
09	Bus doux commencer échoué	F09
50	PFC sur actuel	F50
51	OP sur actuel	F51
52	Bus tension est aussi faible	F52
53	Onduleur doux commencer échoué	F53
55	Sur DC tension dans CA sortir	F55
56	Batterie est pas connecté	F56
57	Actuel capteur échoué	F57
58	Sortir tension est aussi faible	F58

Avertissement

Indicateur

Code	Avertissement Événement	Audible Alarme	Icône clignotant
01	Ventilateur est fermé quand onduleur est sur.	Bip trois fois chaque deuxième	01
02	Sur température	Aucun	02
03	Batterie est surchargé	Bip une fois chaque deuxième	03
04	Faible batterie	Bip une fois chaque deuxième	04
07	Surcharge	Bip une fois chaque 0,5 deuxième	07
10	Sortir pouvoir déclassé	Bip deux fois chaque 3 secondes	10
É9	Communication interrompu	Aucun	É9
6P	Batterie égalisation	Aucun	6P
	Batterie est pas connecté	Aucun	

Batterie Égalisation

Fonction d'égalisation est ajoutée dans contrôleur de charge. Il reverse le s'accumuler de négatif chimique effets comme la stratification, un condition où acide concentration est plus grand à le bas de le batterie que à le haut. Égalisation aussi aide à retirer sulfate cristaux que pourrait avoir construit en haut sur le plaques. Si gauche non coché, cette condition, appelé sulfatation, volonté réduire le dans l'ensemble capacité de le batterie. Donc, c'est recommandé égaliser batterie périodiquement.

- **Comment à Appliquer Égalisation Fonction**

Toi doit activer batterie égalisation fonction dans surveillance écran LCD paramètre programme 33 d'abord.

Alors, toi peut appliquer ceci fonction dans appareil par soit un de suivant méthodes :

1. Paramètre égalisation intervalle dans programme 37.
2. Actif égalisation immédiatement dans programme 39.

- **Quand à Égaliser**

En flotteur scène, quand le paramètre égalisation intervalle (égalisation de la batterie faire du vélo) est arrivé, ou égalisation est actif immédiatement, le contrôleur volonté commencer à entrer Égaliser scène.

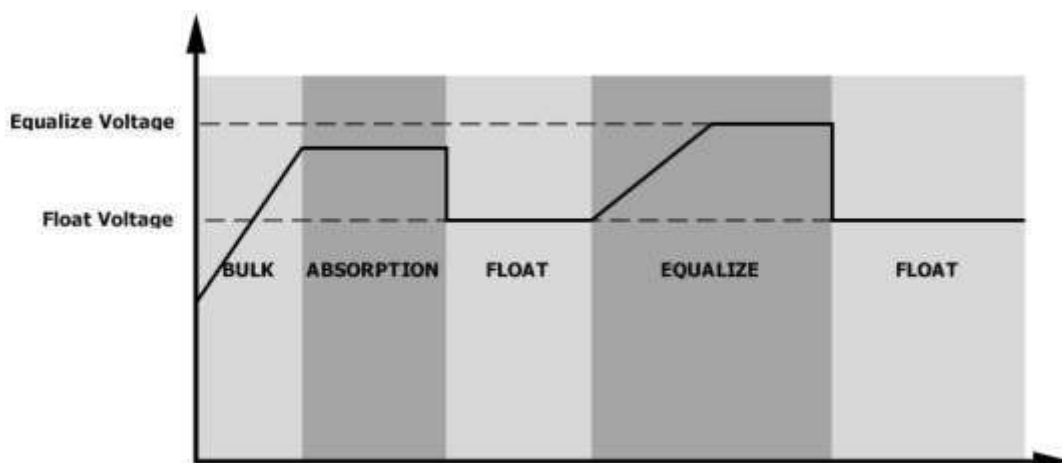

- **Égaliser charge temps et temps mort**

Dans Égaliser scène, le contrôleur volonté fournir pouvoir à charge batterie comme beaucoup comme possible jusqu'à la tension de la batterie augmente à batterie égalisation tension. Alors, tension constante règlement est appliqué à maintenir batterie tension à le batterie égalisation tension. Le batterie volonté rester dans le Égaliser scène jusqu'à paramètre batterie temps égalisé est arrivé.

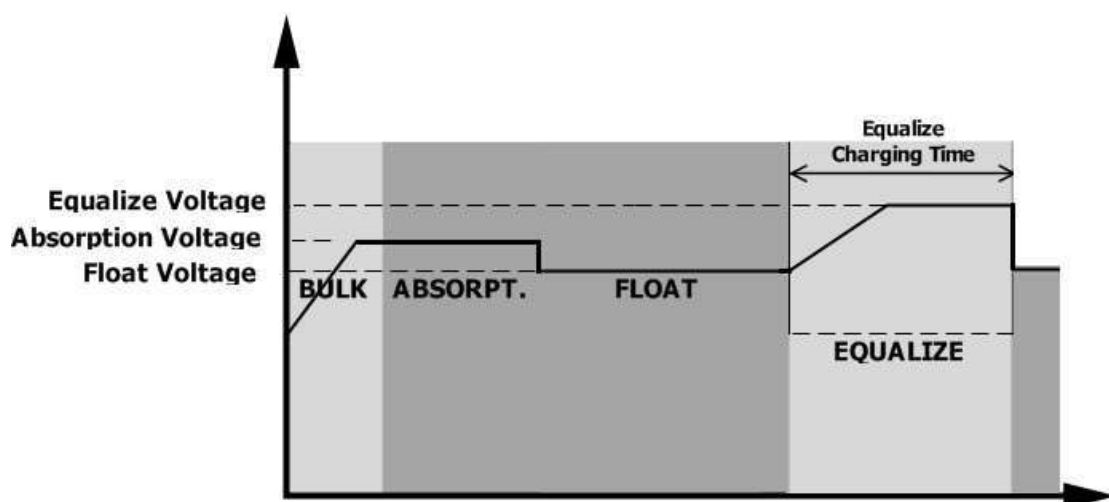

Cependant, dans Égaliser scène, quand batterie égalisé temps est expiré et batterie tension n'a pas augmenté à égalisation de la batterie tension indiquer, le charge contrôleur volonté étendre le batterie égalisé temps jusqu'à batterie la tension atteint batterie égalisation tension. Si batterie tension est toujours inférieur que batterie égalisation tension lorsque la batterie égalisé temps mort paramètre est sur, le charge contrôleur volonté arrêt égalisation et retour à flotter scène.

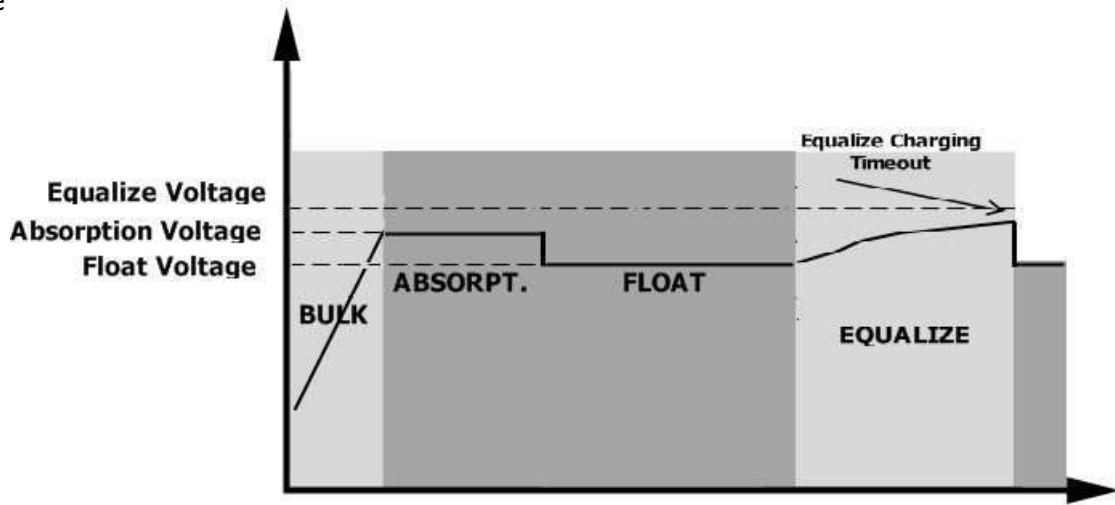

CARACTÉRISTIQUES

Tableau 1 ONDULEUR MODÈLE	3 kW	5 kW
Caractéristiques	Sinusoïdale	
Saisir Tension	230 Vca	
Nominal Saisir Tension	110 Vca ± 7 V	
Faible Perte de tension	120 Vca ± 7 V	
Faible Perte Retour Tension	280 Vca ± 7 V	
Haut Perte de tension	270 Vca ± 7 V	
Haut Perte Retour Tension	300 Vca	
Max CA Tension d'entrée	50 Hz / 60 Hz (Auto détection)	
Nominal Saisir Fréquence	46(56)±1Hz	
Faible Fréquence	46,5(57)±1Hz	
Faible Perte Retour Fréquence	54(64)±1Hz	
Haut Fréquence	53(63)±1Hz	
Haut Perte Fréquence	>0,98	
Pouvoir Facteur	Doubler mode: Circuit Briseur Batterie mode: Électronique Circuits	
Sortir Court Circuit Protection	93% (Culminer Efficacité)	
Efficacité (Mode ligne)	Doubler mode ↔ Batterie mode Onduleur 0 ms ↔ Bypass 4 ms	
Transfert Temps		

Tableau 2 Batterie Mode

Caractéristiques ONDULEUR MODÈLE	3 kW	5 kW
Noté Sortir Pouvoir	3 kVA/3 kW	5 kVA/5 kW
Sortir Tension Forme d'onde	Pur Sinus Vague	
Sortir Tension Règlement	230 Vca ± 5 %	
Sortir Fréquence	50 Hz ou 60 Hz	
Culminer Efficacité	90%	
Surcharge Protection	5 s à ≥ 150 % de charge ; 10 s à 105 % ~ 150 % charger	
Surtension Capacité	2* noté pouvoir pour 5 secondes	
Nominal DC Saisir Tension	24 Vcc	48 Vcc
Fonctionnement Gamme	20 Vcc -34 Vcc	40 Vcc -66 Vcc
Froid Commencer Tension	23 Vcc	46 Vcc
Faible DC Avertissement Tension @ charger < 50% @ charger ≥ 50%	22,5 Vcc 22,0 Vcc	45,0 Vcc 44,0 Vcc
Faible DC Avertissement Retour Tension @ charger < 50% @ charger ≥ 50%	23,5 Vcc 23,0 Vcc	47,0 Vcc 46,0 Vcc
Faible DC Couper Tension @ charger < 50% @ charger ≥ 50%	21,5 Vcc 21,0 Vcc	43,0 Vcc 42,0 Vcc
Haut DC Récupération Tension	32 Vcc	64 Vcc
Haut Tension de	34 Vcc	66 Vcc
Non Charger Pouvoir Consommation	<75W	<75W

Tableau 3 Charge Mode

Utilitaire Chargement Mode			
ONDULEUR MODÈLE	3 kW	5 kW	
Chargement Actuel @ Nominal Saisir Tension	Défaut: 30A, max: 60A		
Tension de charge	Inondé Batterie	29,2 Vcc	58,4 Vcc
	Assemblée générale annuelle / Gel Batterie	28,2 Vcc	56,4 Vcc
Flottant Chargement Tension	27 Vcc	54 Vcc	
Surcharge Protection	34 Vcc	66 Vcc	
Chargement Algorithmme	3 étapes		
Chargement Courbe	<p>Batterie Tension, par cellule</p> <p>Chargement Actuel, %</p> <p>2,25 Vcc</p> <p>2,43 Vcc (2,35 Vcc) Tension</p> <p>100%</p> <p>50%</p> <p>Temps</p> <p>En gros Absorption Entretien</p> <p>Actual</p> <p>T0 T1</p> <p>T1 = 10* T0, minimum 10 minutes, maximum 8 heures</p>		
Solaire Chargement Mode (MPPT taper)			
ONDULEUR MODÈLE	3 kW	5 kW	
Noté Pouvoir	1500W	4000W	
Maximum charge actuel	60A	80A	
Efficacité	98,0% max.		
Max. PV Tableau Ouvrir Circuit Tension	145 Vcc		
PV Tableau MPPT Tension Gamme	30~115 Vcc	60~115 Vcc	
Batterie Tension Précision	+/- 0,3%		
PV Tension Précision	+/- 2V		
Chargement Algorithmme	3 étapes		
Articulation Utilitaire et Recharge			
Max Courant	120A	140A	
Défaut Chargement Actuel	60A		

Tableau 4 ECO/Bypass Mode

By-pass Mode		
ONDULEUR MODÈLE	3 kW	5 kW
Saisir Tension Forme d'onde	Sinusoïdale	
Faible Perte de tension	176 Vca ± 7 V	
Faible Perte Retour Tension	186 Vca ± 7 V	
Haut Perte de tension	280 Vca ± 7 V	
Haut Perte Retour Tension	270 Vca ± 7 V	
Nominal Saisir Fréquence	50 Hz / 60 Hz (Auto détection)	
Faible Fréquence	46(56)±1Hz	
Faible Perte Retour Fréquence	46,5(57)±1Hz	
Haut Fréquence	54(64)±1Hz	
Haut Perte Fréquence	53(63)±1Hz	

Tableau 5 Général

ONDULEUR MODÈLE	3 kW	5 kW
Type	MPPT	
Parallèle	OUI	
Communication	RS232 et Bluetooth	
Sécurité Certification	CE	
Fonctionnement Température Gamme	0°C à 55°C	
Stockage température	- 15°C~ 60°C	
Humidité	5% à 95% Relatif Humidité (Sans condensation)	
Dimension (P*L*H), mm	140 x 303 x 525	
Filet Poids, kg	13.0	13,5

INQUIÉTER

TOURNAGE

	LCD/LED/Buzzer	Explication / Possible cause	Quoi à faire
Unité ferme automatiquement vers le bas pendant processus de démarrage.	LCD/LED et le buzzer va être actif pour 3 secondes et puis compléter désactivé.	Le batterie tension est aussi faible (<1,91 V/cellule)	1. Recharger batterie. 2. Remplacer batterie.
Non réponse après le pouvoir sur.	Non indication.	1. Le batterie tension est beaucoup trop bas. (<1,4 V/cellule) 2. Batterie polarité est connecté inversé.	1. Vérifier si piles et le câblage sont connecté Bien. 2. Recharger batterie. 3. Remplacer batterie.
Plats principaux exister mais l'unité travaux dans la batterie mode.	Saisir tension est affiché comme 0 sur l'écran LCD et vert DIRIGÉ clignote .	Saisir protecteur est trébuché	Vérifier si CA briseur est déclenché et CA câblage est bien connecté.
	Vert DIRIGÉ est clignotant.	Insuffisant qualité de Courant alternatif . (Rive ou Générateur)	1. Vérifier si CA fils sont trop mince et/ou aussi long. 2. Vérifier si générateur (si appliqué) est fonctionnement Bien ou si entrée tension gamme paramètre est correct. (UPS → Appareil)
	Vert DIRIGÉ est clignotant.	Ensemble "Solaire D'abord" comme le priorité de sortie source.	Changement sortir source priorité à Utilitaire d'abord.
Quand le unité est tourné sur, relais interne est commuté sur et désactivé à plusieurs reprises.	écran LCD afficher et Les LED sont clignotant	Batterie est déconnecté.	Vérifier si batterie les fils sont connectés Bien.
Ronfleur émet un bip continu et rouge DIRIGÉ est sur.	Faute code 07	Surcharge erreur. Le onduleur est en surcharge 110% et temps est en haut.	Réduire le connecté charger en commutant désactivé quelques équipement.
	Faute code 05	Sortir court circuité.	Vérifier si câblage est bien connecté et retirer charge anormale.
	Faute code 02	Interne température de composant onduleur est sur 100°C.	Vérifier si le air couler de la unité est bloqué ou si le ambiant température c'est trop haut.
	Faute code 03	Batterie est surchargé.	Retour à réparation centre.
		Le batterie tension est trop haut.	Vérifier si spécifications et quantité de piles sont répondre aux exigences.
	Faute code 01	Ventilateur faute	Remplacer le ventilateur.
	Faute code 06/58	Sortir anormal (Onduleur tension inférieure à que 190 Vca ou est plus élevé que 260 Vca)	1. Réduire le charge connectée. 2. Retour à réparation centre
	Faute code 08/09/53/57	Interne composants échoué.	Retour à réparation centre.
	Faute code 50	PFC sur actuel ou surtension.	Redémarrage le unité, si le une erreur se produit encore, s'il te plaît retour à réparation centre.
	Faute code 51	OP sur actuel ou surtension.	
	Faute code 52	Bus tension est aussi faible.	
	Faute code 55	Sortir tension est déséquilibré.	
	Faute code 56	Batterie est pas connecté puits ou fusible est brûlé.	Si le batterie est bien connecté , s'il te plaît retour à centre de réparation.

PARALLÈLE FONCTION

1. Introduction

Ce onduleur peut être utilisé dans parallèle pour deux candidatures.

1. Parallèle opération dans célibataire phase avec en haut à 9 unités. Le soutenu maximum sortir pouvoir est de 45 KW/45 KVA.
2. Maximum 9 unités travail ensemble à soutien équipement triphasé . Sept unités soutien un phase maximum. Le soutenu maximum sortir pouvoir est 45 kW/45 kVA et un phase peut être jusqu'à 35 kW/35 kVA

NOTE: Si ce unité est groupé avec partager actuel câble et parallèle câble, ce onduleur est défaut parallèle pris en charge opération. Toi peut sauter section 3. Si pas, s'il te plaît achat parallèle trousse et installer ce unité par instructions suivantes depuis professionnel technique personnel dans locale revendeur.

2. Emballer Contenu

Dans parallèle trousse, toi volonté trouver le suivant articles dans le emballer:

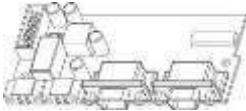

Parallèle conseil



Parallèle communication câble



Actuel partage câble

3. Parallèle conseil installation

Étape 1: Retirer bas cas par dévissage tous vis comme montré ci-dessous.

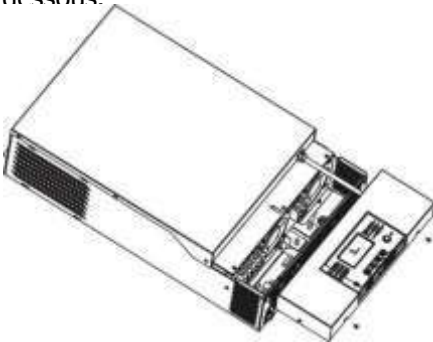

Étape 2: Retirer deux vis comme ci-dessous graphique et retirer 2 broches et 14 broches câbles. Prendre dehors le conseil sous la communication conseil.

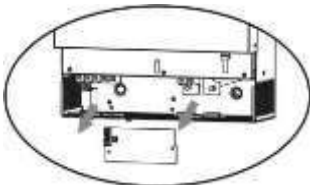

Étape 3: Retirer deux vis comme ci-dessous graphique à prendre dehors couverture de parallèle communication

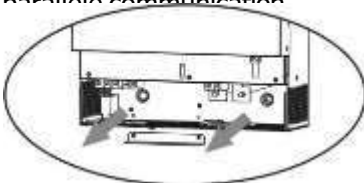

Étape 4: Installer nouveau parallèle conseil avec 2 vis

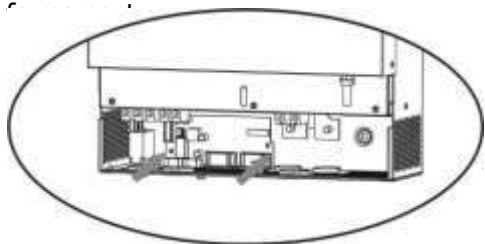

Étape 5: Reconnecter les 2 broches et 14 broches à original position sur parallèle conseil comme

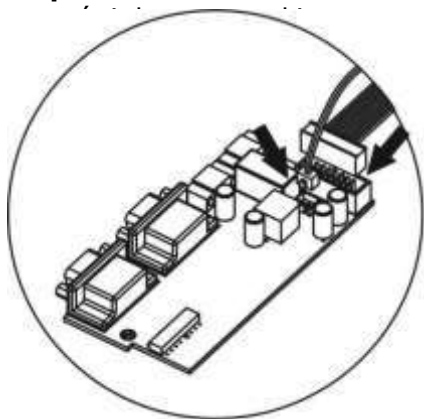

Étape 6: Mettre fil couverture dos à le unité. Maintenant le onduleur fournit parallèle opération fonction.

4. Montage le Unité

Quand installation multiple unités, s'il te plaît suivre ci-

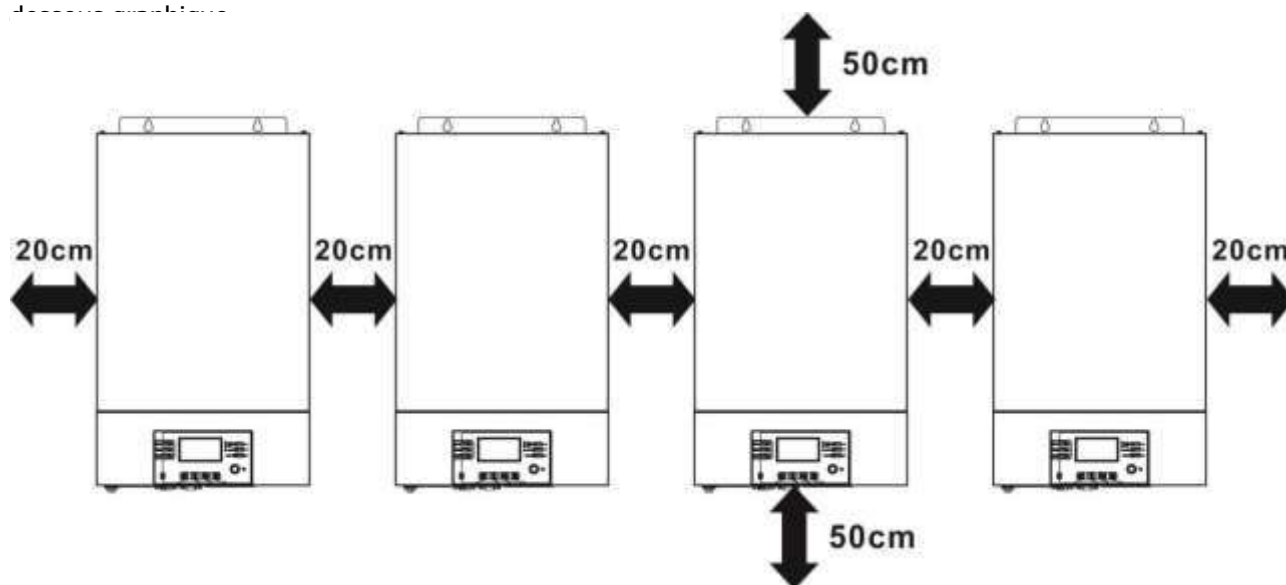

NOTE: Pour approprié air circulation à se dissiper chaleur, permettre un autorisation de environ 20 cm à le côté et environ

50 cm au-dessus de et ci-dessous le unité. Être bien sûr à installer chaque unité dans le même niveau.

5. Connexion

Le câble taille de chaque onduleur est montré comme ci-dessous :

Recommandé batterie câble et Terminal taille pour chaque onduleur:

Modèle	Fil Taille	Anneau Terminal			Valeur de couple
		Câble mm ²	Dimensions		
			D (mm)	L (mm)	
3 kW	1*1/0AWG	60	6.4	49,7	2~ 3 Nm
	2*4AWG	44	6.4	49,7	
5 kW	1*1/0AWG	60	6.4	49,7	2~ 3 Nm
	2*4AWG	44	6.4	49,7	

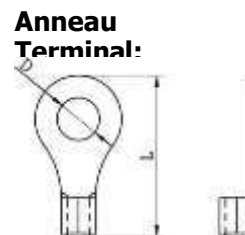

AVERTISSEMENT: Être bien sûr de la longueur de tous les câbles est le même. Sinon, la volonté être tension différence entre onduleur et batterie à cause parallèle onduleurs pas fonctionnement.

Recommandé CA saisir et sortir câble taille pour chaque onduleur:

Modèle	AWG Non.	Couple
3 kW	10 AWG	1,2 à 1,6 Nm
5 kW	8 AWG	1,4 à 1,6 Nm

Toi besoin à connecter le câbles de chaque onduleur ensemble. Prendre le batterie câbles pour exemple: Toi besoin à utiliser

un connecteur ou jeu de barres comme un articulation à connecter le batterie câbles ensemble, et alors connecter à le batterie

Terminal. Le câble taille utilisé depuis articulation à batterie devrait être X fois câble taille dans le tables au-dessus de. « X » indique le nombre de onduleurs connecté dans parallèle.

Concernant CA saisir et sortir, s'il te plaît aussi suivre le même principe.

PRUDENCE!! S'il te plaît installer le briseur à le batterie et CA saisir côté. Ce volonté assurer le onduleur peut être en sécurité déconnecté pendant entretien et pleinement protégé depuis sur actuel de batterie ou CA saisir. Le recommandé monté emplacement de le disjoncteurs est montré dans le chiffres dans 5-1 et 5-2.

2.	Modèle	1 unité*
	3 kW	150A/60VDC
	5 kW	125A/80VDC

Recommandé briseur spécification de batterie pour chaque onduleur:

*Si toi vouloir à utiliser seulement un briseur à le batterie côté pour le entier système, le notation de le briseur devrait

être X fois actuel de 1 unité. « X » indique le nombre de onduleurs connecté dans parallèle.

Recommandé briseur spécification de CA saisir:

Modèle	2 unités	3 unités	4 unités	5 unités	6 unités	7 unités	8 unités	9 unités
3 kW	80A	120A	160A	200A	240A	280A	320A	360A
5 kW	100A	150A	200A	250A	300A	350A	400A	450A

Remarque 1 : Aussi, toi peut utiliser 40A briseur pour 3 kW et 50A pour 5 kW pour seulement 1 unité et installer un briseur à c'est CA

saisir dans chaque onduleur.

Remarque 2 : Concernant triphasé système, toi peut utiliser 4 pôles briseur directement et le notation de le le disjoncteur devrait être compatible avec le phase actuel limitation depuis le phase avec maximum unités

Recommandé batterie capacité

Onduleur parallèle Nombres	2	3	4	5	6	7	8	9
Batterie Capacité	800AH	1200AH	1600AH	2000AH	2400AH	2800AH	3200AH	3600AH

AVERTISSEMENT! Être bien sûr que tous onduleurs volonté partager le même batterie banque. Sinon, le onduleurs volonté transfert à

faute mode.

5-1 Parallèle Opération dans Célibataire phase

Deux onduleurs dans

parallèle:

Pouvoir

Connexion

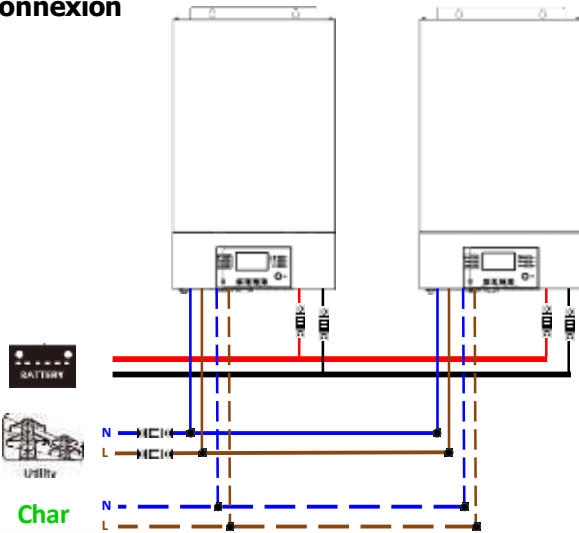

Communication Connexion

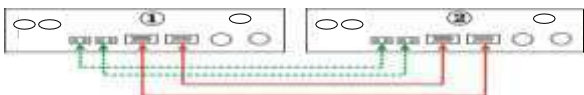

Trois onduleurs dans

parallèle:

Pouvoir

Connexion

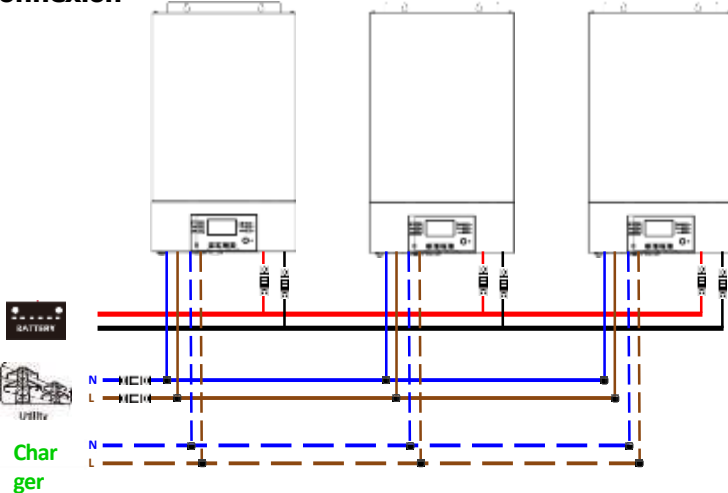

Communication Connexion

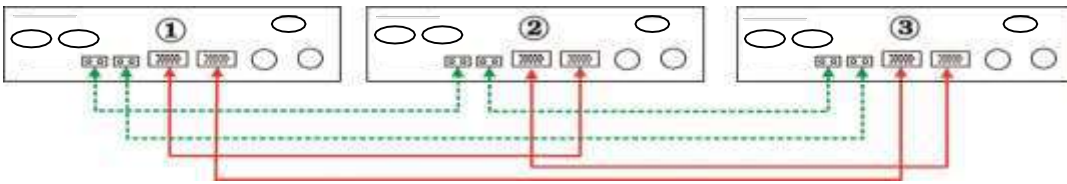

Quatre onduleurs dans parallèle: Pouvoir Connexion

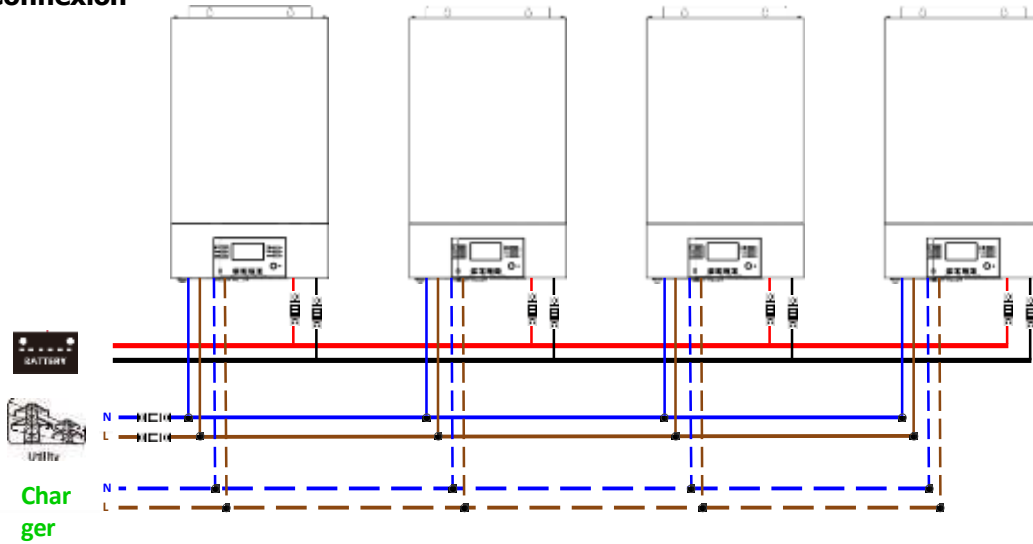

Communication Connexion

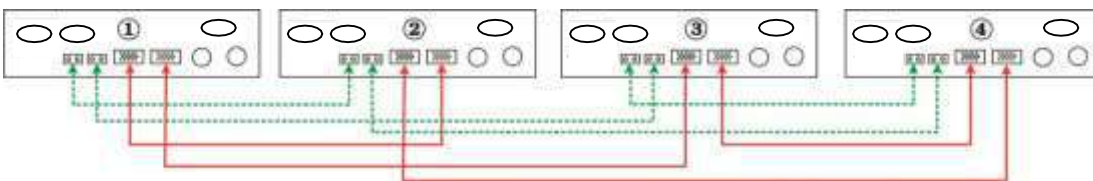

Cinq onduleurs dans parallèle: Pouvoir Connexion

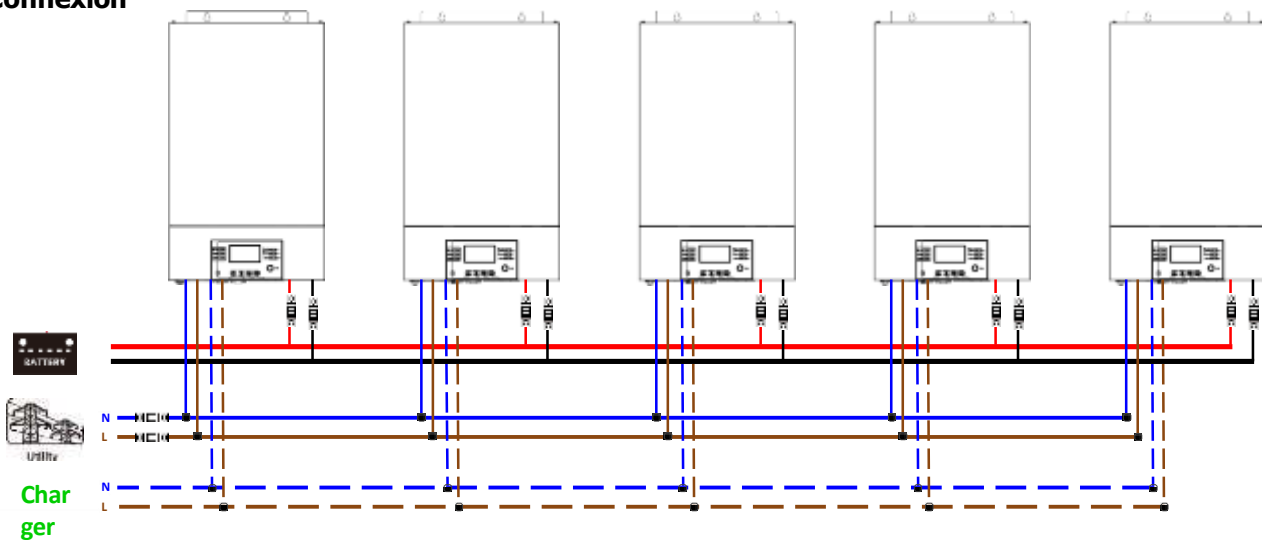

Communication Connexion

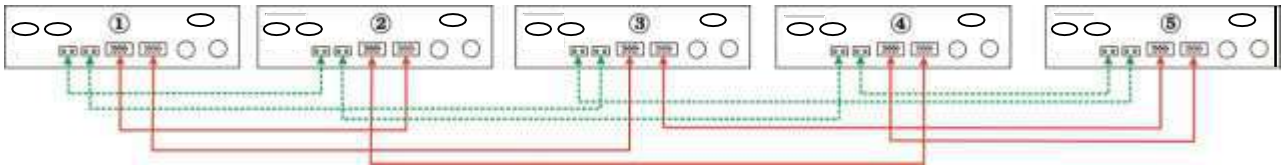

Six onduleurs dans
parallèle:
Pouvoir
Connexion

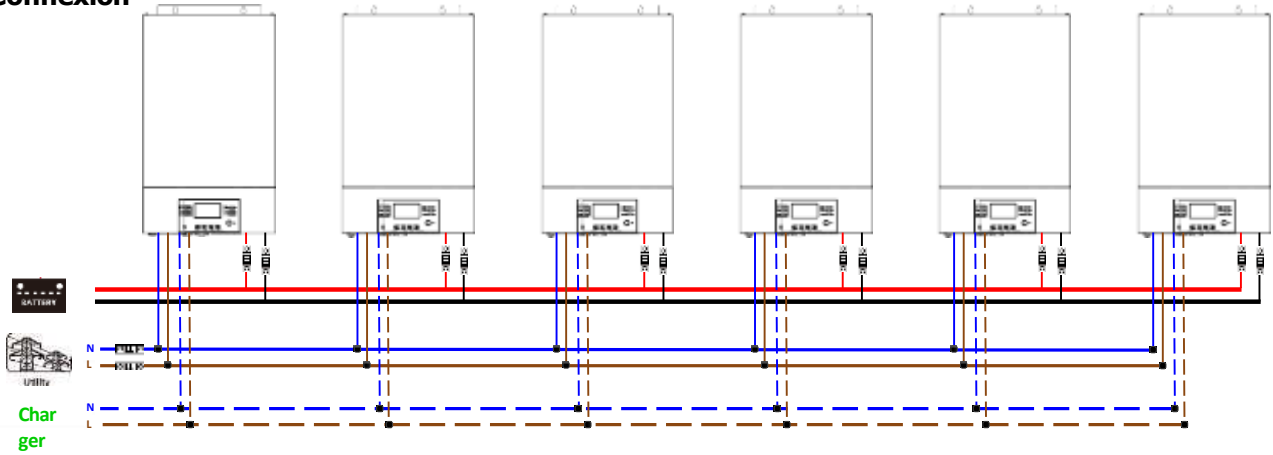

Communication Connexion

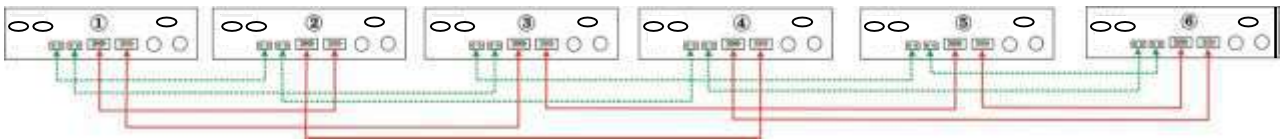

Sept onduleurs dans
parallèle:
Pouvoir
Connexion

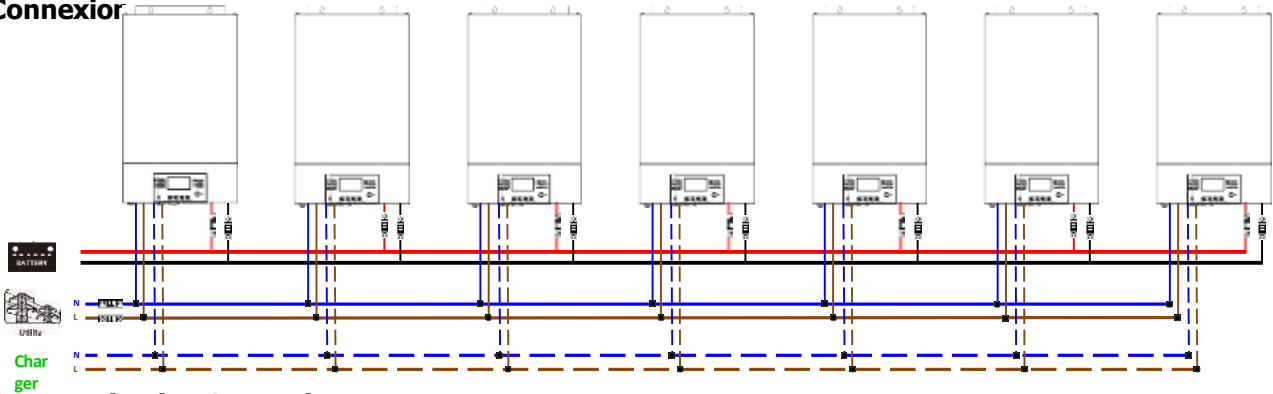

Communication Connexion

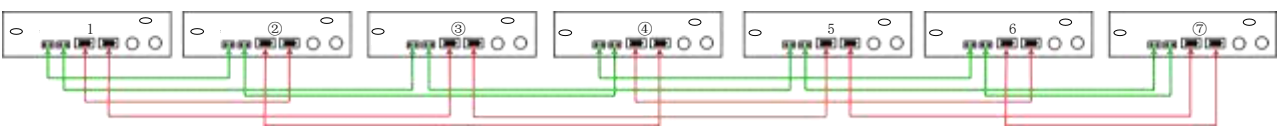

Huit onduleurs en

parallèle :

Pouvoir

Connexion

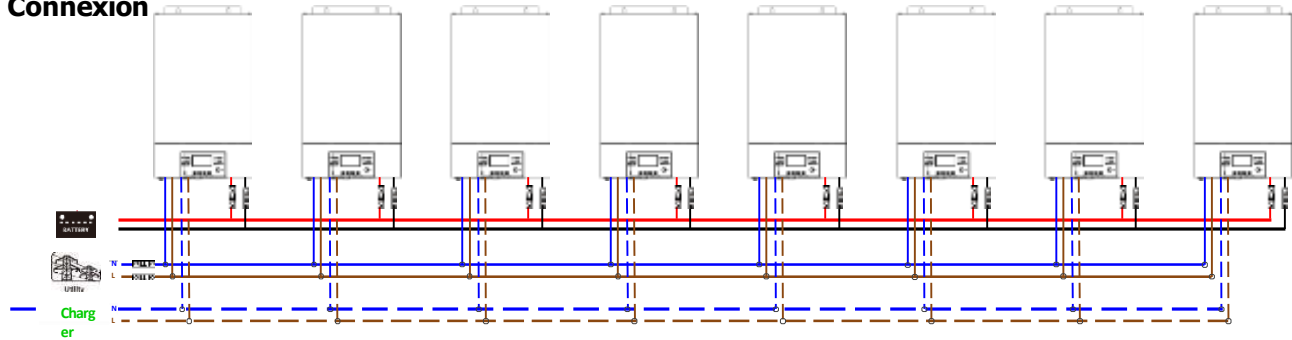

Communication Connexion

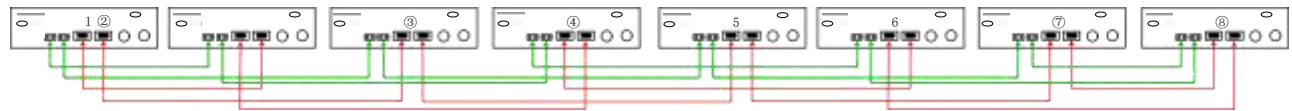

Neuf onduleurs dans

parallèle :

Pouvoir

Connexion

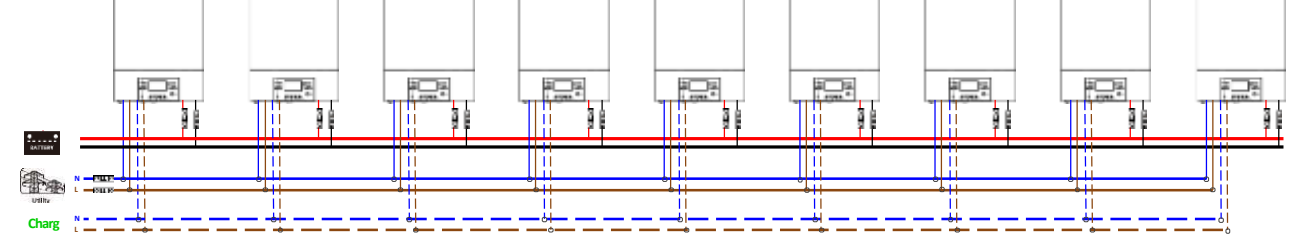

Communication Connexion

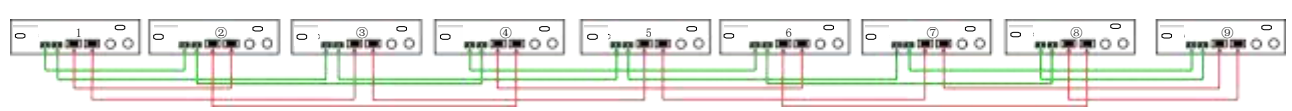

5-2. Soutien triphasé

Trois onduleurs dans chaque

phase :

Pouvoir

Connexion

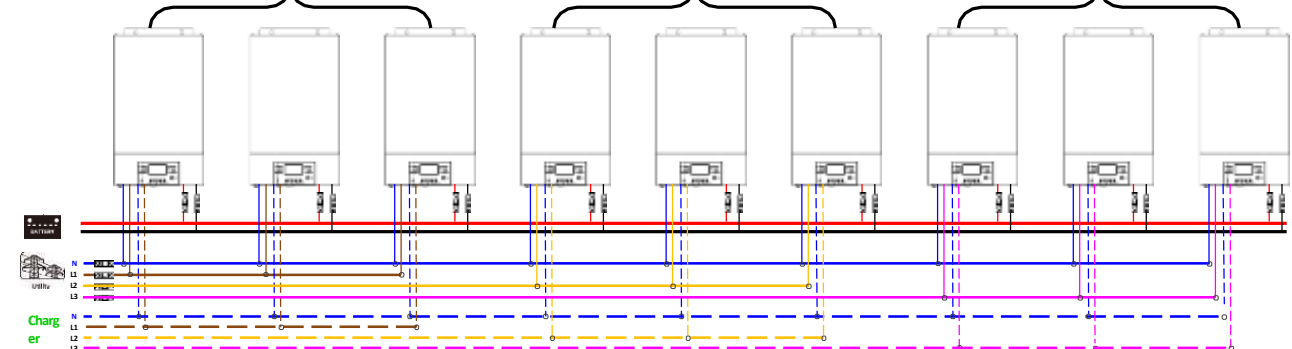

Communication Connexion

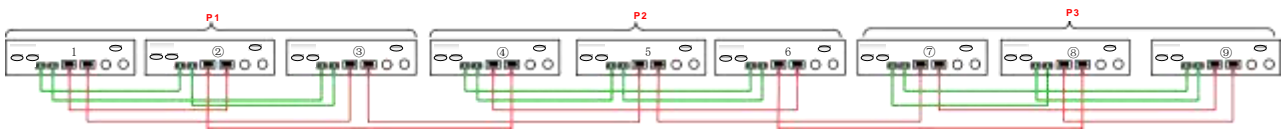

AVERTISSEMENT: Faire pas connecter le actuel partage câble entre le onduleurs lequel sont dans différent phases.

Sinon, il peut dommage le onduleurs.

Deux onduleurs dans chaque

phase:
Pouvoir
Connexion

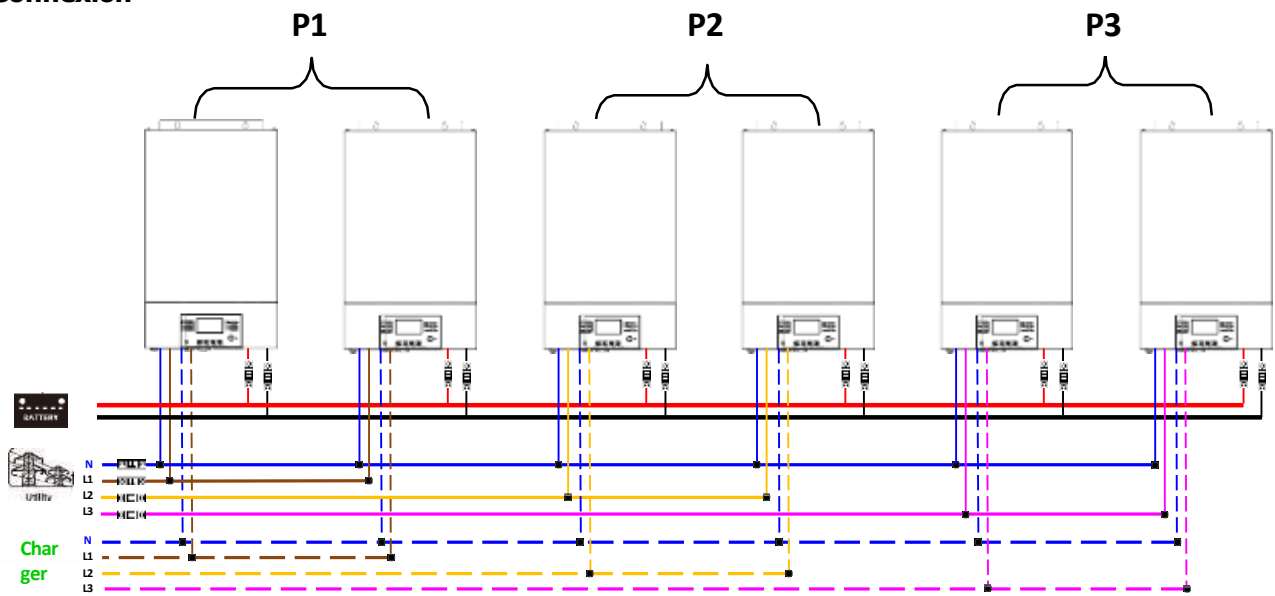

Communication Connexion

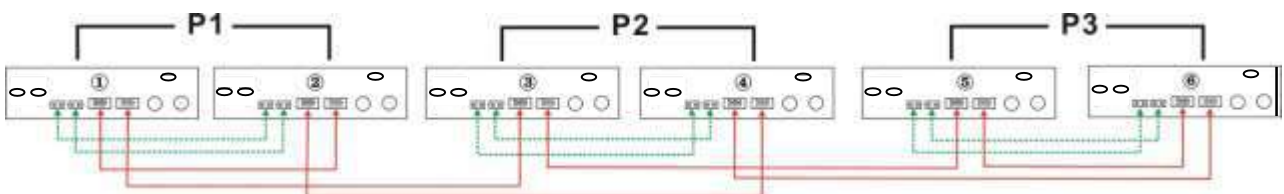

Sept onduleurs dans un phase et un onduleur pour le autre deux phases:

Pouvoir Connexion

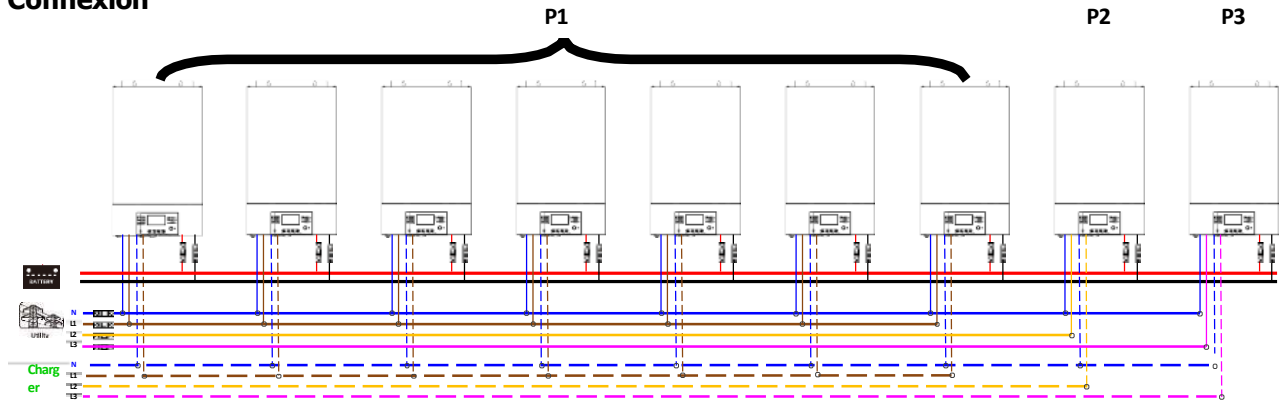

Note : C'est en haut à clients demande à prendre 7 onduleurs sur n'importe lequel phase.

P1: Phase L1 , P2 : phase L2 , P3: Phase L3.

Communication Connexion

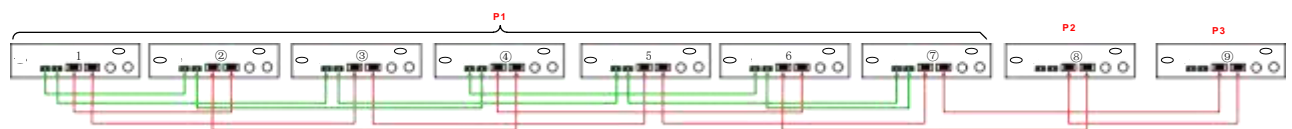

Note : Si là est seulement un unité dans un phase, ce unité n'a pas besoin à connecter le actuel partage câble.

Ou toi connecter il comme comme ci-dessous:

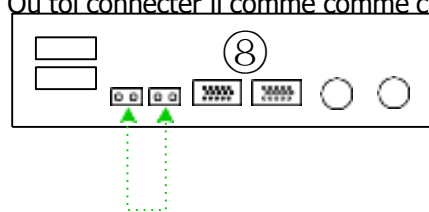

Quatre onduleurs dans un phase et un onduleur pour le autre deux phases:

Pouvoir Connexion

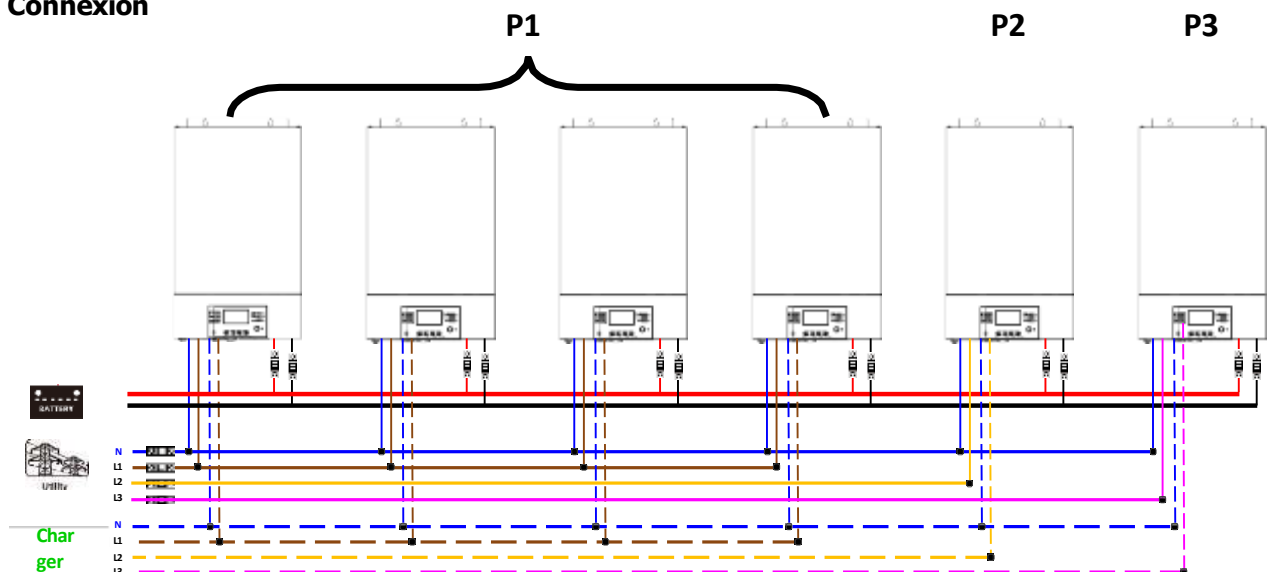

Note : C'est en haut à clients demande à prendre 4 onduleurs sur n'importe lequel phase.

P1: Phase L1 , P2 : phase L2 , P3: Phase L3.

Communication Connexion

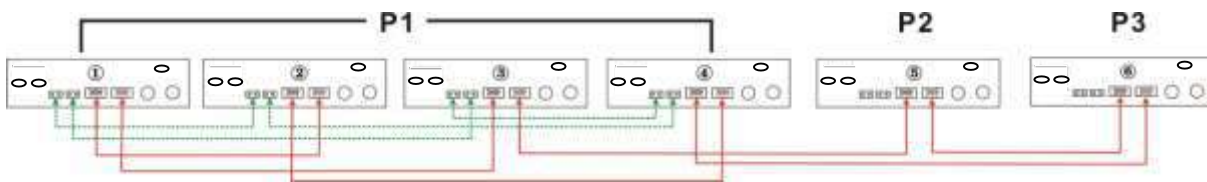

Trois onduleurs dans un phase, deux onduleurs dans deuxième phase et un onduleur pour le troisième phase:

Pouvoir Connexion

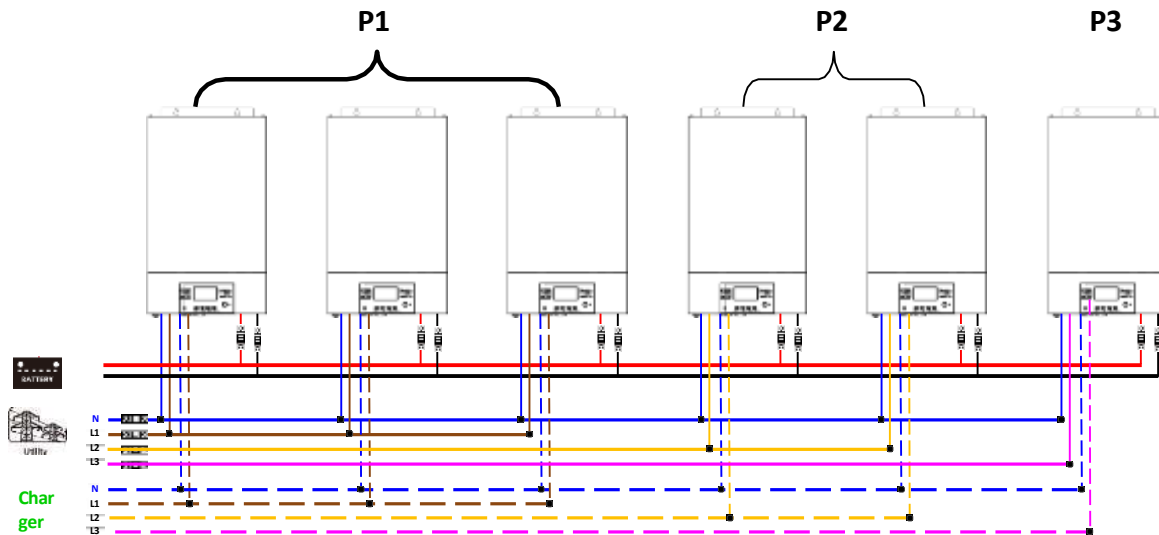

Communication Connexion

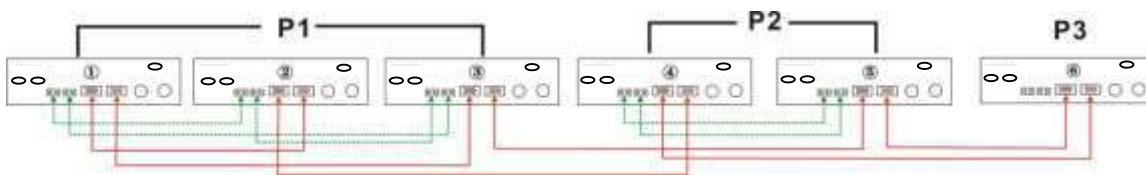

Trois onduleurs dans un phase et seulement un onduleur pour le restant deux phases:

Pouvoir Connexion

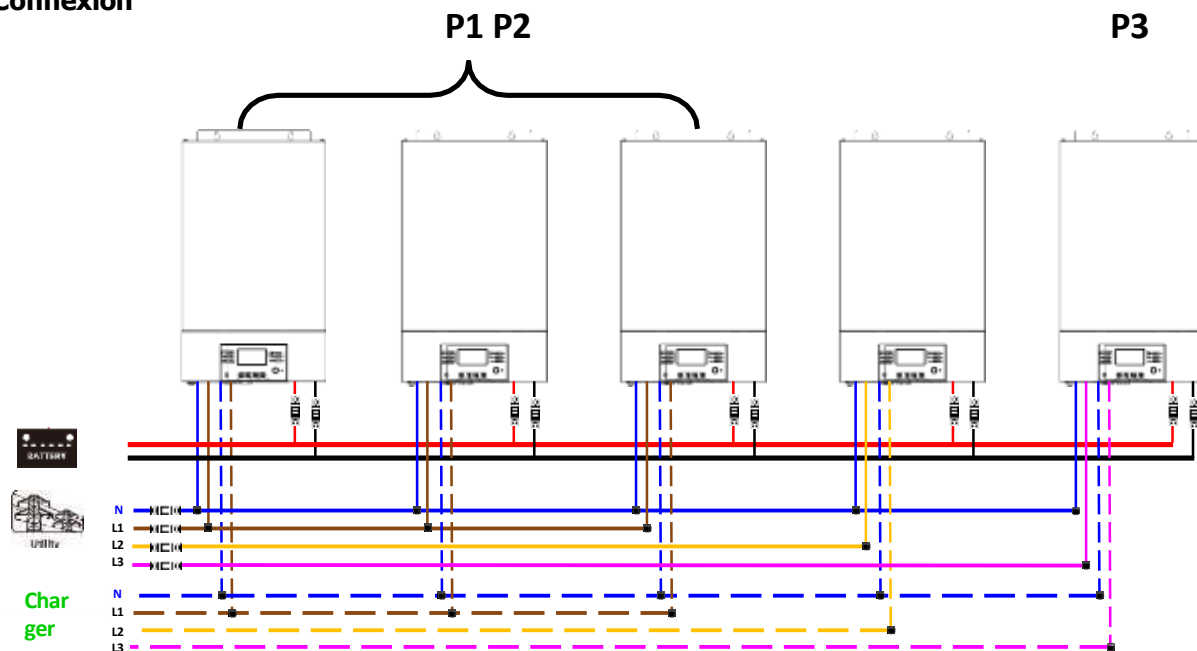

Communication Connexion

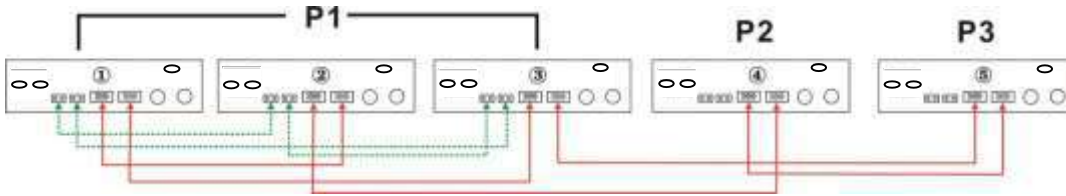

Deux onduleurs dans deux phases et seulement un onduleur pour le restant

phase:
Pouvoir
Connexion

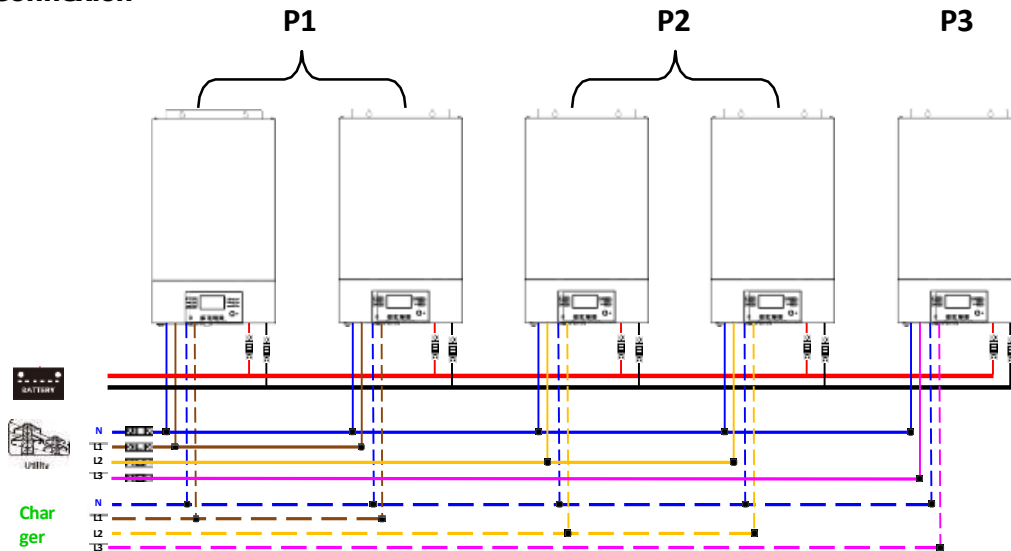

Communication Connexion

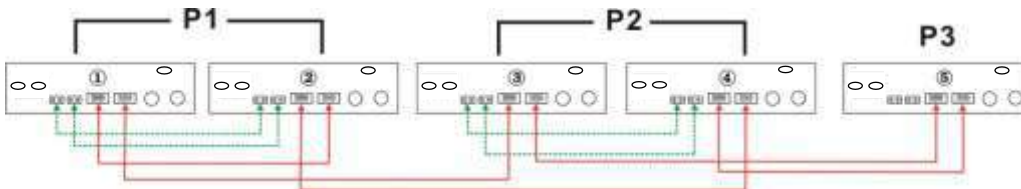

Deux onduleurs dans un phase et seulement un onduleur pour le restant

phases:
Pouvoir
Connexion

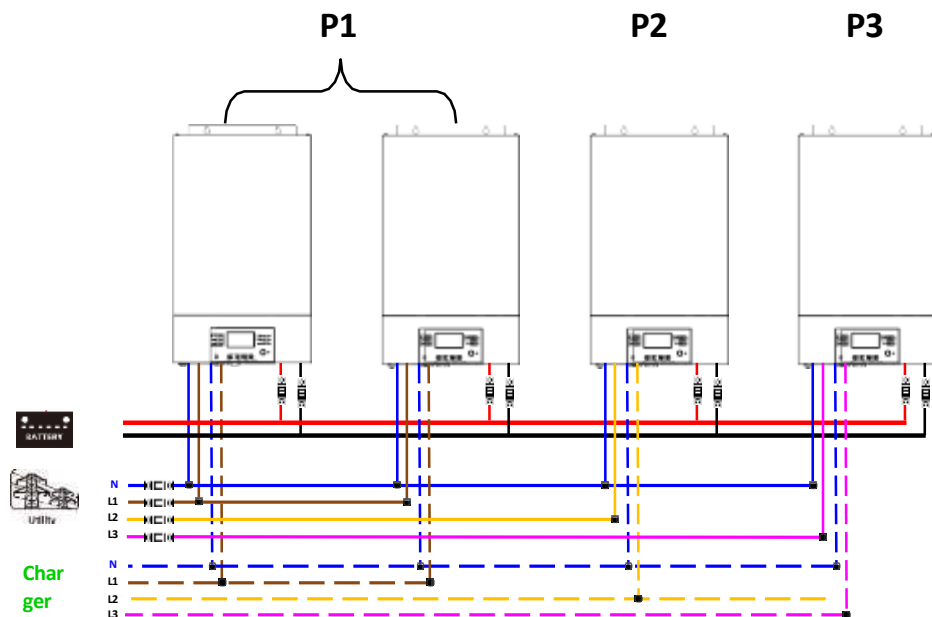

Communication Connexion

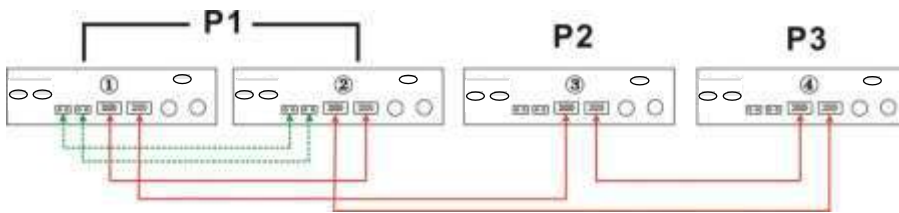

Un onduleur dans chaque phase:

Pouvoir Connexion

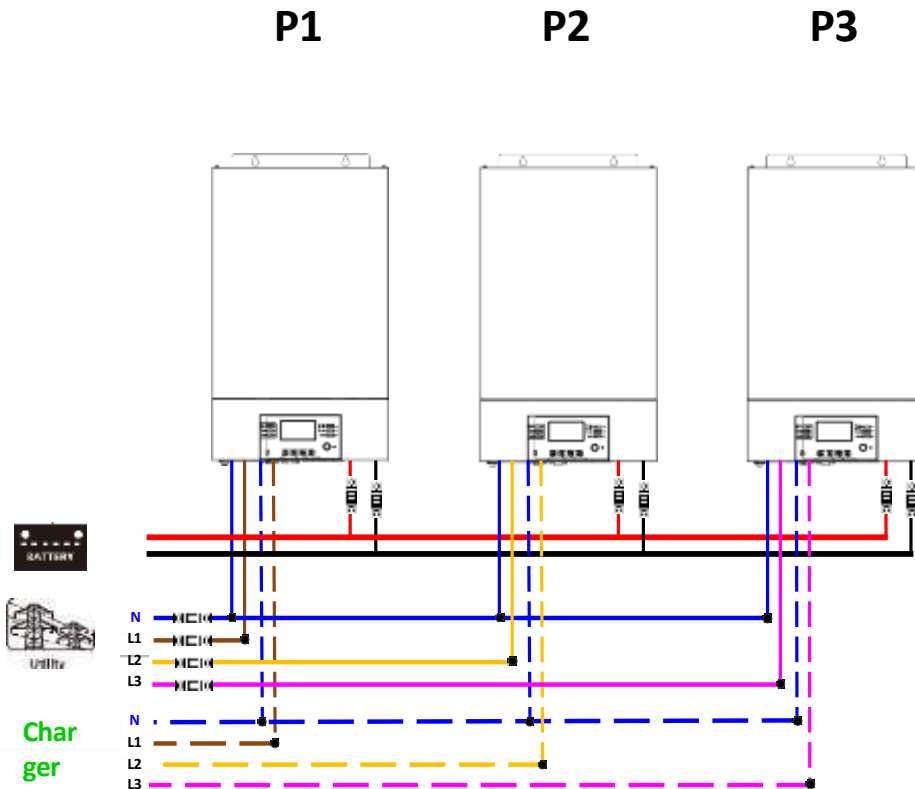

Communication Connexion

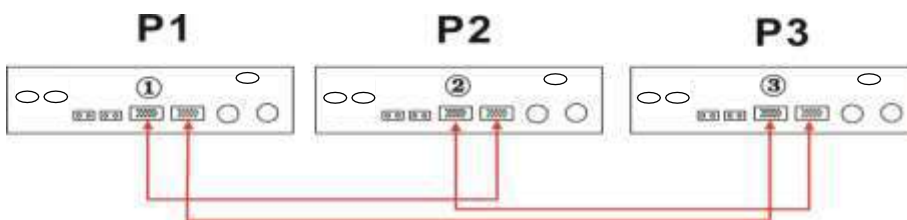

AVERTISSEMENT: Faire pas connecter le actuel partage câble entre le onduleurs lequel sont dans différent phases.

Sinon, il peut dommage le onduleurs.





Connexion

S'il te plaît référer à utilisateur manuel de célibataire unité pour PV Connexion.

PRUDENCE: Chaque onduleur devrait connecter à PV modules séparément.

7. écran LCD Paramètre et Afficher

Paramètre Programme:

Programme	Description	Sélectionnable option
28	CA sortir mode *Ce paramètre est capable à ensemble en haut seulement lorsque le onduleur est en veille mode. Soyez sûr que interrupteur marche/arrêt est dans Statut « OFF ».	 <p>Quand le unité est exploité seul, s'il te plaît sélectionnez « SIG » dans programme 28.</p>
		 <p>Quand le unités sont utilisé dans parallèle pour célibataire phase application, s'il te plaît sélectionner "COPAIN" dans le programme 28. S'il te plaît référer à 5- 1 pour informations détaillées.</p>
		 <p>Quand le unités sont exploité dans Application en 3 phases , s'il te plaît choisir « 3PX » à définir chaque onduleur. Il est requis à avoir à moins 3 onduleurs ou maximum 9 onduleurs à prendre en charge les équipements triphasés. C'est requis à avoir à au moins un onduleur dans chaque phase ou c'est en haut à quatre onduleurs dans un phase. S'il te plaît fait référence à 5-2 pour plus de détails information. S'il te plaît sélectionner « 3P1 » dans programme 28 pour les onduleurs connecté à L1 phase, « 3P2 » dans le programme 28 pour le onduleurs connecté à Phase L2 et « 3P3 » dans programme 28 pour les onduleurs connecté à L3 phase.</p>
		 <p>Être bien sûr à connecter partager actuel câble à unités qui sont sur le même phase. Faire PAS connecter partager actuel câble entre les unités sur différent phases.</p>

Faute code afficher:

Faute Code	Faute Événement	Icône sur
60	Pouvoir retour protection	F60
71	Micrologiciel version incompatible	F71
72	Actuel partage faute	F72
80	PEUT faute	F80
81	Hôte perte	F81
82	Synchronisation perte	F82
83	Batterie tension détecté différent	F83
84	CA saisir tension et fréquence détecté différent	F84
85	CA sortir actuel déséquilibrer	F85
86	CA sortir mode paramètre est différent	F86

8. Mise en service

Parallèle dans

Étape 1: Vérifier les exigences suivantes avant mise en service:

- Correct fil connexion
- Assurer tous disjoncteurs dans Doubler fils de charger côté sont ouvrir et chaque Neutre fils de chaque unité sont connectés ensemble.

Étape 2: Tourner sur chaque unité et ensemble "COPAIN" dans écran LCD paramètre programme 28 de chaque unité. Et alors fermer vers le bas tous unités. **NOET** : C'est nécessaire à tourner désactivé changer quand paramètre écran LCD programme. Sinon, le paramètre peut pas être programmé.

Étape 3: Tourner sur chaque unité.

écran LCD afficher dans Maître unité	écran LCD afficher dans Esclave unité

NOTE: Maître et esclave unités sont au hasard défini.

Étape 4: Changer sur tous CA disjoncteurs de Doubler fils dans CA saisir. C'est mieux à avoir tous les onduleurs connecter à utilitaire au même temps. Si détection CA connexion, ils volonté travail normalement.

écran LCD afficher dans Maître unité	écran LCD afficher dans Esclave unité

Étape 5: Si là est Non plus faute alarme, le parallèle système est complètement installé.

Étape 6: S'il te plaît changer sur tous disjoncteurs de Doubler fils dans charger côté. Ce système volonté commencer à fournir pouvoir à la charge.

Soutien équipement

Étape 1: Vérifier le suivant exigences avant mise en service:

- Correct fil connexion
- Assurer tous disjoncteurs dans Doubler fils de charger côté sont ouvrir et chaque Neutre fils de chaque unité sont connectés ensemble.

Étape 2: Tourner sur tous unités et configurer écran LCD programme 28 comme P1, P2 et P3 séquentiellement. Et alors fermer vers le bas tous unités.

NOET: C'est nécessaire à tourner désactivé changer quand paramètre écran LCD programme. Sinon, le paramètre peut pas être programmé.

écran LCD afficher dans Unité 1	écran LCD afficher dans Unité 2	écran LCD afficher dans Unité 3

Étape 4: Changer sur tous CA disjoncteurs de Doubler fils dans CA saisir. Si CA connexion est détecté et trois les phases sont

assorti avec unité paramètre, ils volonté travail normalement. Sinon, le CA l'icône sera éclair et ils volonté pas

écran LCD afficher dans Unité 1	écran LCD afficher dans Unité 2	écran LCD afficher dans Unité 3

Étape 5: Si là est Non plus faute alarme, le système à soutien triphasé équipement est complètement installé.
 Étape 6: S'il te plaît changer sur tous disjoncteurs de Doubler fils dans charger côté. Ce système volonté commencer à fournir pouvoir à la charge.

Note 1: À éviter surcharge se produisant, avant tournant sur disjoncteurs dans charger côté, c'est mieux à avoir entier système en fonctionnement d'abord.

Note 2: Transfert temps pour ce opération existe. Pouvoir interruption peut arriver à critique appareils, lequel ne peut pas supporter transfert temps.

9. Inquiéter tournage

Situation		Solution
Code	Faute Événement Description	
60	Actuel retour dans le onduleur est détecté.	<ol style="list-style-type: none"> 1. Redémarrage le onduleur. 2. Vérifier si L/N câbles sont pas connecté à l'envers dans tous onduleurs. 3. Pour parallèle système dans célibataire phase, faire bien sûr le partage sont connectés dans tous onduleurs. Pour justificatif triphasé système, faire bien sûr le partage câbles sont connectés dans le onduleurs dans le même phase, et déconnecté dans les onduleurs dans différent phases. 4. Si le problème restes, s'il te plaît contact ton installateur.
71	Le micrologiciel version de chaque onduleur est pas le même.	<ol style="list-style-type: none"> 1. Mise à jour tous onduleur micrologiciel à le même version. 2. Vérifier le version de chaque onduleur via écran LCD paramètre et faire bien sûr le processeur versions sont même. Si pas, s'il te plaît contact ton installer à fournir le micrologiciel à mise à jour. 3. Après mise à jour, si le problème toujours restes, s'il te plaît contact ton installateur.
72	Le sortir actuel de chaque onduleur c'est différent.	<ol style="list-style-type: none"> 1. Vérifier si partage câbles sont connecté Bien et redémarrage le onduleur. 2. Si le problème restes, s'il te plaît contact ton installateur.
80	PEUT données perte	<ol style="list-style-type: none"> 1. Vérifier si communication câbles sont connecté Bien et redémarrer l' onduleur. 2. Si le problème restes, s'il te plaît contact ton installateur.
81	Hôte données perte	
82	Synchronisation perte de données	
83	Le batterie tension de chaque onduleur est pas le même.	<ol style="list-style-type: none"> 1. Faire bien sûr tous onduleurs partager même groupes de piles ensemble. 2. Retirer tous charges et déconnecter CA saisir et PV saisir. Ensuite, vérifiez la batterie tension de tous onduleurs. Si le valeurs depuis tous onduleurs sont fermez, s'il vous plaît vérifier si tous batterie câbles sont le même longueur et même type de matériau. Sinon, s'il te plaît contact ton installateur à fournir AMADOUER à calibrer la batterie tension de chaque onduleur. 3. Si le problème toujours restes, s'il te plaît contact ton installateur.
84	CA saisir tension et la fréquence sont détectés différemment.	<ol style="list-style-type: none"> 1. Vérifier le utilitaire câblage connexion et redémarrage le onduleur. 2. Faire bien sûr utilitaire commence en haut à même temps. Si là sont disjoncteurs installé entre utilitaire et onduleurs, s'il te plaît être bien sûr tous disjoncteurs peut être allumé CA saisir à même temps. 3. Si le problème restes, s'il te plaît contact ton installateur.
85	CA sortir déséquilibre actuel	<ol style="list-style-type: none"> 1. Redémarrage le onduleur. 2. Retirer quelques excessif charges et revérifier charger information de l' écran LCD de onduleurs. Si le valeurs sont différent, s'il vous plaît vérifier si CA saisir et sortie câbles sont dans le même longueur et matériel taper. 3. Si le problème restes, s'il te plaît contact ton installateur.
86	CA sortir réglage du mode est différent.	<ol style="list-style-type: none"> 1. Changer désactivé le onduleur et vérifier écran LCD réglage #28. 2. Pour parallèle système dans célibataire phase, faire bien sûr Non 3P1, 3P2 ou 3P3 est mis sur #28. Pour soutenir triphasé système, faire bien sûr Non "COPAIN" est ensemble sur le #28. 3. Si le problème restes, s'il te plaît contact ton installateur.

Appendice UN: Approximatif Sauvegarde Temps Tableau

Modèle	Charger (VIRGINIE)	Sauvegarde Temps @24Vdc 200 Ah (min)	Sauvegarde Temps @24Vdc 400 Ah (min)
3 kW	300	898	2200
	600	444	1050
	900	249	606
	1200	190	454
	1500	136	328
	1800	112	252
	2100	96	216
	2400	70	188
	2700	62	148
	3000	56	134

Modèle	Charger (VIRGINIE)	Sauvegarde Temps @ 48 Vcc 200 Ah (min)	Sauvegarde Temps @ 48 Vcc 400 Ah (min)
5 kW	500	1226	2576
	1000	536	1226
	1500	316	804
	2000	222	542
	2500	180	430
	3000	152	364
	3500	130	282
	4000	100	224
	4500	88	200
	5000	80	180

Note: Sauvegarde temps dépend sur le qualité de le batterie, âge de batterie et taper de batterie.

Caractéristiques de piles peut varier selon sur différent fabricants.

Appendice B: BMS Communication Installation

1. Introduction

Si de liaison à lithium batterie, c'est demandé à acheter un sur mesure RJ45 communication câble. S'il te plaît vérifiez votre locale revendeur à obtenir ces informations.

À travers ce câble, il livrer information et signal entre lithium batterie et le onduleur. Le informations majeures et signaux livré sont répertorié ci-dessous:

Reconfigurer charge tension, charge actuel et batterie décharge couper tension selon à le batterie au lithium paramètres.

Avoir le onduleur commencer ou arrêt charge selon à le statut de lithium batterie.

2. Lithium Batterie Communication Configuration

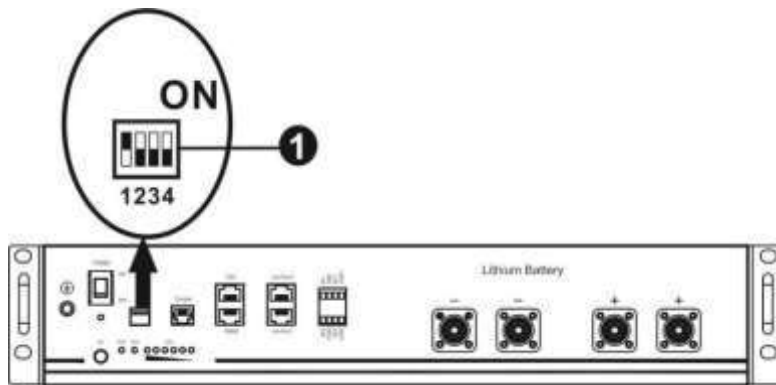

□ AJOUTER Changer: Là sont 4 AJOUTER commutateurs sont à définir différent baud taux et batterie groupe adresse. Si position du commutateur est tourné à bas pour "DÉSACTIVÉ" position, il moyens « 0 ». Si changer position est tourné à supérieur pour Position « ON », il moyens « 1 ».

Tremper 1 est "SUR" à représenter le baud taux 9600.

Tremper 2, 3 et 4 sont à ensemble en haut batterie groupe adresse.

Tremper changer 2, 3 et 4 sur maître batterie (d'abord batterie) sont à ensemble en haut ou changement le groupe adresse.

Remarque : « 1 »	est supérieur position et « 0 »	est bas position	est bas position	est bas position	est bas position
Tremper 1	Tremper 2	Tremper 3	Tremper 4	Tremper 1	Tremper 2
1: RS485 baud taux=9600	0	0	0	Célibataire groupe seulement. C'est nécessaire à ensemble en haut maître batterie avec ce paramètre et esclave piles sont libre.	
Redémarrage à prendre effet	1	0	0	Deux groupes condition. C'est nécessaire à ensemble en haut maître batterie sur le d'abord groupe avec ce paramètre et batteries esclaves sont libre.	
NOTE: Le maximum groupes de lithium batterie est 2 et pour un maximum nombre pour chaque groupe, s'il te plaît vérifier avec batterie fabricant.				Deux groupes condition. C'est nécessaire à ensemble en haut maître batterie sur le deuxième groupe avec ce paramètre et batteries esclaves sont libre.	

3. Installation et Opération

Après configuration, s'il te plaît installer écran LCD panneau avec onduleur et Lithium batterie par suivant ci-dessous étapes. Étape 1. Utiliser sur mesure RJ45 câble à connecter onduleur et Lithium batterie.

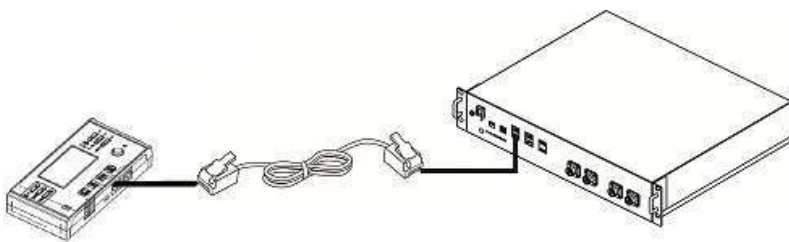

Étape 2. Changer sur Lithium batterie

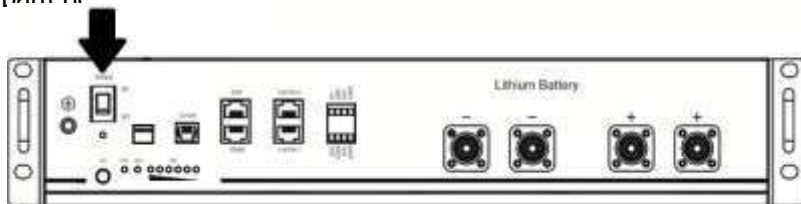

Étape 3. Presse plus que trois secondes à commencer Lithium batterie, pouvoir sortir prêt.

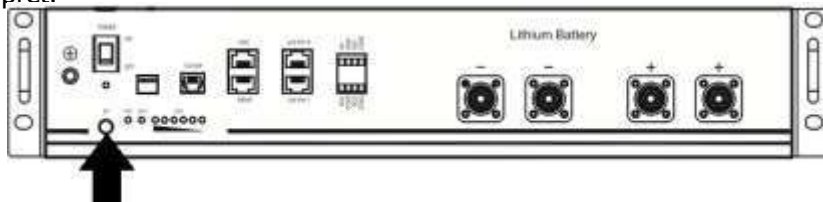

Étape 4. Tourner sur le onduleur.



Si communication entre le onduleur et batterie est réussi, l' icône de la batterie éclair.



sur écran LCD afficher volonté

Actif Fonction

Ce fonction est à activer lithium batterie automatiquement alors que mise en service. Après batterie câblage et mise en service est avec succès, si batterie est pas détecté, le onduleur volonté automatiquement activer batterie si l' onduleur est alimenté sur.



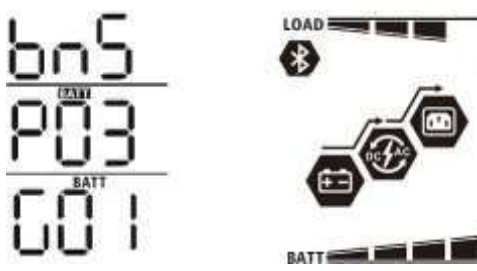

4. écran LCD Afficher Information

Presse "EN HAUT" ou "VERS LE BAS" clé à changer écran LCD afficher information. Il volonté montrer batterie paquet et batterie numéro de groupe avant "Principal processeur version vérification" comme ci-

Code écran	Description information	écran LCD afficher
	Batterie numéros de pack et Batterie groupe Nombres	Batterie paquet Nombres = 3, batterie groupe Nombres = 1 

5. Code Référence

En rapport information code volonté être affiché sur écran LCD écran. S'il te plaît vérifier onduleur écran LCD écran pour le opération.

Code	Description	Action
	Si batterie statut est pas autorisé à charge ou décharge après le communication entre les onduleur et batterie est réussi, il montrera code 60 à arrêt charge et décharge de la batterie.	
	Communication perdu (seulement disponible quand le batterie taper est paramètre comme « Pylontech Batterie".) <ul style="list-style-type: none"> Après batterie est connecté, signal de communication est pas détecté pour 3 minutes, buzzer volonté bip. Après 10 minutes, onduleur volonté arrêt charge et décharger à lithium batterie. Communication perdu se produit après l' onduleur et batterie est connecté avec succès, ronfleur bips immédiatement. 	
	Si batterie statut est pas autorisé à charge après la communication entre le onduleur et batterie est réussi, il volonté montrer code 69 à arrêt batterie en charge.	
	Si batterie statut doit à être chargé après la communication entre le onduleur et batterie est réussi, il volonté montrer code 70 à charge batterie.	
	Si batterie statut est pas autorisé à décharge après la communication entre le onduleur et batterie est réussi, il volonté montrer code 71 à arrêt décharge de la batterie.	