

Utilisateur Manuel

**1 kVA à 5 kVA
(PF=1) ONDULEUR /
CHARGEUR**

Tableau De Contenu

À PROPOS CE MANUEL

.....	1
But.....	1
Portée	1

SÉCURITÉ INSTRUCTIONS

1

INTRODUCTION

.....	2
-------	---

Caractéristiques	2
Basique Système Architecture	2
Produit Aperçu.....	3

INSTALLATION 5

Déballage et Inspection.....	5
Préparation	5
Montage le Unité.....	5
Batterie Connexion	6
CA Entrée/Sortie Connexion.....	8
PV Connexion	10
Final Assemblée.....	12
Communication Connexion.....	12

OPÉRATION

13

Pouvoir MARCHÉ/ARRÊT	13
Opération et Afficher Panneau	13
écran LCD Afficher Icônes	14
écran LCD Paramètre.....	16
Afficher Paramètre	24
Fonctionnement Mode Description	27
Batterie Égalisation Description	29
Faute Référence Code.....	31
Avertissement Indicateur	31

CARACTÉRISTIQUES

.....	32
-------	----

À PROPOS CE MANUEL

But

Ce manuel décrit le assemblée, installation, opération et dépannage de ce unité. S'il te plaît lis ceci manuel soigneusement avant installations et opérations. Garder ce manuel pour avenir référence.

Portée

Ce manuel fournit sécurité et installation lignes directrices comme Bien comme information sur outils et câblage.

SÉCURITÉ INSTRUCTIONS



AVERTISSEMENT: Ce chapitre contient important sécurité et en fonctionnement instructions. Lire et garde ce manuel pour avenir référence.

1. Avant d'utiliser le unité, lecture tous instructions et prudent marquages sur le unité, les piles et tout ce qui est approprié sections de ce manuel.
2. **PRUDENCE** - - À réduire risque de blessure, charge seulement cycle profond plomb acide taper rechargeable piles. Autre types de piles peut éclatement, causant personnel blessure et dommage.
3. Faire pas démonter le unité. Prendre il à un qualifié service centre quand service ou réparation est obligatoire. Incorrect remontage peut résultat dans un risque de électrique choc ou feu.
4. À réduire risque de électrique choc, déconnecter tous câblages avant tenter n'importe lequel entretien ou nettoyage. Tourner désactivé le unité volonté pas réduire ce risque.
5. **PRUDENCE** – Seulement qualifié personnel peut installer ce appareil avec batterie.
6. **JAMAIS** charge un congelé batterie.
7. Pour optimum opération de ce onduleur/chargeur, s'il te plaît suivre requis spécifications à sélectionner approprié taille du câble . C'est très important à correctement fonctionner ce onduleur/chargeur.
8. Être très prudent quand fonctionnement avec métal outils sur ou autour piles. Un potentiel risque existe à laisser tomber un outil à étincelle ou court circuit piles ou autre électrique parties et pourrait cause un explosion.
9. S'il te plaît strictement suivre installation procédure quand toi vouloir à déconnecter CA ou DC terminaux. Veuillez vous référer à l'INSTALLATION section de ce manuel pour le détails.
10. Un morceau de 150A fusible est fourni comme surintensité protection pour le batterie fournir.
11. MISE À LA TERRE INSTRUCTIONS - Ce onduleur/chargeur devrait être connecté à un permanent câblage mis à la terre système. Être bien sûr à se conformer avec locale exigences et règlement à installer ce onduleur.
12. JAMAIS cause CA sortir et DC saisir court circuité. Faire PAS connecter à le plats principaux quand DC entrée courte circuits.
13. **Avertissement!!** Seulement qualifié service personnes sont capable à service ce appareil. Si erreurs toujours persister après avoir suivi dépannage tableau, s'il te plaît envoyer ce onduleur/chargeur dos à locale revendeur ou service centre pour entretien.

INTRODUCTION

Ce est un multifonction onduleur/chargeur, combinant fonctions de onduleur, solaire chargeur et batterie chargeur offrir ininterrompu pouvoir soutien avec portable taille. C'est complet écran LCD afficher offres configurable par l'utilisateur et facile -accessible bouton opération tel comme batterie charge actuel, AC/solaire chargeur priorité, et acceptable saisir tension basé sur différent candidatures.

Là sont deux différent types de intégré solaire chargeurs: PWM et MPPT chargeur solaire . Pour le détaillé spécification du produit , s'il te plaît consulter ton locale concessionnaires.

Caractéristiques

- Pur sinus vague onduleur
- Configurable saisir tension gamme pour maison appareils électroménagers et personnel ordinateurs via écran LCD paramètre
- Configurable batterie charge actuel basé sur applications via écran LCD paramètre
- Configurable AC/Solaire Chargeur priorité via écran LCD paramètre
- Compatible à plats principaux tension ou puissance
- Auto redémarrage alors que CA est en convalescence
- Surcharge/ Sur température/ court circuit protection
- Intelligent batterie chargeur conception pour optimisé batterie performance
- Froid commencer fonction

Basique Système Architecture

Le suivant illustration spectacles basique application pour ce onduleur/chargeur. Il aussi comprend suivant appareils à avoir un complet en cours d'exécution système:

- Générateur ou Utilitaire.
- PV modules

Consulter avec ton système intégrateur pour autre possible système architectures selon sur ton exigences.

Ce onduleur peut pouvoir tous types de appareils électroménagers dans maison ou bureau environnement, y compris type de moteur aérateur et l'air conditionneur.

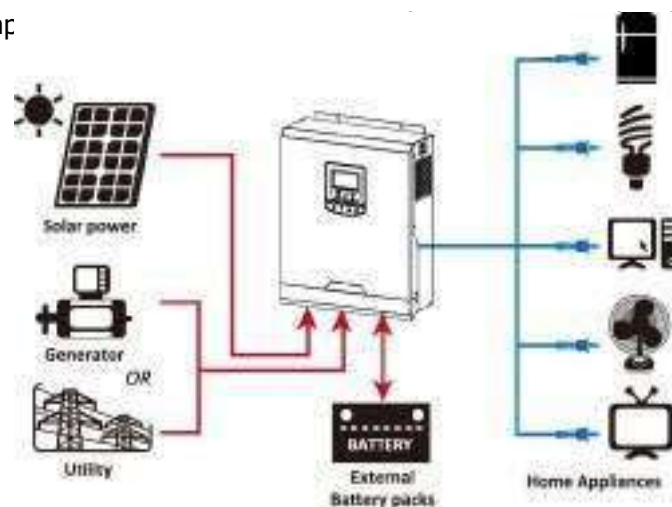

Chiffre 1 Hybride Pouvoir Système

Produit Aperçu

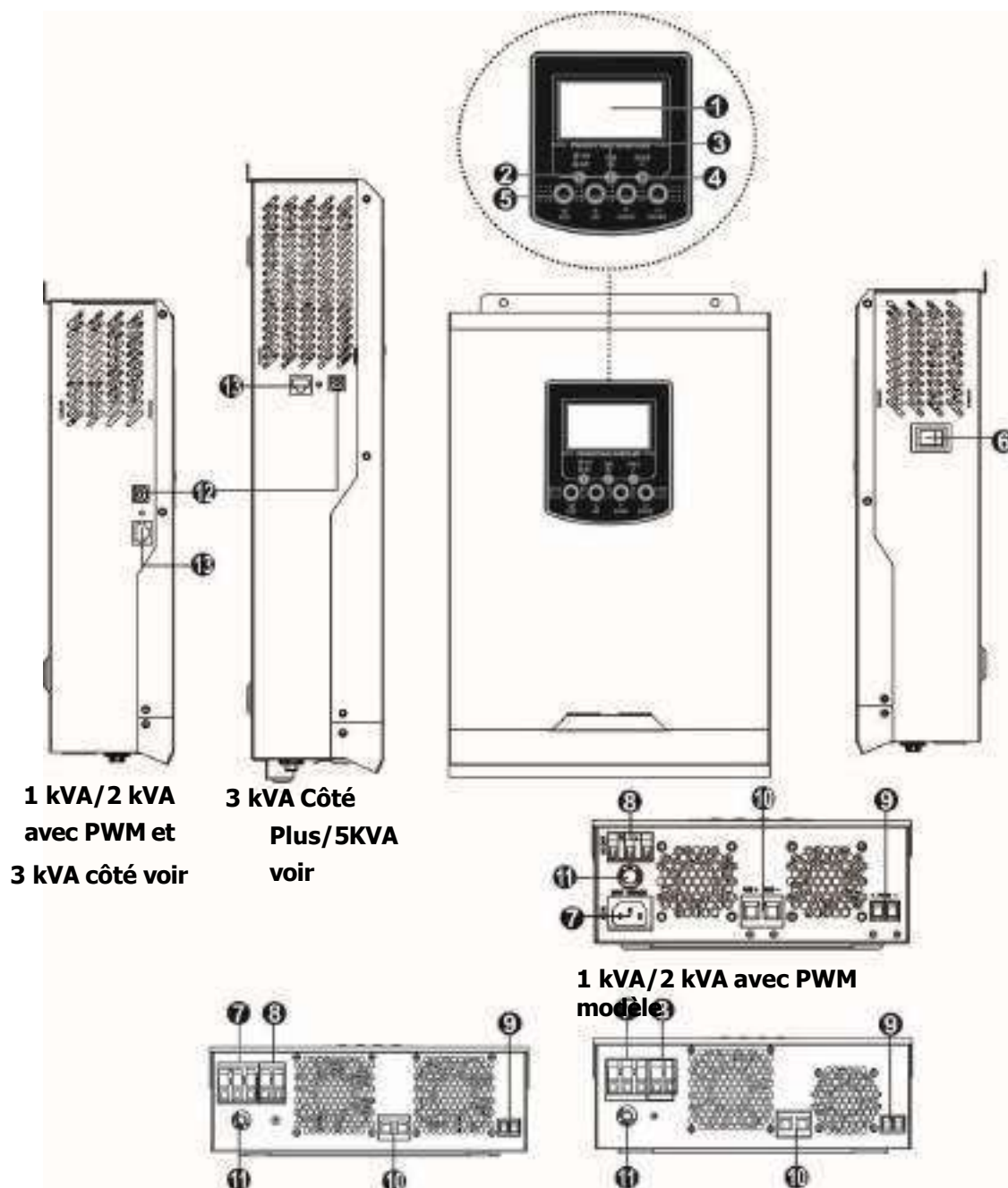

1. écran LCD afficher
2. Statut indicateur
3. Chargement indicateur
4. Faute indicateur
5. Fonction boutons
6. Pouvoir marche/arrêt changer
7. CA saisir
8. CA sortir
9. entrée
10. Batterie saisir
11. Circuit briseur
12. USB communication port
13. RS -232 communication port

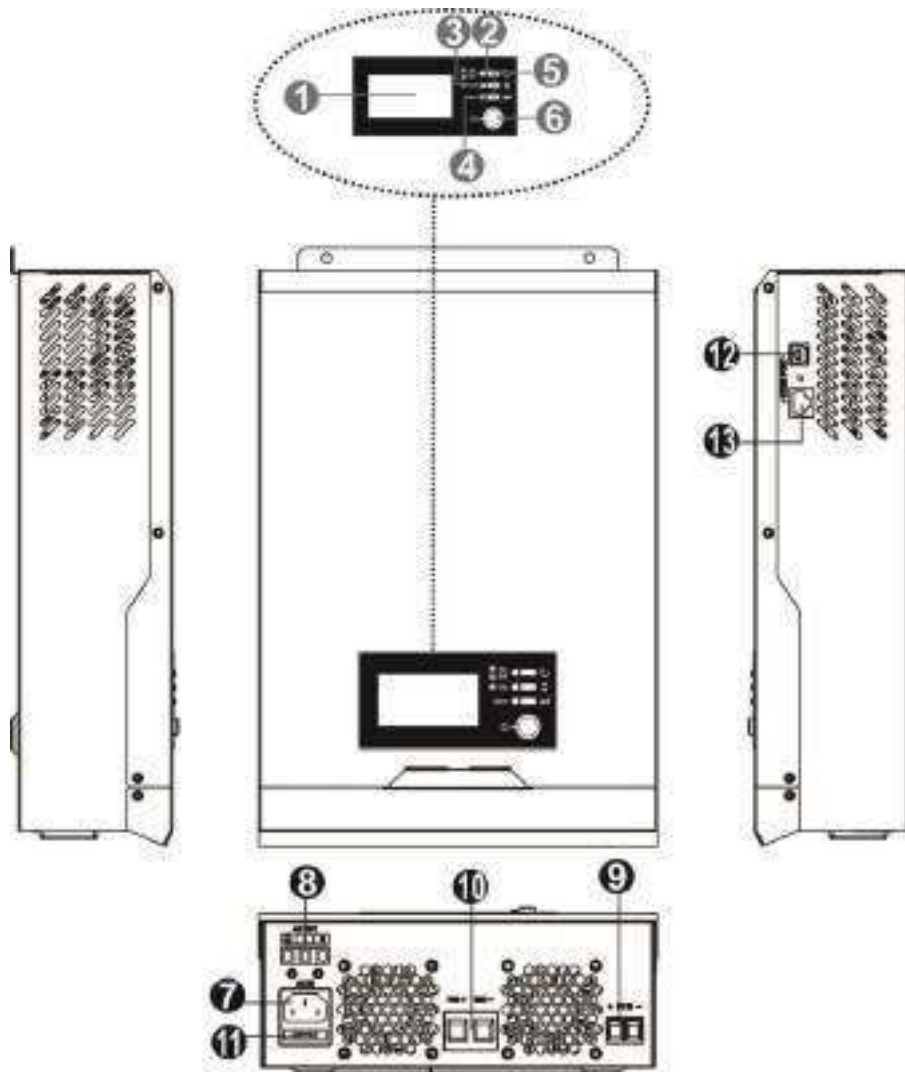

**1 kVA/2 kVA avec MPPT
modèle**

1. écran LCD afficher
2. Statut indicateur
3. Chargement indicateur
4. Faute indicateur
5. Fonction boutons
6. Pouvoir marche/arrêt
changer
7. CA saisir
8. CA sortir
9. entrée
10. Batterie saisir
11. Fusible
12. USB communication port
13. RS -232 communication
port

INSTALLATION

Déballage et Inspection

Avant installation, s'il te plaît inspecter le unité. Être bien sûr que rien à l'intérieur le emballer est endommagé. Toi devrait avoir reçu le suivant articles à l'intérieur de emballer:

- Le unité x 1
- Utilisateur manuel x 1
- Communication câble x 2
- Logiciel CD x 1
- DC Fusible x 1 (seulement pour 3 kVA/5 kVA modèles)
- Anneau Terminal x 1 (seulement pour 3KVA/5KVA modèles)
- Souche relief plaque x 2 (pas pour 1K/2K modèles avec MPPT)
- Vis x 4 (pas pour 1K/2K modèles avec MPPT)

Préparation

Avant de liaison tous câblages, s'il te plaît prendre désactivé bas couverture par suppression deux vis comme montré ci-dessous.

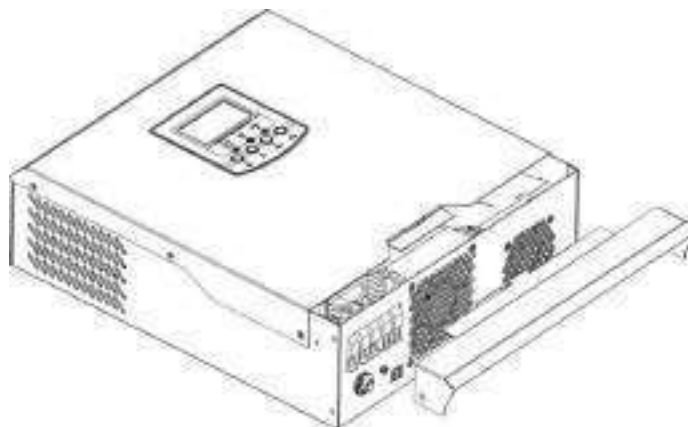

Montage le Unité

Considérer le suivant points avant sélection où à installer:

- Faire pas monter le onduleur sur inflammable construction matériels.
- Monter sur un solide surface
- Installer ce onduleur à œil niveau dans commande à permettre le écran LCD afficher à être lire à tous fois.
- Pour approprié air circulation à se dissiper chaleur, permettre un autorisation d' environ 20 cm à le côté et environ 50 cm au-dessus de et en dessous du unité.
- Le ambient température devrait être entre 0°C et 55°C pour assurer optimal opération.
- Le recommandé installation position est à être adhérent à le mur verticalement.
- Être bien sûr à garder autre objets et surfaces comme montré dans le diagramme à garantie suffisant chaleur dissipation et à avoir assez espace pour suppression fils.

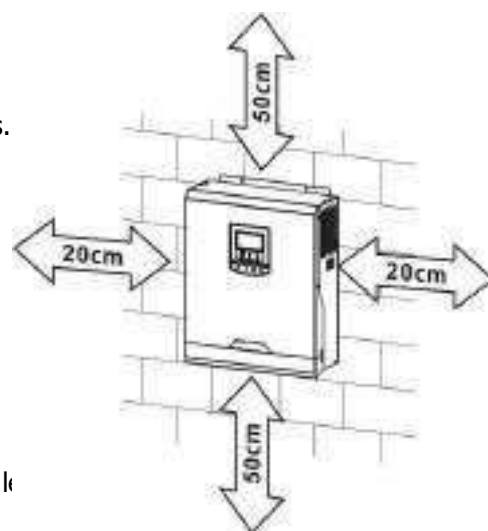

APPROPRIÉ POUR MONTAGE SUR BÉTON OU AUTRE INCOMBUSTIBLE SURFACE SEULEMENT.

Installer le unité par baise deux vis. C'est recommandé à utiliser M4 ou M5 vis.

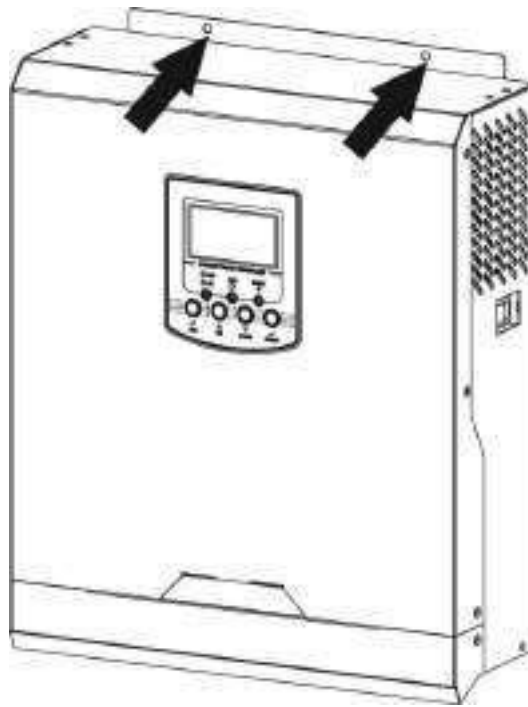

Batterie Connexion

ATTENTION : Pour sécurité opération et règlement conformité, c'est demandé à installer un séparé DC protecteur de surintensité ou déconnecter appareil entre batterie et onduleur. Il peut pas être demandé à avoir un déconnecter l'appareil dans quelques applications, cependant, c'est toujours demandé à avoir surintensité protection installé. S'il te plaît se référer à typique intensité de courant dans ci-dessous tableau comme requis fusible ou briseur taille.

AVERTISSEMENT! Tous câblage doit être effectué par un qualifié personnel.

AVERTISSEMENT! C'est très important pour la sécurité du système et efficace opération à utiliser câble approprié pour connexion de la batterie . À réduire risque de blessure, s'il te plaît utiliser le approprié recommandé câble comme ci-dessous.

Modèle	Fil Taille	Câble (mm ²)	Couple valeur (max)
1 kVA/2 kVA	1 x 4AWG	25	2 Nm
3 kVA / 3 kVA Plus/5KVA	1 x 2AWG	35	

S'il te plaît suivre ci-dessous mesures à mettre en œuvre batterie connexion:

1. Retirer isolation manche 18 mm pour positif et négatif conducteurs.
2. Suggérer mettre embouts de lacets sur le fin de positif et fils négatifs avec un approprié outil de sertissage .
3. Réparer souche relief plaque à le onduleur par fourni vis comme montré dans le tableau ci-dessous.

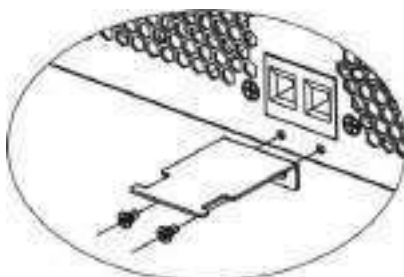

4. 1 kVA modèle prend en charge 12 V CC système, 2 kVA/3 kVA modèle prend en charge 24 V CC système et 5 kVA modèle prend en charge 48 V CC système. Connecter tous batterie paquets comme ci-dessous graphique. C'est suggéré à connecter à moins 100 Ah capacité de la batterie pour 1- 3KVA modèle et à moins 200 Ah capacité batterie pour 5 KVA modèle

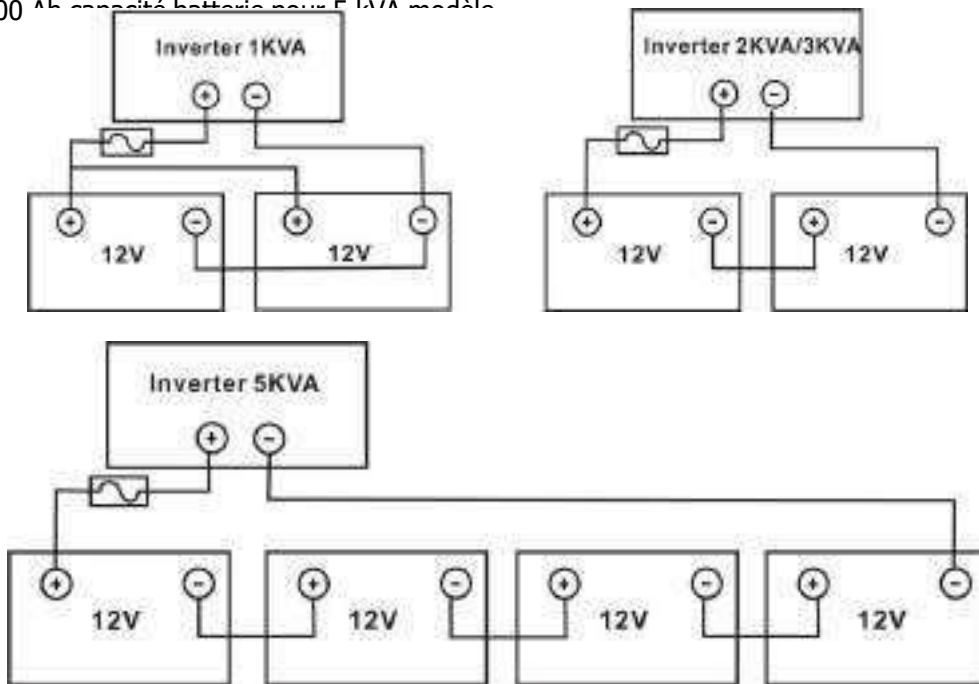

5. Insérer le batterie fils catégoriquement dans batterie connecteurs de onduleur et faire bien sûr le boulons sont resserré avec couple de 2 Nm dans dans le sens des aiguilles d'une montre direction. Faire bien sûr polarité à les deux le batterie et le onduleur/chargeur est correctement connecté et conducteurs sont fermement vissé dans le batterie terminaux.

Outil : tournevis #2 Phillips

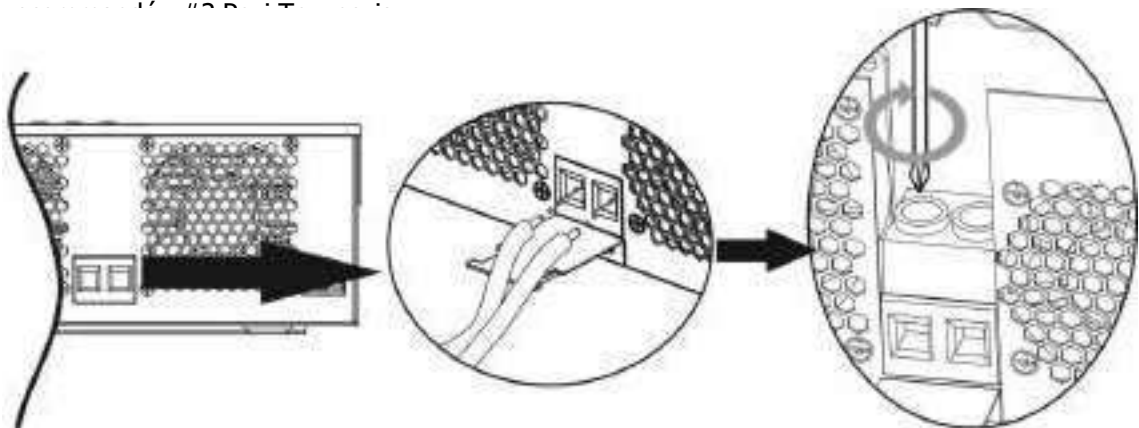

6. À fermement sécurisé fil connexion, toi peut réparer le fils à souche relief avec câble cravate.

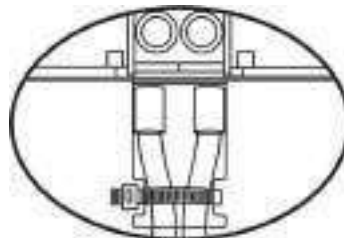

AVERTISSEMENT: Choc Danger
Installation doit être effectué avec soins dus à haut batterie tension dans série.

PRUDENCE!! Avant fabrication le final DC connexion ou clôture DC disjoncteur/sectionneur, être sûr positif (+) doit être connecté à positif (+) et négatif (-) doit être connecté à négatif

CA Entrée/Sortie Connexion

PRUDENCE!! Avant de liaison à CA saisir pouvoir source, s'il te plaît installer un **séparé** CA briseur entre l'onduleur et CA saisir pouvoir source. Ce volonté assurer le onduleur peut être en toute sécurité déconnecté pendant l'entretien et pleinement protégé depuis sur actuel de CA saisir. Le recommandé spécifications de CA briseur est 10A pour 1 kVA, 20A pour 2KVA, 32A pour 3KVA/3KVA Plus et 50A pour 5KVA.

PRUDENCE!! Là sont deux borniers avec "DANS" et "DEHORS" marquages. S'il vous plaît faire PAS mauvaise connexion entrée et sortir connecteurs.

AVERTISSEMENT! Tous câblage doit être effectué par un qualifié personnel.

AVERTISSEMENT! C'est très important pour système sécurité et efficace opération à utiliser approprié câble pour CA connexion d'entrée . À réduire risque de blessure, s'il te plaît utiliser le approprié recommandé câble taille comme ci-dessous.

Modèle	CA fils Jauge	Câble (mm ²)	Couple Valeur
1 kVA	16 AWG	1,5	0,6 Nm
2 kVA	14 AWG	2,5	1,0 Nm
3 kVA / 3 kVA Plus	12 AWG	4	1,2 Nm
5 kVA	10 AWG	6	1,2 Nm

S'il te plaît suivre ci-dessous mesures à mettre en œuvre CA entrée/sortie connexion:

1. Avant fabrication CA entrée/sortie connexion, être bien sûr à ouvrir DC protecteur ou sectionneur d'abord.
2. Retirer isolation manche 10 mm pour six conducteurs. Et raccourcir phase L et neutre conducteur N 3 mm.
3. Pour 1 kVA/2 kVA modèles, simplement connecter CA utilitaire à CA saisir de le onduleur avec un prise. Pour 3 kVA - 5 kVA modèles, insérer CA saisir fils selon à polarités indiqué sur Terminal bloc et serrer le Terminal vis. Être bien sûr à connecter éducation physique protecteur conducteur () d'abord.

→ **Sol (jaune-vert) L** →
LIGNE (brun ou noir) N →

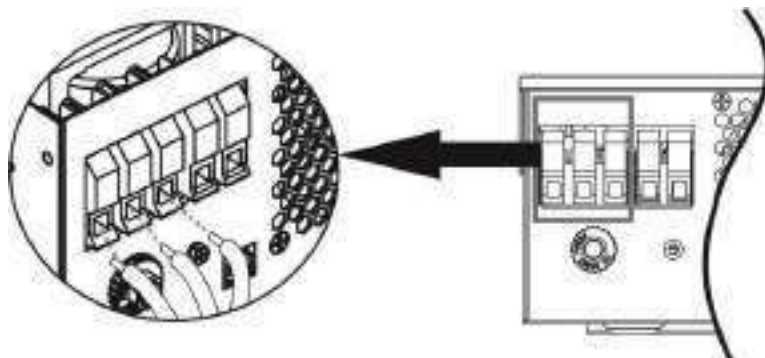

AVERTISSEMENT:
 Être bien sûr que CA pouvoir source est déconnecté avant tenter à câblé il à le unité.

4. Alors, insérer CA sortir fils selon à polarités indiqué sur Terminal bloc et serrer Terminal vis. Être bien sûr à connecter éducation physique protecteur conducteur () d'abord.

→ **Sol (jaune-vert) L** →
LIGNE (brun ou noir) N →
Neutre (bleu)

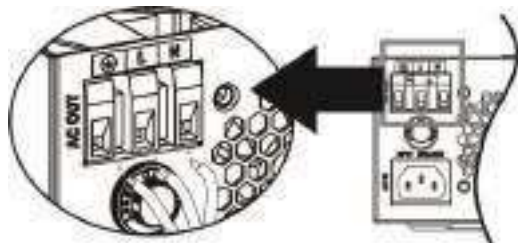

**1 kVA/2
kVA**

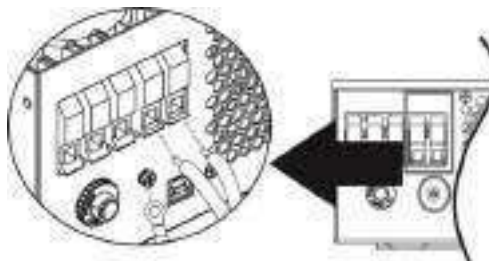

**3 kVA/5
kVA**

5. Faire bien sûr le fils sont en toute sécurité connecté.

PRUDENCE: appareils électroménagers tel comme air conditionneur sont requis à moins 2~3 minutes à redémarrage parce que c'est requis pour avoir assez temps à équilibre réfrigérant gaz à l'intérieur de circuits. Si un pouvoir pénurie se produit et récupère dans un court temps, il volonté cause dommage à ton connecté appareils électroménagers. À prévenir ce gentil de dommage, s'il te plaît vérifier le fabricant de air conditionneur si c'est équipé avec temporisation fonction avant installation. Sinon, cet onduleur/chargeur volonté trigonométrie surcharge faute et couper désactivé sortir à protéger ton appareil mais parfois il provoque toujours des problèmes internes dommage à te air conditionneur.

PV Connexion

PRUDENCE: Avant de liaison à PV modules, s'il te plaît installer **séparément** un DC circuit briseur entre onduleur et PV modules.

AVERTISSEMENT! C'est très important pour système sécurité et efficace opération à utiliser approprié câble pour module PV connexion. À réduire risque de blessure, s'il te plaît utiliser le approprié recommandé câble taille comme ci-dessous

Modèle	Fil Taille	Câble (mm ²)	Couple valeur (max)
1 kVA/2 kVA/3 kVA	1 x 8AWG	10	1.6 Nm
3 kVA Plus/5KVA			

PV Module Sélection: (Seulement pour le modèle avec PWM solaire chargeur)

Quand sélection approprié PV modules, s'il te plaît être bien sûr à considérer ci-dessous exigences d'abord:

1. Ouvrir circuit Tension (Voc) de PV modules pas dépasse max. PV tableau ouvrir circuit tension de onduleur.

Chargement Actuel (P _{max})	50 ampères		
Système DC Tension	12 Vcc	24 Vcc	48 Vcc
Fonctionnement Tension Gamme	15~18 Vcc	30~32 Vcc	60~72 Vcc
Max. PV Tableau Ouvrir Circuit Tension	55 Vcc	80 Vcc	105 Vcc

2. Max. Pouvoir Tension (V_{mpp}) de PV modules devrait être fermer à meilleur V_{mp} de onduleur ou dans V_{mp} gamme obtenir meilleur performance. Si un PV module ne peut pas rencontrer ce exigence, c'est nécessaire à avoir plusieurs modules photovoltaïques dans série connexion.

Maximum PV module Nombres dans Série: V_{mpp} de PV module * X pièces ≙ Meilleur V_{mp} de Onduleur ou Gamme

PV module Nombres dans Parallèle: Max. charge actuel de onduleur / I_{mpp}

Total PV module Nombres = maximum PV module nombres dans série * PV module Nombres en parallèle

Prendre 1 kVA onduleur comme un exemple à sélectionner approprié PV modules. Après considérant Voc de PV module pas dépasse 50 Vcc et max. V_{mpp} de PV module fermer à 15 Vcc ou dans 15 Vcc ~ 18 Vcc, nous peut choisir PV module avec ci-dessous spécification.

Maximum Pouvoir (P _{max})	85 W	Max. PV module Nombres dans série 1 → 17,6 x 1 ≙ 15 ~ 18
Max. Pouvoir Tension V _{mpp} (V)	17,6 V	
Max. Pouvoir Actuel I _{mpp} (A)	4,83A	PV module Nombres dans parallèle 10 → 50 UN / 4,83 Total PV module numéros 1 x 10 = 10
Ouvrir Circuit Tension Voc(V)	21,6 V	
Court Circuit Actuel I _{sc} (A)	5.03A	

Maximum PV module Nombres dans Série:

1 PV module Nombres dans Parallèle: 10

Total PV module Nombres: 1 x 10 = 10

Prendre 2 kVA/3 kVA modèle onduleur comme un exemple à sélectionner approprié PV module. Après considérant Voc de PV module non dépasser 80 Vcc et max. V_{mpp} de PV module fermer à 30 Vcc ou dans 30 Vcc ~ 32 Vcc, nous peut choisir module PV avec ci-dessous spécification.

Maximum Pouvoir (P _{max})	260 W	Max. PV module Nombres dans série 1 → 30,9 x 1 ≙ 30 ~ 32
Max. Pouvoir Tension V _{mpp} (V)	30,9 V	
Max. Pouvoir Actuel I _{mpp} (A)	8,42A	PV module Nombres dans parallèle 6 → 50 UN / 8.42 Total PV module numéros 1 x 6 = 6
Ouvrir Circuit Tension Voc(V)	37,7 V	
Court Circuit Actuel I _{sc} (A)	8,89A	

Maximum PV module Nombres dans Série:

1 PV module Nombres dans Parallèle: 6

Total PV module Nombres: 1 x 6 = 6

Prendre 5 kVA modèle onduleur comme un exemple à sélectionner approprié PV module. Après considérant Voc de PV module ne pas dépasser 105 Vcc et max. Vmpp de PV module fermer à 60 Vcc ou dans 60 Vcc ~ 72 Vcc, nous peut choisir un module PV avec ci-dessous spécification.

Maximum Pouvoir (Pmax)	260 W	Max. PV module Nombres dans série 2 → 30,9 x 2 ≈ 56 ~ 72
Max. Pouvoir Tension Vmpp(V)	30,9 V	
Max. Pouvoir Actuel Imp(A)	8,42A	PV module Nombres dans parallèle 6 → 50 UN / 8.42 Total PV module numéros 2 x 6 = 12
Ouvrir Circuit Tension Voc(V)	37,7 V	
Court Circuit Actuel Isc(A)	8,89A	

**Maximum PV module Nombres dans Série: 2 PV module Nombres dans Parallèle: 6
Total PV module Nombres: 2 x 6 = 12**

PV Module Sélection: (Seulement pour le modèle avec MPPT solaire chargeur)

Quand sélection approprié PV modules, s'il te plaît être bien sûr à considérer ci-dessous paramètres:

- Ouvrir circuit Tension (Voc) de PV modules pas dépasse max. PV tableau ouvrir circuit tension de onduleur.
- Ouvrir circuit Tension (Voc) de PV modules devrait être plus haut que min. batterie tension.

ONDULEUR MODÈLE	1 kVA	2 kVA	3 kVA	3 kVA Plus	5 kVA
Max. PV Tableau Ouvrir Circuit Tension	102 Vcc			145 Vcc	
PV Tableau MPPT Tension Gamme	15~80 Vcc	30~80 Vcc		30~115 Vcc	60~115 Vcc

Prendre 250 Wc PV module comme un exemple. Après considérant au-dessus de deux paramètres, le recommandé configurations de modules pour 3KVA, 3 kVA Plus et 5 kVA sont répertorié comme ci-dessous

Maximum Pouvoir (Pmax)	250 W	1KVA : 2 pièces dans série. 2KVA/3KVA : 2 pièces dans série et 2 ensembles en parallèle. 3 kVA Plus: ● 2 pièces dans série et 3 ensembles dans parallèle, ou ● 3 pièces dans série et 2 ensembles dans parallèle. 5KVA : ● 2 pièces dans série et 6 ensembles dans parallèle, ou ● 3 pièces dans série et 4 ensembles dans parallèle
Max. Pouvoir Tension Vmpp(V)	30,1 V	
Max. Pouvoir Actuel Imp(A)	8,3A	
Ouvrir Circuit Tension Voc(V)	37,7 V	
Court Circuit Actuel Isc(A)	8,4A	

PV Module Fil Connexion

S'il te plaît suivre ci-dessous mesures à mettre en œuvre PV module connexion:

- Retirer isolation manche 10 mm pour positif et négatif conducteurs.
- Suggérer à mettre lacet embouts sur le fin de positif et négatif fils avec un bon sertissage outil.
- Réparer souche relief plaque à le onduleur avec fourni vis comme montré dans ci-dessous graphique

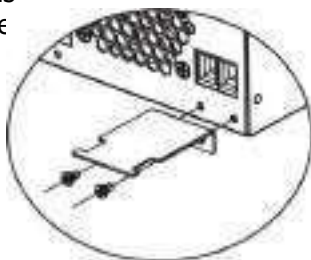

- Vérifier correct polarité de fil connexion depuis PV modules et PV saisir connecteurs. Alors, connecter pôle positif (+) de connexion fil à positif pôle (+) de PV saisir connecteur. Connecter négatif pôle (-) de connexion fil à négatif pôle (-) de PV saisir connecteur. Vis deux fils fermement dans dans le sens des aiguilles d'une montre direction. Outil recommandé : tournevis à lame de 4 mm

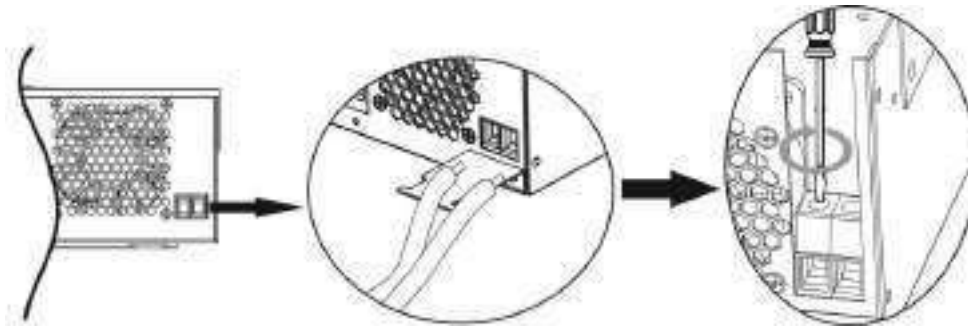

5. À assurer fils sont en toute sécurité connecté, toi réparer fils à le souche relief avec serre-câble .

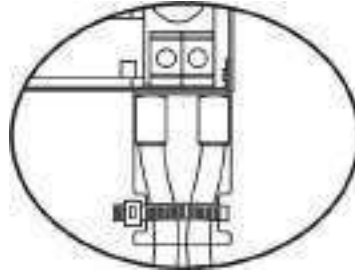

Assemblage

Après de liaison tous câblages, s'il te plaît mettre bas couverture dos par baise deux vis comme montré ci-dessous.

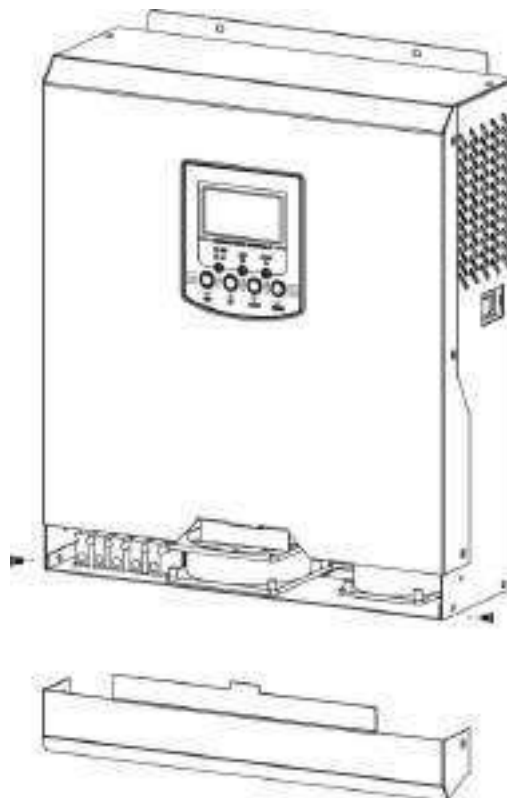

Communication Connexion

S'il te plaît utiliser fourni communication câble à connecter à l'onduleur et PC. Insérer groupé CD dans un ordinateur et suivez à l'écran instruction à installer le surveillance logiciel. Pour le détaillé logiciel opération, Vérifiez s'il vous plaît utilisateur manuel de logiciel à l'intérieur de CD.

OPÉRATION

Pouvoir MARCHÉ/ARRÊT



Côté voir de l'unité

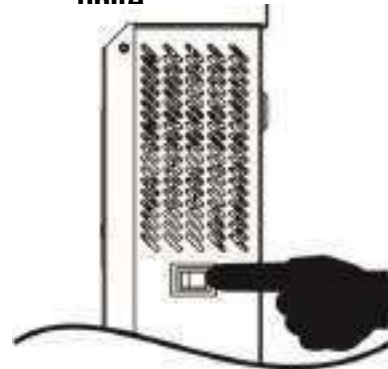

1K/2K avec MPPT modèles Les restant modèles

Une fois le unité a a été correctement installé et le piles sont connecté Bien, simplement presse Marche/Arrêt passer à tourner sur le unité. Pour 1K/2K avec MPPT modèles, le pouvoir changer est situé sur le écran LCD contrôle panneau. Pour le restant modèles, le pouvoir changer est situé dans le côté de le onduleur/chargeur.

Opération et Afficher Panneau

Le opération et afficher panneau, montré dans ci-dessous graphique, est sur le devant panneau de le onduleur. Il comprend trois indicateurs, quatre fonction clés et un écran LCD afficher, indiquant le en ance d'entrée/sortie information.



écran LCD afficher

DIRIGÉ indicateurs
Fonction clés



écran LCD affichage LED indicateurs

Fonction clés



DIRIGÉ

Indicateur DIRIGÉ Indicateur		Messages	
	Vert	Solide sur	Sortir est alimenté par utilitaire dans Doubler mode.
		Clignotant	Sortir est alimenté par batterie ou PV dans batterie mode.
	Vert	Solide sur	Batterie est pleinement chargé.
		Clignotant	Batterie est charge.
	Rouge	Solide sur	Faute se produit dans le onduleur.
		Clignotant	Avertissement condition se produit dans le onduleur.

Fonction Clés pour 1 kVA/2 kVA avec PWM modèles et 3 kVA/5 kVA









modèles Touche	Description
ÉCHAP	À sortie paramètre mode
EN HAUT	À aller à précédent sélection
VERS LE BAS	À aller à suivant sélection
ENTRER	À confirmer le sélection dans paramètre mode ou entrer paramètre mode

Fonction Clés pour 1 kVA/2 kVA avec MPPT

modèles Touche	Description
	ÉCHAP À sortie paramètre mode
	ROULEAU À aller à suivant sélection
	ENTRER À confirmer le sélection dans paramètre mode ou entrer paramètre mode

écran LCD Afficher Icônes



Icône	Description
Saisir Source Information	
	Indique le CA saisi.
	Indique le PV saisi
	Indiquer saisir tension, saisir fréquence, PV tension, chargeur actuel (si PV en charge pour 3K modèles), chargeur pouvoir (seulement pour MPPT modèles), tension de la batterie.
Configuration Programme et Faute Information	
	Indique le paramètre programmes.
	Indique le avertissement et faute codes. Avertissement : clignotant avec avertissement code.
	Défaut : éclairage avec faute code
Sortir Information	
	Indiquer sortir tension, sortir fréquence, charger pour cent, charger dans VIRGINIE, charge en watts et décharger actuel.
Batterie Information	
	Indique batterie niveau par 0- 24%, 25 à 49 %, 50- 74% et 75- 100% dans mode batterie et charge statut dans doubler mode.

Dans CA mode, il volonté présent batterie charge statut.

Statut	Batterie tension	écran LCD Afficher
Courant constant mode / Tension constante mode	<2 V/cellule	4 barres va clignoter dans tours.
	2 ~ 2,083 V/cellule	Bas bar volonté être sur et le autre trois barres volonté éclair dans tours.
	2.083 ~ 2,167 V/cellule	Bas deux barres volonté être sur et le deux autres barres volonté éclair dans tours.
	> 2.167 V/cell	Bas trois barres volonté être sur et le haut bar volonté éclair.
Flottant mode. Piles sont pleinement chargé.		4 barres volonté être sur.

Dans batterie mode, il volonté présent batterie capacité.

Charger Pourcentage	Batterie Tension	écran LCD Afficher
Charger >50%	< 1,85 V/cellule	
	1,85 V/cellule ~ 1,933 V/cellule	
	1,933 V/cellule ~ 2,017 V/cellule	
	> 2,017 V/cellule	
Charger < 50%	< 1,892 V/cellule	
	1,892 V/cellule ~ 1,975 V/cellule	
	1,975 V/cellule ~ 2,058 V/cellule	
	> 2,058 V/cellule	

OVERLOAD

Charger Information

	Indique surcharge.								
	Indique le charger niveau par 0- 24%, 25 à 49 %, 50- 74% et 75- 100%.								
	<table border="1"> <tr> <td>0% </td> <td>25% </td> <td>50% </td> <td>75% </td> </tr> <tr> <td>4%</td> <td>49%</td> <td>74%</td> <td>100%</td> </tr> </table>	0%	25%	50%	75%	4%	49%	74%	100%
0%	25%	50%	75%						
4%	49%	74%	100%						

Mode Opération Information

	Indique unité connecte à le secteur.
BYPASS	Indique unité connecte à le PV panneau.
	Indique charger est fourni par utilitaire pouvoir.
	Indique le utilitaire chargeur circuit est fonctionnement.
	Indique le CC/CA onduleur circuit est fonctionnement.

Muet Opération

	Indique unité alarme est désactivé.
--	-------------------------------------

écran LCD Paramètre



















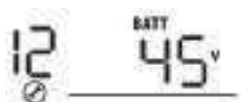

Après pressage et holding ENTRER bouton pour 3 secondes, le unité volonté entrer paramètre mode. Presse "EN HAUT" ou Bouton « BAS » pour sélectionner paramètre programmes. Et alors, presse Bouton « ENTRÉE » à confirmer le sélection ou ÉCHAP bouton pour sortir.

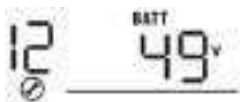

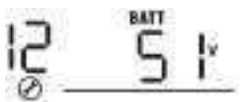

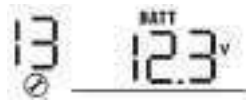















Paramètre Programmes :





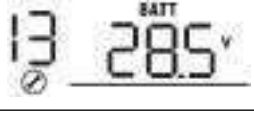

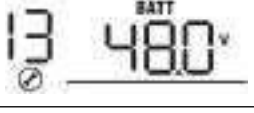

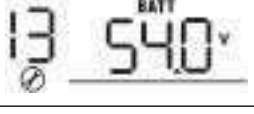

Programme	Description	Sélectionnable option	
00	Sortie paramètre mode	S'échapper 00 ESC	
01	Sortir source priorité : À configurer charger source d'énergie priorité	Solaire d'abord 01 SOL	Solaire énergie fournit pouvoir au charges comme première priorité. Si solaire énergie est pas suffisant à pouvoir tout connecté charges, batterie énergie fournira pouvoir le charges à le même temps. Utilitaire fournit pouvoir à le charges seulement quand n'importe lequel un condition se passe: - Solaire énergie est pas disponible - Batterie tension gouttes à avertissement de niveau bas tension ou le paramètre indiquer dans le programme 12.
		Utilitaire d'abord (défaut) 01 UTI	Utilitaire volonté fournir pouvoir à le charges comme d'abord priorité. Solaire et batterie énergie volonté fournir de l'énergie à le charges seulement quand électricité est pas disponible.
		SBU priorité 01 SBU	Solaire énergie fournit pouvoir au charges comme première priorité. Si solaire énergie est pas suffisant à pouvoir tout connecté charges, batterie énergie fournira pouvoir à le charges à le en même temps. Utilitaire fournit pouvoir à le charges seulement quand batterie tension
		02 10 ^A	02 20 ^A s niveau avertissement tension ou le point de réglage dans programme 12.
02	Maximum courant de charge : À configurer le total charge courant pour solaire et chargeurs utilitaires. (Max. charge actuel = utilitaire courant de charge + solaire courant de charge)	02 30 ^A dans 1 kVA/2 1UA	02 40 ^A 2UA
		02 50 ^A 3UA	02 60 ^A 4UA (aeraut pour MPPT modèle)
		16	
		50A (défaut pour PWM modèle)	60A (seulement disponible pour MPPT modèle)

02	Maximum courant de charge : À configurer le total charge courant pour solaire et chargeurs utilitaires. (Max. charge actuel = utilitaire courant de charge + solaire courant de charge)	Disponible options dans 3 kVA modèle:	
		20A 02 20 ^A	30A 02 30 ^A
		40A (défaut pour MPPT) 02 40 ^A	50A (défaut pour PWM modèle) 02 50 ^A
		60A 02 60 ^A	70A (seulement pour PWM modèle) 02 70 ^A
		Disponible options dans 3 kVA Plus/5KVA modèle:	
		10A 02 10 ^A	20A 02 20 ^A
		30A 02 30 ^A	40A 02 40 ^A
		50A (défaut pour PWM) 02 50 ^A	60A (défaut pour MPPT modèle) 02 60 ^A
		70A 02 70 ^A	80A 02 80 ^A
		90A 02 90 ^A	100A 02 100 ^A
110A 02 110 ^A	120A (Seulement pour MPPT modèle) 02 120 ^A		
03	CA saisir tension gamme	appareils électroménagers 03 APL	Si choisi, acceptable CA saisir tension gamme volonté être dans 90-280 VCA.
		UPS 03 UPS	Si choisi, acceptable CA saisir tension gamme volonté être dans 170-280 VCA.
05	Batterie taper	Assemblée générale annuelle 05 AGn	Inondé 05 FLd
		Défini par l'utilisateur 05 USE	Si « Défini par l'utilisateur » est sélectionné, batterie charge tension et faible DC tension de coupure peut être ensemble en haut dans programme 26, 27 et 29.
06	Auto redémarrage en cas de surcharge se produit	Redémarrage désactiver (défaut) 06 Lfd	Redémarrage activer 06 LfE

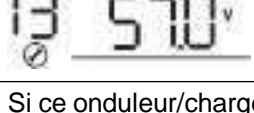

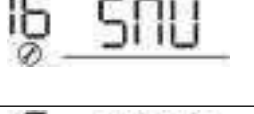

07	Auto redémarrage quand surchauffe se produit	Redémarrage désactiver 07 6Fd (défaut)	Redémarrage activer 07 6FE
09	Sortir fréquence	50 Hz (défaut) 09 50 _{Hz}	60 Hz 09 60 _{Hz}
11	<p>Maximum recharge des services publics actuel</p> <p>Note: Si paramètre valeur dans le programme 02 est plus petit que que dans programme en 11, le onduleur s'appliquera charge courant de programme 02 pour l'utilité chargeur.</p>	Disponible options dans 1 kVA/2 kVA modèle:	
		10A 11 10A	20A (défaut) 11 20A
		Disponible options dans 3 kVA modèle:	
		15A 11 15A	25A (défaut) 11 25A
		Disponible options dans 3 kVA Plus/5KVA modèle:	
		2A 11 2A	10A 11 10A
		20A 11 20A	30A (défaut) 11 30A
		40A 11 40A	50A 11 50A
12	Paramètre tension pointer en arrière à source d'utilité lorsque sélection « Priorité SBU » ou "Solaire premier" dans programme 01.	Disponible options dans 1 kVA modèle:	
		11,0 V 12 BATT 110 _v	11,3 V 12 BATT 113 _v
		11,5 V (défaut) 12 BATT 115 _v	11,8 V 12 BATT 118 _v
		12,0 V 12 BATT 120 _v	12,3 V 12 BATT 123 _v
		12,5 V 12 BATT 125 _v	12,8 V 12 BATT 128 _v

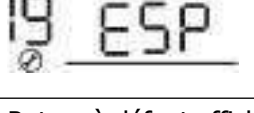

12	Paramètre tension pointer en arrière à source d'utilité lorsque sélection « Priorité SBU » ou "Solaire premier" dans programme 01.	Disponible options dans 2KVA/3KVA/3KVA Plus modèle:			
		22,0 V 	22,5 V 		
		23,0 V (défaut) 	23,5 V 		
		24,0 V 	24,5 V 		
		25,0 V 	25,5 V 		
		Disponible options dans 5 kVA modèle:			
		44V 	45 V 		
		46V (défaut) 	47V 		
		48V 	49V 		
		50 V 	51V 		
		13	Paramètre tension pointer en arrière à batterie mode lorsque sélection « Priorité SBU » ou "Solaire premier" dans programme 01.	Disponible options dans 1 kVA modèle:	
				Batterie pleinement chargé 	12,0 V 
12,3 V 	12,5 V 				
12,8 V 	13,0 V 				

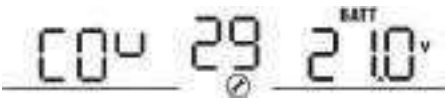
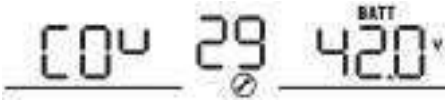
13	Paramètre tension pointer en arrière à batterie mode lorsque sélection « Priorité SBU » ou "Solaire premier" dans programme 01.	13,3 V	13,5 V (défaut)
			
		13,8 V	14,0 V
			
		14,3 V	14,5 V
			
		Disponible options dans 2KVA/3KVA/3KVA Plus modèle:	
		Batterie pleinement chargé	24 V
			
		24,5 V	25 V
			
		25,5 V	26V
			
		26,5 V	27V (défaut)
			
		27,5 V	28V
			
28,5 V	29V		
			
Disponible options dans 5 kVA modèle:			
Batterie pleinement chargé	48V		
			
49V	50 V		
			

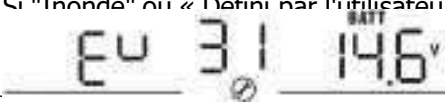
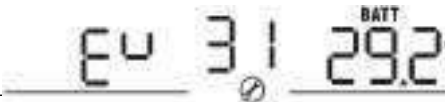
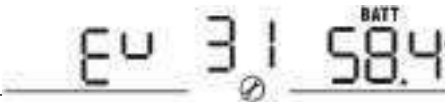
13	Paramètre tension pointer en arrière à batterie mode lorsque sélection « Priorité SBU » ou "Solaire premier" dans programme 01.	51V 	52V 
		53V 	54V (défaut) 
		55V 	56V 
		57V 	58V 
16	Chargeur source priorité : À configurer la source du chargeur priorité	Si ce onduleur/chargeur est fonctionnel dans Doubler, Attendre ou Faute mode, chargeur source peut être programmé comme ci-dessous:	
			Solaire énergie volonté charge batterie comme d'abord priorité. Utilitaire volonté charge batterie seulement quand le solaire énergie est pas disponible.
			Utilitaire volonté charge batterie comme d'abord priorité. Solaire énergie volonté charge batterie seulement quand utilitaire pouvoir est pas disponible.
			Solaire énergie et utilitaire volonté charge batterie à le même temps.
			Solaire énergie sera le seulement chargeur source Non matière utilitaire est disponible ou non.
18	Alarme contrôle	Alarme sur (défaut) 	Alarme désactivé
		Retour à défaut afficher écran (défaut) 	Si choisi, Non matière comment utilisateurs changer afficher écran, il volonté retourner automatiquement à défaut afficher écran (Tension d' entrée /sortir tension) après Non le bouton est pressé pour 1 minute.
19	Auto retour à affichage par défaut écran	Reste à dernier écran	Si choisi, le afficher écran volonté rester à dernier écran utilisateur enfin

20	Rétroéclairage contrôle	Rétroéclairage sur (défaut) 20 LON	Rétroéclairage désactivé 20 LOF
22	Bips alors que source primaire est interrompu	Alarme sur (défaut) 22 AON	Alarme désactivée 22 AOF
23	Surcharge by-pass: Quand activé, l'unité sera transférée à doubler mode si surcharge se produit dans batterie mode.	By-pass désactiver (défaut) 23 byd	By-pass activer 23 bye
25	Enregistrer Faute code	25 FEN (défaut)	25 FdS
26	En gros charge tension (CV tension)	CU 26 BATT 14.1v	
		CU 26 BATT 28.2v : 28,2 V	
		CU 26 BATT 56.4v	
Si auto- défini est choisi dans le programme 5, ce programme peut être ensemble en haut. Paramètre gamme est depuis 12,5 V à 15,0 V pour 1K modèle, 25,0 V à 30,0 V pour 2KVA modèle, 25,0 V à 31,5 V pour 3KVA/3KVA Plus modèle. Incrément de chaque			
27	Flottant tension de charge	FLU 27 BATT 13.5v	
		FLU 27 BATT 27.0v	
		FLU 27 BATT 54.0v	
1 kVA défaut paramètre: 13,5 V 2KVA/3KVA/3KVA Plus défaut paramètre: 27,0 V 5 kVA défaut paramètre: 54,0 V Si auto- défini est choisi dans le programme 5, ce programme peut être ensemble en haut. Paramètre gamme est depuis 12,5 V à 15,0 V pour 1K modèle, 25,0 V à 30,0 V pour 2KVA modèle, 25,0 V à 31,5 V pour 3KVA/3KVA Plus modèle et 48,0 V à 61,0 V pour 5 kVA modèle. Incrément de chaque cliquez est 0,1 V.			

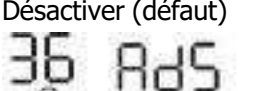



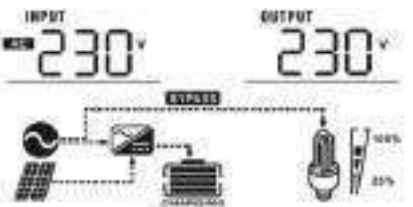
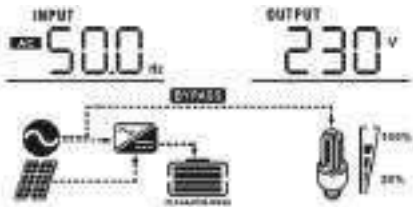
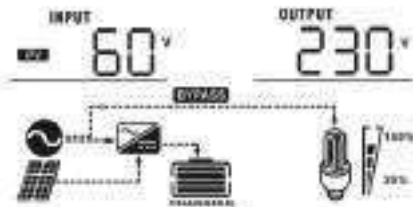
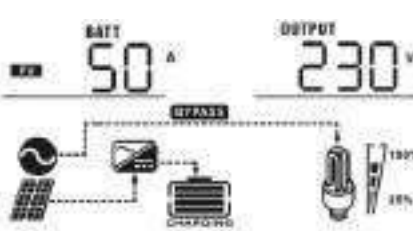

29	Faible DC tension	1 kVA défaut paramètre: 10,5 V	
			
		2KVA/3KVA/3KVA Plus défaut paramètre: 21,0 V	
			
30	Batterie égalisation	5 kVA défaut paramètre: 42,0 V	
			
		Si auto- défini est choisi dans le programme 5, ce programme peut être ensemble en haut. Paramètre gamme est depuis 10,5 V à 12,0 V pour 1K modèle, 21,0 V à 24,0 V pour 2 kVA/3 kVA/3 kVA Plus modèle et 42,0 V à 48,0 V pour 5 kVA modèle. Incrément de chaque cliquez est 0,1 V. Faible DC couper tension	
			
31	Batterie tension d'égalisation	Batterie égalisation	Batterie égalisation désactiver (défaut)
		Si "Inondé" ou « Défini par l'utilisateur » est choisi dans programme	
32	Batterie tension d'égalisation	1 kVA défaut paramètre: 14,6 V	
			
		2KVA/3KVA/3KVA Plus défaut paramètre: 29,2 V	
			
33	Batterie égalisé temps	5 kVA défaut paramètre: 58,4 V	
			
		Paramètre gamme est depuis 12,5 V à 15,0 V pour 1 kVA modèle, 25,0 V à 31,5 V pour 3KVA/3KVA Plus modèle et 48,0 V à 61,0 V pour 5 kVA modèle. Incrément de chaque cliquez est	
			
34	Batterie égalisé temps mort	120 minutes (défaut)	Paramètre gamme est depuis 5 minutes à 900 min. Incrément de chaque le clic est 5 minutes
		23	Paramètre gamme est depuis 5 minutes à 900 min. Incrément de chaque le clic est 5 min.
		30 jours (défaut)	Paramètre gamme est depuis 0 à

36	Égalisation activée immédiatement	Activer 	Désactiver (défaut) 
		<p>Si égalisation fonction est activé dans programme 30, ce programme peut être réglé en haut. Si "Activer" est choisi dans ce programme, c'est à activer la batterie </p> <p>égalité immédiate et écran LCD principal page montrera « ». Si « Désactiver » est choisi, il volonté Annuler égalisation fonction jusqu'à la prochaine activation égalisation temps arrive basé sur programme 35 paramètre. À </p> <p>ce temps, « » volonté pas être montré dans écran LCD page principale .</p>	

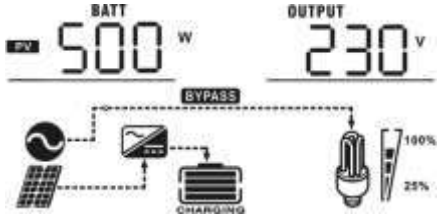
Afficher Paramètre





Le écran LCD afficher information volonté être commuté dans tours par pressage "EN HAUT" ou "VERS LE BAS" clé. Le informations sélectionnables est commuté comme ci-dessous commande: saisir tension, saisir fréquence, PV tension, charge actuel, puissance de charge (seulement pour MPPT modèles), batterie tension, sortir tension, sortir fréquence, charger pourcentage, charger en watts, charger dans VIRGINIE, charger dans Watt, DC décharger actuel, principal processeur Version et deuxième processeur Version.

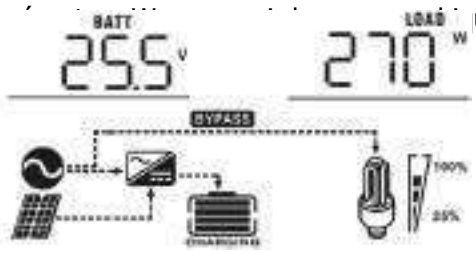
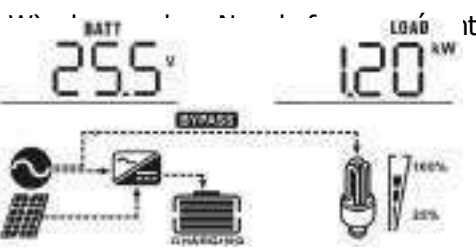
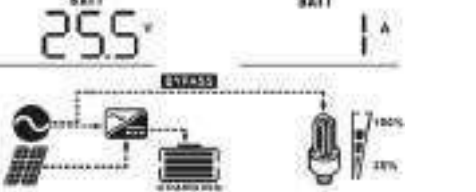
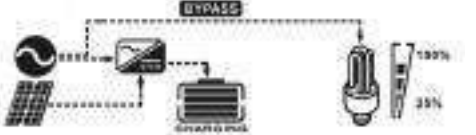
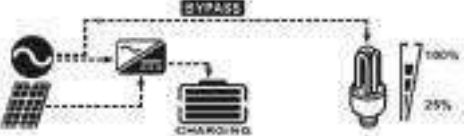

Sélectionnable information	écran LCD afficher
entrée /sortie tension (par défaut Afficher Écran)	<p>Saisir Tension = 230 V, sortir tension = 230 V</p> 
Saisir fréquence	<p>Saisir fréquence = 50 Hz</p> 
PV tension	<p>PV tension = 60 V</p> 
Chargement actuel	<p>Chargement courant = 50 A</p> 

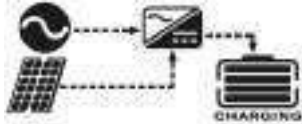
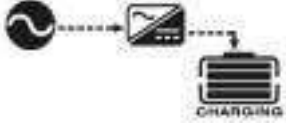
<p>Chargement pouvoir (seulement pour MPPT modèle)</p>	<p>MPPT charge puissance = 500 W</p> 
<p>Batterie tension et sortir tension</p>	<p>Batterie tension = 25,5 V, tension de sortie = 230 V</p> 
<p>Sortir fréquence</p>	<p>Sortir fréquence = 50 Hz</p> 
<p>Charger pourcentage</p>	<p>Charger pourcentage = 70 %</p> 
<p>Charger dans Virginie</p>	<p>Quand connecté la charge est inférieure que 1 kVA, charger dans</p> <p>Virginia volonté présent vuVA comme ci-dessous</p>  <p>Quand charger est plus grand que 1 kVA (\geq ent x,x</p> 

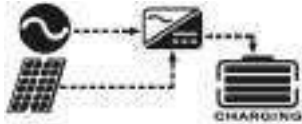
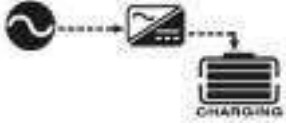
<p>Charger dans Watt</p>	<p>Quand charger est inférieur que 1 kW, charger dans W volonté</p>  <p>Quand charger est plus grand que 1 kW (≥ 1 kW), charger dans kW</p> 
<p>Batterie tension/CC décharger actuel</p>	<p>Batterie tension = 25,5 V, décharge courant = 1A</p> 
<p>Principal processeur version vérification</p>	<p>Principal processeur version 00014.04</p> 
<p>Secondaire processeur version vérification</p>	<p>Secondaire processeur version 00003.03</p> 

Fonctionnement Mode

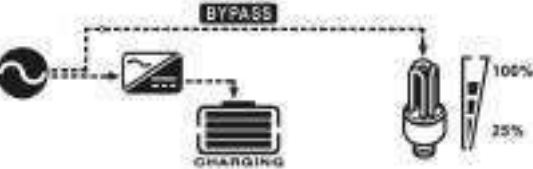
Description Opération mode	Description	écran LCD afficher
<p>Attendre mode / Économie d'énergie mode</p> <p>Note: *Attendre mode: Le onduleur n'est pas tourné sur encore mais à cette fois, le onduleur peut charger la batterie sans CA sortir.</p> <p>*Pouvoir économie mode: Si activé, le sortir de l'onduleur va être désactivé quand connecté la charge est jolie faible ou pas détecté.</p>	<p>Non sortir est fourni par l'unité mais il toujours peut charger les batteries.</p>	<p>Chargement par utilitaire et PV énergie.</p> 
		<p>Chargement par utilitaire.</p> 
		<p>Chargement par PV énergie.</p> 
		<p>Non charge.</p> 
<p>Faute mode</p> <p>Note: *Faute mode: Erreurs sont causé par à l'intérieur circuit erreur ou raisons externes tel comme surchauffe , sortir court - circuité et bientôt .</p>	<p>PV énergie et utilitaire peut charger piles.</p>	<p>Chargement par utilitaire et PV énergie.</p> 
		<p>Chargement par utilitaire.</p> 
		<p>Chargement par PV énergie.</p> 
		<p>Non charge.</p> 

Opération mode	Description	écran LCD afficher
Doubler Mode	Le unité volenté fournir puissance de sortie depuis le secteur. Il sera également charge le batterie à la ligne mode.	Chargement par utilitaire et PV énergie. 
		Chargement par utilitaire. 
Batterie Mode	Le unité volenté fournir puissance de sortie depuis batterie et Énergie photovoltaïque .	Pouvoir depuis batterie et Énergie 
		Pouvoir depuis batterie seulement. 

Batterie Égalisation Description

Fonction d'égalisation est ajouté dans charge contrôleur. Il revers le s'accumuler de négatif chimique effets comme la stratification, un condition où acide concentration est plus grand à le bas de le batterie que à le haut. Égalisation aussi aide à retirer sulfate cristaux que pourrait avoir construit en haut sur le plaques. Si gauche non coché, cette condition, appelé sulfatation, volonté réduire le dans l'ensemble capacité de le batterie. Donc, c'est recommandé égaliser batterie périodiquement.

- **Comment à Appliquer Égalisation Fonction**

Toi doit activer batterie égalisation fonction dans surveillance écran LCD paramètre programme 30 d'abord.

Alors, toi peut appliquer ceci fonction dans appareil par soit un de suivant méthodes :

1. Paramètre égalisation intervalle dans programme 35.
2. Actif égalisation immédiatement dans programme 36.

- **Quand à Égaliser**

En phase de flottaison, lorsque le paramètre égalisation intervalle (égalisation de la batterie cycle) est arrivé, ou égalisation est actif immédiatement, le contrôleur volonté commencer à entrer Égaliser scène.

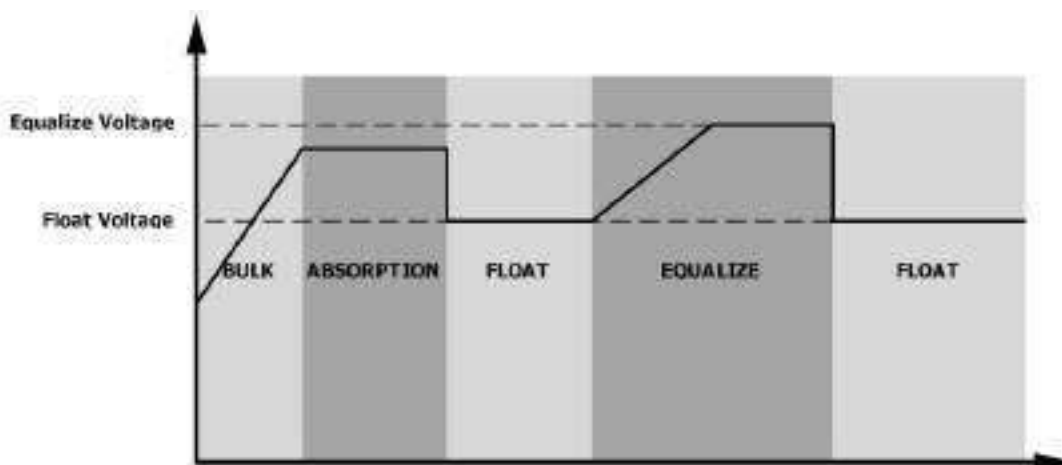

- **Égaliser charge temps et temps mort**

Dans Égaliser scène, le contrôleur volonté fournir pouvoir de charge batterie comme beaucoup comme possible jusqu'à batterie la tension augmente à batterie égalisation tension. Alors, tension constante règlement est appliqué à maintenir batterie tension à le batterie égalisation tension. Le batterie volonté rester dans le Égaliser scène jusqu'à paramètre batterie temps égalisé est arrivé.

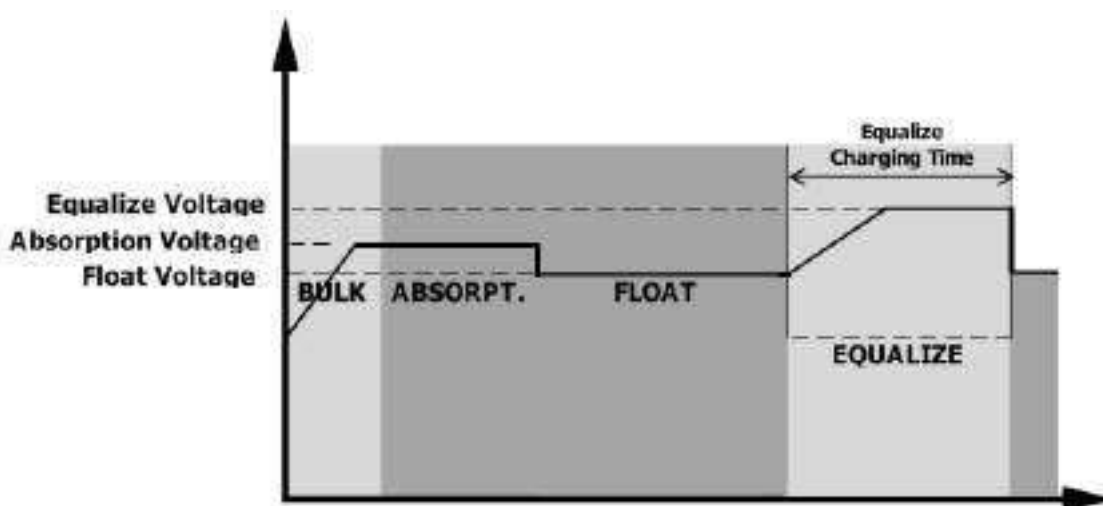

Cependant, dans l'égalisation scène, quand batterie égalisé temps est expiré et batterie tension n'a pas augmenté à l'égalisation de la batterie tension indiquée, le chargeur volontaire étend le batterie égalisé temps jusqu'à batterie la tension atteint batterie égalisation tension. Si batterie tension est toujours inférieur que batterie égalisation tension lorsque la batterie égalisé temps mort paramètre est sur, le chargeur volontaire

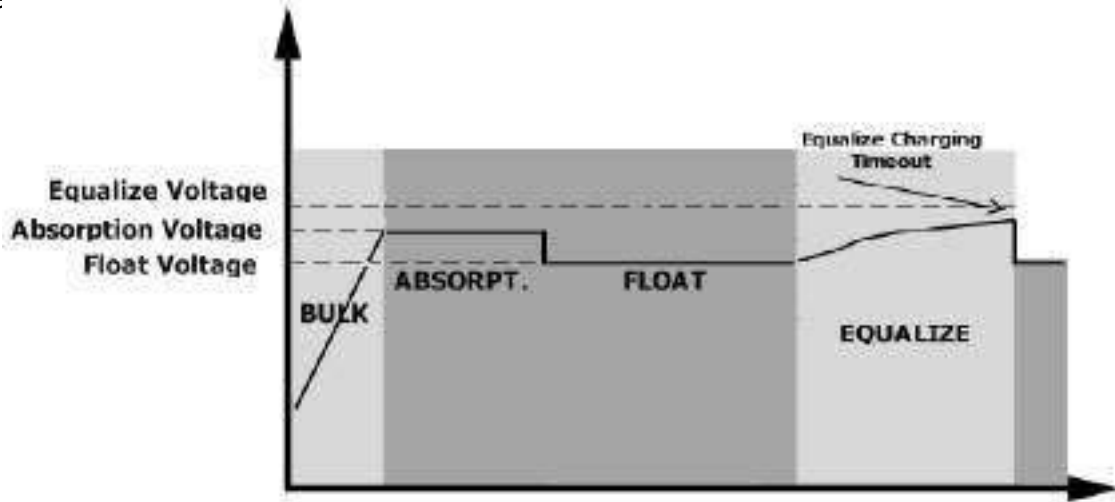

Faute Référence Code

Faute Code	Faute Événement	Icône sur
01	Ventilateur est fermé quand onduleur est désactivé.	
02	Sur température	
03	Batterie tension est trop haut	
04	Batterie tension est aussi faible	
05	Sortir court circuité ou sur la température est détecté par interne convertisseur composants.	
06	Sortir tension est anormal. (Pour 3 kVA modèle) Sortir tension est aussi haut. (Pour 3 kVA Plus/5KVA modèle)	
07	Surcharge temps dehors	
08	Bus tension est aussi haut	
09	Bus doux commencer échoué	
51	Sur actuel ou surtension	
52	Bus tension est aussi faible	
53	Onduleur doux commencer échoué	
55	Sur DC tension dans CA sortir	
56	Batterie connexion est ouvrir	
57	Actuel capteur échoué	
58	Sortir tension est aussi faible	

NOTE: Faute codes 51, 52, 53, 55, 56, 57 et 58 sont seulement disponible dans 3 kVA Modèle Plus/5KVA .

Avertissement Indicateur

Code	Avertissement Événement	Audible Alarme	Icône clignotant
01	Ventilateur est verrouillé lorsque l'onduleur est sur.	Bip trois fois chaque seconde	
03	Batterie est surchargé	Bip une fois chaque deuxième	
04	Faible batterie	Bip une fois chaque deuxième	
07	Surcharge	Bip une fois chaque 0,5 deuxième	
E9	Sortir pouvoir déclassé	Bip deux fois chaque 3 secondes	
	Batterie égalisation	Aucun	

CARACTÉRISTIQUES

Tableau 1 Double Unité MODÈLE	1 kVA	2 kVA	3 kVA	3 kVA Plus	5 kVA
Caractéristiques Saisir Tension	Sinusoïdale (utilitaire ou générateur)				
Forme d'onde	Sinusoïdale (utilitaire ou générateur)				
Nominal Saisir Tension	230 Vca				
Faible Perte de tension	170 Vca ± 7 V (UPS); 90 Vca ± 7 V (Appareils électroménagers)				
Faible Perte Retour Tension	180 Vca ± 7 V (UPS); 100 Vca ± 7 V (Appareils électroménagers)				
Haut Perte de tension	280 Vca ± 7 V				
Haut Perte Retour Tension	270 Vca ± 7 V				
Max CA Tension d'entrée	300 Vca				
Nominal Saisir Fréquence	50 Hz / 60 Hz (Auto détection)				
Faible Fréquence	40 ± 1 Hz				
Faible Perte Retour Fréquence	42 ± 1 Hz				
Haut Fréquence	65 ± 1 Hz				
Haut Perte Fréquence	63 ± 1 Hz				
Sortir Court Circuit Protection	Circuit Briseur				
Efficacité (Mode ligne)	>95% (Noté R charger, batterie complet chargé)				
Transfert Temps	10 ms typique (UPS); 20 ms typique (Appareils électroménagers)				
<p>Sortir réduction de puissance : Quand CA saisir tension gouttes à 170V, le sortir pouvoir volonté être déclassé.</p>	<p>Sortir Pouvoir</p> <p>Noté</p> <p>Puissance</p> <p>50% Pouvoir</p> <p>90 V 170 V 280 V Saisir Tension</p>				

Tableau 2 Onduleur Mode

Caractéristiques ONDULEUR MODÈLE	1 kVA	2 kVA	3 kVA	3 kVA Plus	5 kVA
Noté Sortir Pouvoir	1 kVA/1 kW	2 kVA/2 kW	3 kVA/3 kW		5 kVA/5 kW
Sortir Tension Forme d'onde	Pur Sinus Vague				
Sortir Tension Règlement	230 Vca ± 5 %				
Sortir Fréquence	50 Hz				
Culminer Efficacité	90%		93%		
Surcharge Protection	5 s à ≥ 150 % de charge ; 10 s à 105 % ~ 150 % charger				
Surtension Capacité	2* noté pouvoir pour 5 secondes				
Nominal DC Saisir Tension	12 Vcc	24 Vcc	24 Vcc		48 Vcc
Froid Commencer Tension	11,5 Vcc	23,0 Vcc	23,0 Vcc		46,0 Vcc
Faible DC Avertissement Tension					
@ charger < 50%	11,5 Vcc	23,0 Vcc	23,0 Vcc		46,0 Vcc
@ charger ≥ 50%	11,0 Vcc	22,0 Vcc	22,0 Vcc		44,0 Vcc
Faible DC Avertissement Retour Tension					
@ charger < 50%	11,7 Vcc	23,5 Vcc	23,5 Vcc		47,0 Vcc
@ charger ≥ 50%	11,5 Vcc	23,0 Vcc	23,0 Vcc		46,0 Vcc
Faible DC Couper Tension					
@ charger < 50%	10,7 Vcc	21,5 Vcc	21,5 Vcc		43,0 Vcc
@ charger ≥ 50%	10,5 Vcc	21,0 Vcc	21,0 Vcc		42,0 Vcc
Haut DC Récupération Tension	15 Vcc	30 Vcc	32 Vcc		62 Vcc
Haut Tension de	16 Vcc	31 Vcc	33 Vcc		63 Vcc
Non Charger Pouvoir Consommation	<25W				<55W

Tableau 3 Charge Mode

Caractéristiques					
Utilitaire Charge Mode ONDULEUR	1 kVA	2 kVA	3 kVA	3 kVA Plus	5 kVA
Chargement					
Algorithme					
CA Chargement Actuel (Max)	20 A (@V _{I/P} =230 Vca)		25 A (@V _{I/P} =230 Vca)		60 ampères (@V _{I/P} =230 Vca)
En gros Chargement Inondé	14.6		29.2		58,4
Tension de la batterie AGM /	14.1		28.2		56,4
Batterie gel flottante Chargement	13,5		27		54
Tension	Vcc		Vcc		Vcc
Chargement Courbe					
PWM Solaire Chargement					
Mode ONDULEUR	1 kVA	2 kVA	3 kVA		5 kVA
Chargement					
Actuel Système DC	12		24 ampères		48
Fonctionnement Tension	15~18 Vcc		30~32 Vcc		60~72 Vcc
Max. PV Tableau Ouvrir Circuit	55 Vcc		80 Vcc		105 Vcc
DC Tension Précision	Vcc		Vcc +/- 0,3%		Vcc
Max Courant (CA chargeur plus solaire)	50 ampères		70 A		110 A
MPPT Solaire Chargement					
Mode ONDULEUR	1 kVA	2 kVA	3 kVA	3 kVA Plus	5 kVA
Chargement					
PV Tableau MPPT Tension	15~80 Vcc	30~80 Vcc		60~115 Vcc	
Max. PV Tableau Ouvrir Circuit	Vcc	102 Vcc		145	
Max Courant (CA chargeur plus solaire chargeur)		60 ampères		120 A	

Tableau 4 Général

Caractéristiques	1 kVA	2 kVA	3 kVA	3 kVA Plus	5 kVA
Sécurité Certification	CE				
Fonctionnement Température Gamme	- 10°C à 50°C				
Stockage température	- 15°C~ 60°C				
Humidité	5% à 95% Relatif Humidité (Sans condensation)				
Dimension (P*L*H), mm	88 x 225 x 320		100 x 285 x 334		100 x 300 x 440
Filet Poids, kg (PWM modèle)	4.4	5	6.3	N / A	8,5
Filet Poids, kg (MPPT modèle)	4.4	5	6,5	9,5	9,7

INQUIÉTER

TOURNAGE

Problème	LCD/LED/Buzzer	Explication / Possible cause	Quoi à faire
Unité ferme automatiquement vers le bas pendant processus de démarrage.	LCD/LED et le buzzer va être actif pour 3 secondes et puis compléter désactivé.	Le batterie tension est aussi faible (<1,91 V/cellule)	1. Recharger batterie. 2. Remplacer batterie.
Non réponse après le pouvoir sur.	Non indication.	1. Le batterie tension est beaucoup trop bas. (<1,4 V/cellule) 2. Interne fusible trébuché.	1. Contact réparation centre pour remplacer le fusible. 2. Recharger batterie. 3. Remplacer batterie.
Plats principaux exister mais l'unité travaux dans la batterie mode.	Saisir tension est affiché comme 0 sur l'écran LCD et vert DIRIGÉ clignote .	Saisir protecteur est trébuché	Vérifier si CA briseur est déclenché et CA câblage est bien connecté.
	Vert DIRIGÉ est clignotant.	Insuffisant qualité de Courant alternatif . (Rive ou Générateur)	1. Vérifier si CA fils sont trop mince et/ou aussi long. 2. Vérifier si générateur (si appliqué) est fonctionnement Bien ou si entrée tension gamme paramètre est correct. (UPS → Appareil)
	Vert DIRIGÉ est clignotant.	Ensemble "Solaire D'abord" comme le priorité de sortie source.	Changement sortir source priorité à Utilitaire d'abord.
Quand le unité est tourné sur, relais interne est commuté sur et désactivé à plusieurs reprises.	écran LCD afficher et Les LED sont clignotant	Batterie est déconnecté.	Vérifier si batterie les fils sont connectés Bien.
Ronfleur émet un bip continu et rouge DIRIGÉ est sur.	Faute code 07	Surcharge erreur. Le onduleur est en surcharge 105% et temps est en haut.	Réduire le connecté charger en commutant désactivé quelques équipement.
	Faute code 05	Sortir court circuité.	Vérifier si le câblage est bien connecté et retirer charge anormale.
		Température de composant de convertisseur interne est sur 120°C. (Disponible uniquement pour 1- 3KVA modèles)	Vérifier si le air couler de la unité est bloqué ou si le ambiant température c'est trop haut.
	Faute code 02	Interne température de composant onduleur est sur 100°C.	
	Faute code 03	Batterie est surchargé.	Retour à réparation centre.
		Le batterie tension est trop haut.	Vérifier si spécifications et quantité de piles sont répondre aux exigences.
	Faute code 01	Ventilateur faute	Remplacer le ventilateur.
	Faute code 06/58	Sortir anormal (Onduleur tension inférieure à que 190 Vca ou est plus élevé que 260 Vca)	1. Réduire le charge connectée. 2. Retour à réparation centre
	Faute code 08/09/53/57	Interne composants échoué.	Retour à réparation centre.
	Faute code 51	Sur actuel ou surtension.	Redémarrage le unité, si le une erreur se produit encore, s'il te plaît retour à réparation centre.
	Faute code 52	Bus tension est aussi faible.	
Faute code 55	Sortir tension est déséquilibré.		
Faute code 56	Batterie est pas connecté puits ou fusible est brûlé	Si le batterie est bien connecté , s'il te plaît retour	