

Tableau 2 Spécifications du mode onduleur

MODÈLE INVERSEUR	3.6KW	5.6KW
Puissance de sortie nominale	3.6KW	5.6KW
Forme d'onde de tension de sortie	Onde sinusoïdale pure	
Régulation de la tension de sortie	230Vac± 5%	
Fréquence de sortie	60 Hz ou 50 Hz	
Efficacité maximale	90%	
Protection de surcharge	5s@≥150% de charge ; 10s@110%~150% de charge	
Capacité de surtension	2* puissance nominale pendant 5 secondes	
Tension d'entrée DC nominale	48 Vdc	
Tension de démarrage à froid	46,0Vdc	
Tension d'avertissement DC faible @ charge < 20% @ 20% ≤ charge < 50% @ charge ≥ 50%	44,0Vdc 42,8Vdc 40,4Vdc	
Tension de retour d'avertissement DC faible @ charge < 20% @ 20% ≤ charge < 50% @ charge ≥ 50%	46,0Vdc 44,8Vdc 42,4Vdc	
Basse tension de coupure DC @ charge < 20% @ 20% ≤ charge < 50% @ charge ≥ 50%	42,0Vdc 40,8Vdc 38,4Vdc	
Tension de récupération DC élevée	64Vdc	
Tension de coupure DC élevée	66Vdc	

Tableau 3 Spécifications du mode de charge

Mode de charge utilitaire			
MODÈLE ONDULEUR		3.6KW	5.6KW
Courant de charge (UPS) @ Tension d'entrée nominale		100A	120A
Charge en vrac	Batterie Flooded	58.4	
	Batterie AGM/GEL	56.4	
Tension de charge flottante		54Vdc	
Protection contre les surcharges		66Vdc	
Algorithme de charge		3 étapes	
Courbe de charge			
Mode de charge solaire (type MPPT)			
MODÈLE INVERSEUR		3.6KW	5.6KW
Puissance nominale		5000W	6000W
Max. Courant de charge		100A	120A
Max. Tension en circuit ouvert du générateur photovoltaïque		500Vdc	450Vdc
Plage de tension MPPT du générateur photovoltaïque		120Vdc~430Vdc	
Max. Courant d'entrée		18A	27A

Tableau 4 Spécifications générales

MODÈLE ONDULEUR	3.6KW	5.6KW
Certification de sécurité	CE	
Plage de température de	-10°C à 50°C	
Température de stockage	-15°C~ 60°C	
Humidité	5% à 95% d'humidité relative (sans condensation)	
Dimensions (P*L*H), mm	140x295x468	
Poids net/kg	11	12

DÉPANNAGE

Problème	LCD/LED/Sonnerie	Explication / Cause possible	Que faire
L'unité s'arrête automatiquement pendant le processus de démarrage.	Les LCD/LED et le buzzer seront actifs pendant 3 secondes, puis s'éteindront complètement.	La tension de la batterie est trop faible (<1.91V/Cellule)	1.Rechargez la batterie. 2. Remplacez la batterie.
Pas de réponse après la mise sous tension.	Aucune indication.	1.La tension de la batterie est beaucoup trop faible. (<1,4V/cellule) 2.La polarité de la batterie est inversée.	1.Vérifiez si les batteries et le câblage sont bien connectés. 2. Rechargez la batterie. 3. Remplacez la batterie.
Le secteur existe mais l'appareil fonctionne en mode batterie.	La tension d'entrée est affichée comme 0 sur l'écran LCD et la LED verte clignote.	Le protecteur d'entrée est déclenché	Vérifiez si le disjoncteur AC est déclenché et si le câblage AC est bien connecté.
	Le voyant vert clignote.	Qualité insuffisante de l'alimentation en courant alternatif. (prise ou générateur)	1.Vérifiez si les fils AC sont trop fins et/ou trop longs. 2.Vérifiez si le générateur (si appliqué) fonctionne bien ou si le réglage de la plage de tension d'entrée est correct. (UPS=>Appliance)
	Le voyant vert clignote.	Définissez «Solar First» comme priorité de la source de sortie.	Changez la priorité de la source de sortie à Utilité d'abord.
Lorsque l'appareil est mis sous tension, le relais interne est activé et désactivé de manière répétée.	L'écran LCD et les LEDs clignotent	La batterie est déconnectée.	Vérifiez si les fils de la batterie sont bien connectés.
Le buzzer émet un bip continu et le voyant rouge est allumé.	Code erreur 07	Erreur de surcharge. L'onduleur est surchargé à 110% et le temps est écoulé.	Réduisez la charge connectée en éteignant certains équipements.
	Code erreur 05	Sortie en court-circuit.	Vérifiez que le câblage est bien connecté et retirez toute charge anormale.
	Code erreur 02	La température interne du composant du variateur est supérieure à 100°C.	Vérifiez si le flux d'air de l'appareil est bloqué ou si la température ambiante est trop élevée.
	Code erreur 03	La batterie est trop chargée.	Retournez au centre de réparation.
		La tension de la batterie est trop élevée.	Vérifiez si les spécifications et la quantité de batteries sont conformes aux exigences.
	Code erreur 01	Défaut du ventilateur	Remplacer le ventilateur.
	Code erreur 06/58	Sortie anormale (Tension de l'onduleur inférieure à 190Vac ou supérieure à 260Vac)	1.Réduisez la charge connectée. 2.Retournez au centre de réparation
	Code d'erreur 08/09/53/57	Les composants internes ont défailli.	Retournez au centre de réparation.
	Code erreur 51	Surintensité ou surtension.	Redémarrez l'appareil, si l'erreur se reproduit, veuillez retourner au centre de réparation.
	Code erreur 52	La tension du bus est trop faible.	
Code erreur 55	La tension de sortie est déséquilibrée.		
Code erreur 56	La batterie n'est pas bien connectée ou le fusible est brûlé.	Si la batterie est bien connectée, veuillez retourner au centre de réparation.	

Annexe I: Fonction parallèle

1.Introduction

Cet onduleur peut être utilisé en parallèle avec deux modes de fonctionnement différents.

1. Le fonctionnement en parallèle en monophasé se fait avec jusqu'à 9 unités. La puissance de sortie maximale prise en charge pour 3,6KW est de 32,4KW/32,4KVA. La puissance de sortie maximale prise en charge pour 5,6 KW est de 50,4 KW/50,4 KVA.

2. Un maximum de 9 unités fonctionnent ensemble pour prendre en charge les équipements triphasés. Un maximum de sept unités prend en charge une phase.

AVERTISSEMENT : Veuillez vous assurer que tous les fils de sortie N de chaque onduleur doivent toujours être connectés. Sinon, cela provoquera une erreur dans l'erreur #72.

2. Contenu de l'emballage

En kit parallèle, vous trouverez les éléments suivants dans le colis :

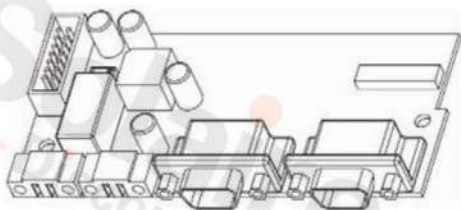

Carte parallèle

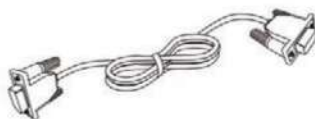

Câble de communication parallèle



Câble de partage de courant

3. Installation de la carte parallèle

Étape 1: Retirez le couvercle du fil en dévissant toutes les vis.

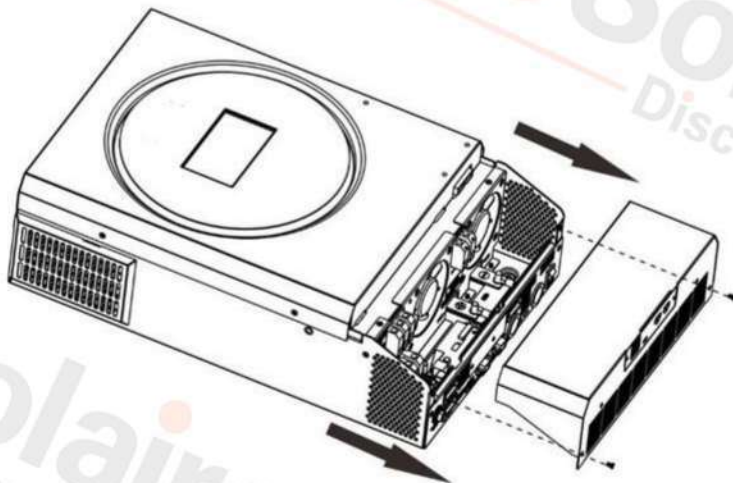

Étape 2 : Retirez les deux vis comme indiqué ci-dessous et retirez les câbles à 2 et 14 broches. Retirez la carte située sous la plaque de communication.

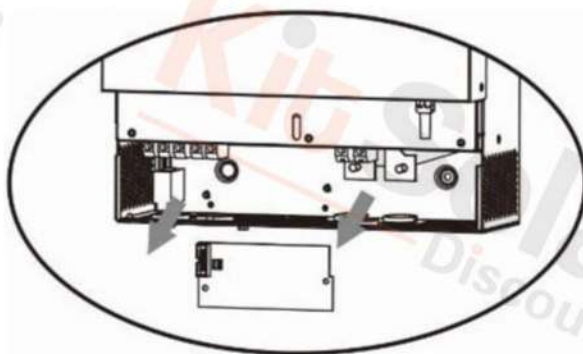

Étape 3 : Retirez les deux vis comme indiqué ci-dessous pour retirer le couvercle de la communication parallèle

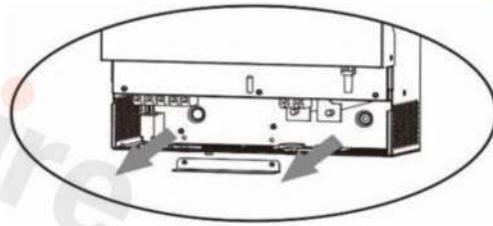

Étape 4: Installez la nouvelle carte parallèle avec 2 vis fermement.

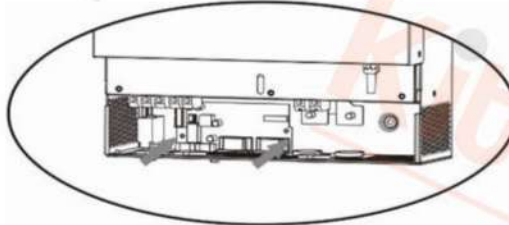

Étape 6 : connectez 2 broches à la position d'origine.

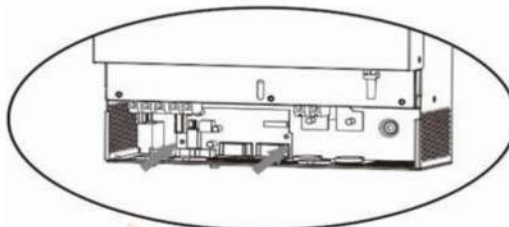

Étape 7 : Remettez la carte de communication dans l'unité.

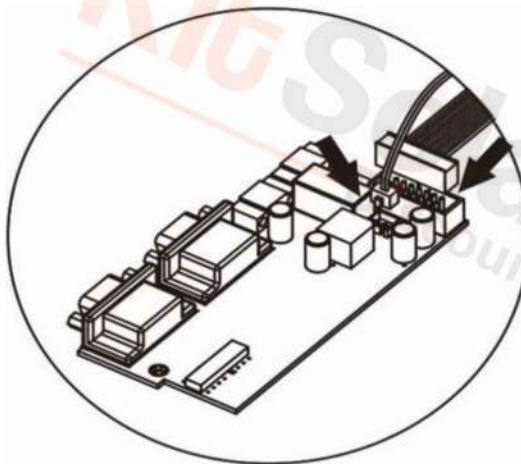

Étape 8: Remettez le couvercle du fil sur l'unité. Maintenant, l'onduleur fournit une fonction de fonctionnement en parallèle.

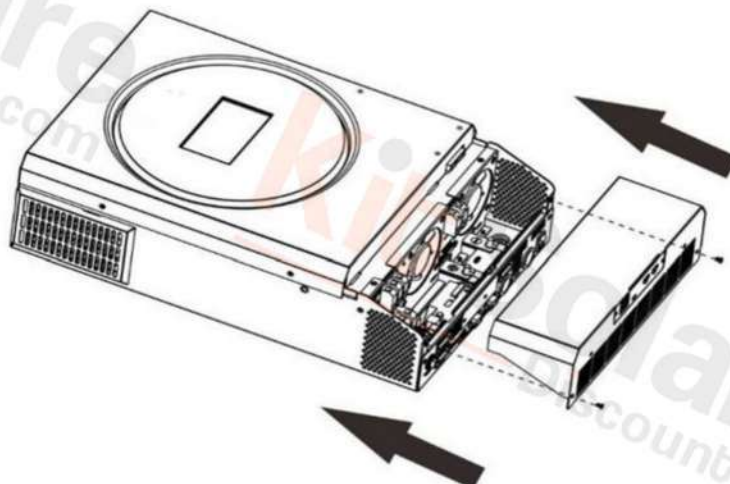

4. Montage de l'unité

Lors de l'installati

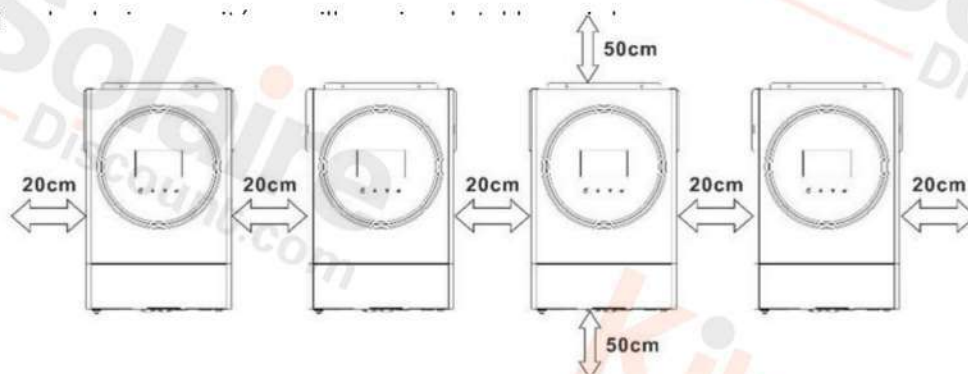

REMARQUE : pour une bonne circulation de l'air, afin de dissiper la chaleur, laissez un espace libre d'env. 20 cm de côté et env. 50 cm au-dessus et au-dessous de l'unité. Assurez-vous d'installer chaque unité au même niveau.

5. Connexion de câblage

AVIS : Il est nécessaire de se connecter à la batterie pour un fonctionnement en parallèle. La taille du câble de chaque onduleur est indiquée ci-dessous :

Câble de batterie et taille de borne recommandés pour chaque onduleur :

Modèle	Taille de fil	Borne à anneau			Couple Valeur
		Câble mm ²	Dimensions		
			D (mm)	L (mm)	
3,6KW	1*4AWG	22	6.4	33,5	2~3
5,6KW	1*2AWG ou 2*6AWG	28	6.4	42,7	2~3

Borne à anneau :

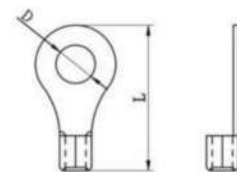

AVERTISSEMENT : Assurez-vous que la longueur de tous les câbles de batterie est la même. Sinon, il y aura une différence de tension entre l'onduleur et la batterie, ce qui empêchera les onduleurs parallèles de fonctionner.

Taille de câble d'entrée et de sortie AC recommandée pour chaque onduleur :

Modèle	AWG no.	Couple
3.6KW	12 AWG	1,2 ~ 1,6 Nm
5.6KW	10 AWG	1,2 ~ 1,6 Nm

Vous devez connecter les câbles de chaque onduleur ensemble. Prenez les câbles de la batterie par exemple : Vous devez utiliser un connecteur ou une barre omnibus pour connecter les câbles de la batterie ensemble, puis les connecter à la borne de la batterie. La taille du câble utilisé de la jonction à la batterie doit être égale à X fois la taille du câble dans les tableaux ci-dessus. «X» indique le nombre d'onduleurs connectés en parallèle. En ce qui concerne l'entrée et la sortie AC, veuillez suivre le même principe.

ATTENTION ! Veuillez installer le disjoncteur du côté de la batterie et de l'entrée AC. Cela garantira que l'onduleur peut être déconnecté en toute sécurité pendant la maintenance et qu'il est entièrement protégé contre les surintensités de la batterie ou de l'entrée AC. L'emplacement recommandé pour le montage des disjoncteurs est indiqué sur les figures 5-1 et 5-2. ATTENTION ! Veuillez installer le disjoncteur du côté de la batterie et de l'entrée AC. Cela garantira que l'onduleur peut être déconnecté en toute sécurité pendant la maintenance et qu'il est entièrement protégé contre les surintensités de la batterie ou de l'entrée AC. L'emplacement recommandé pour le montage des disjoncteurs est indiqué sur les figures 5-1 et 5-2.

Spécification de disjoncteur recommandée de la batterie pour chaque onduleur :

Modèle	1 unité*
3.6KW	100A/70VDC
5.6KW	140A/70VDC

*Si vous souhaitez utiliser un seul disjoncteur côté batterie pour l'ensemble du système, la valeur nominale du disjoncteur

devrait être X fois le courant de 1unité. « X » indique le nombre d'onduleurs connectés en parallèle.

Spécification de disjoncteur recommandée pour l'entrée CA avec monophasé :

Modèle	2 unités	3 unités	4 unités	5 unités	6 unités	7 unités	8 unités	9 unités
3.6KW	80A/ 230VAC	120A/ 230VAC	160A/ 230VAC	200A/ 230VAC	240A/ 230VAC	280A/ 230VAC	320A/ 230VAC	360A/ 230VAC
5.6KW	80A/ 230VAC	120A/ 230VAC	160A/ 230VAC	200A/ 230VAC	240A/ 230VAC	280A/ 230VAC	320A/ 230VAC	360A/ 230VAC

Remarque 1: De plus, vous pouvez utiliser un disjoncteur de 50 A pour une seule unité et installer un disjoncteur à son entrée AC dans chaque onduleur.

Remarque 2 : En ce qui concerne le système triphasé, vous pouvez utiliser directement un disjoncteur à 4 pôles et le calibre du disjoncteur doit être compatible avec la limitation du courant de phase de la phase avec un maximum d'unités

Capacité de batterie recommandée

Onduleur parallèle numéros	2	3	4	4	5	6	7	8	9
Capacité de la batterie	200Ah	400Ah	400Ah	400Ah	600Ah	600Ah	800Ah	800Ah	1000Ah

ATTENTION! Assurez-vous que tous les onduleurs partagent le même groupe de batteries. Sinon, les onduleurs passeront en mode défaut.

5-1 Fonctionnement en parallèle en monophasé

Deux onduleurs en parallèle :

Connexion d'alimentation

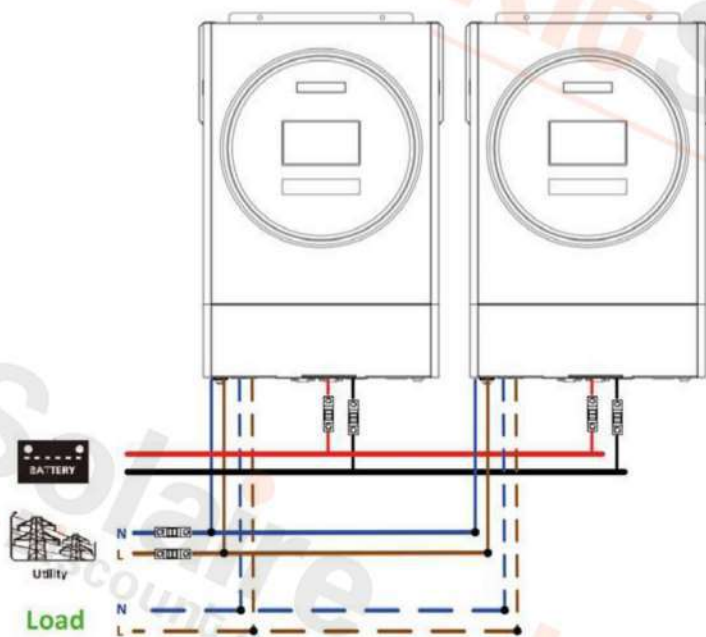

Connexion de communication

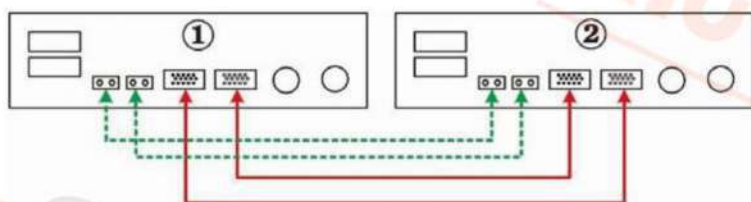

Trois onduleurs en parallèle :

Connexion d'alimentation

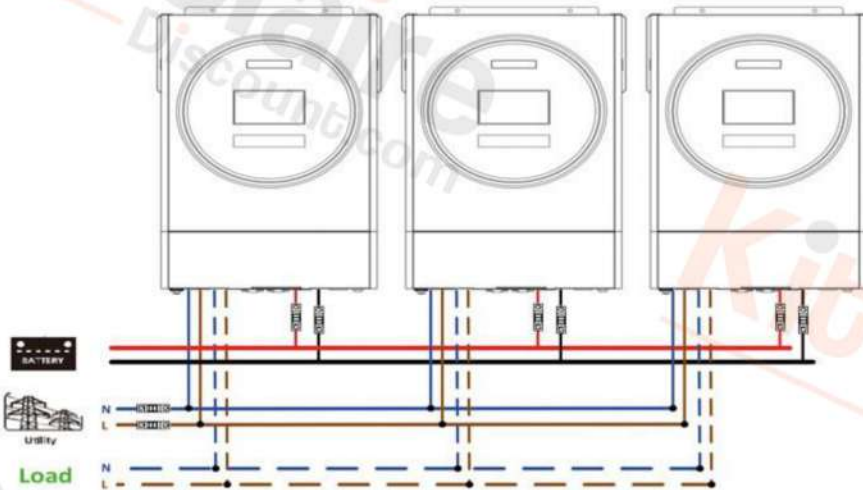

Connexion de communication

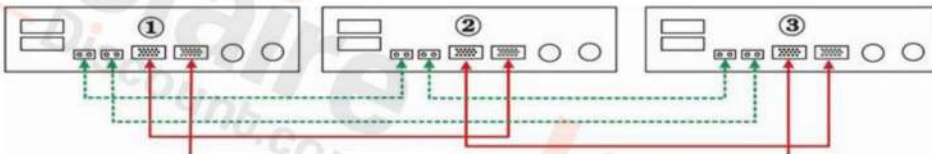

Quatre onduleurs en parallèle:

Connexion d'alimentation

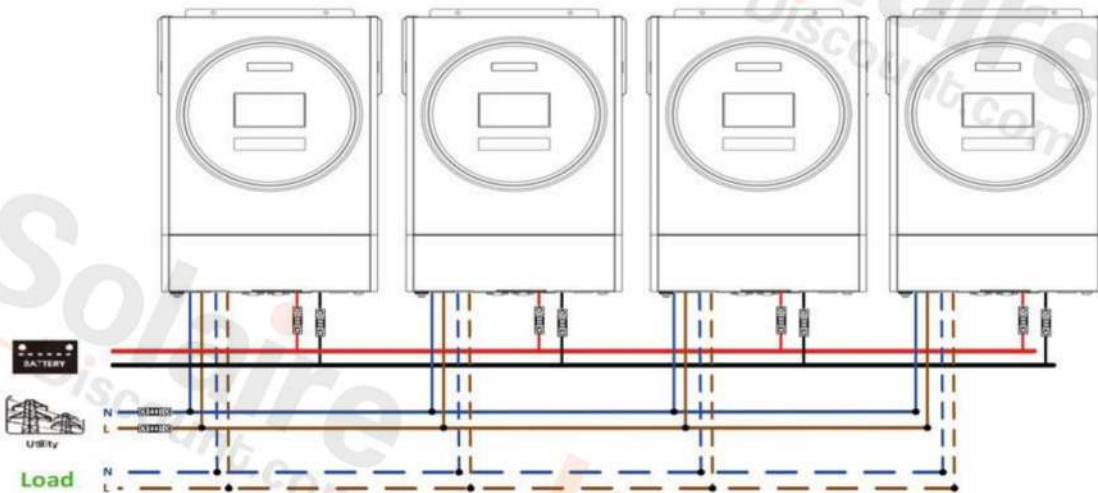

Connexion de communication

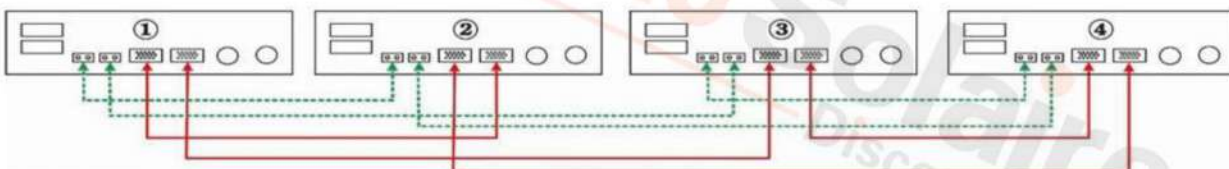

Cinq onduleurs en parallèle :

Connexion d'alimentation

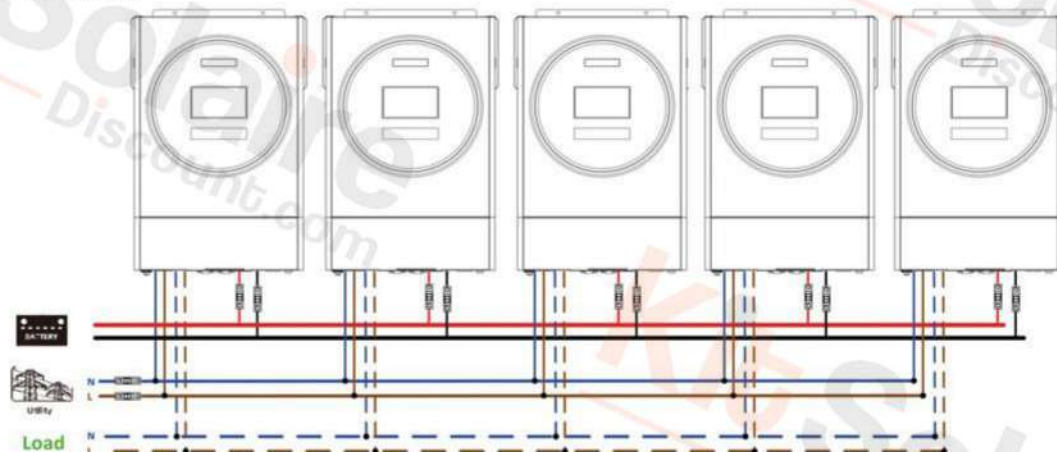

Connexion de communication

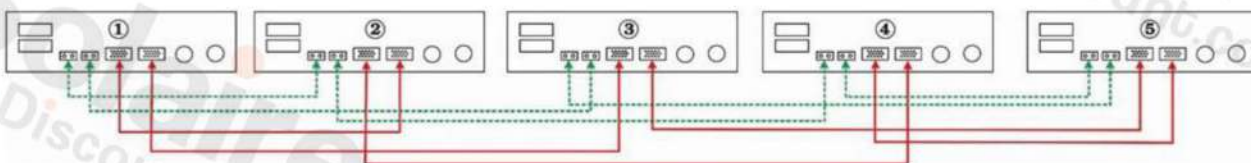

Six onduleurs en parallèle :

Connexion d'alimentation



Connexion de communication

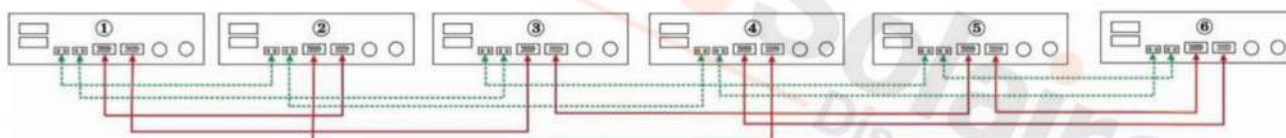

Sept onduleurs en parallèle :

Connexion d'alimentation

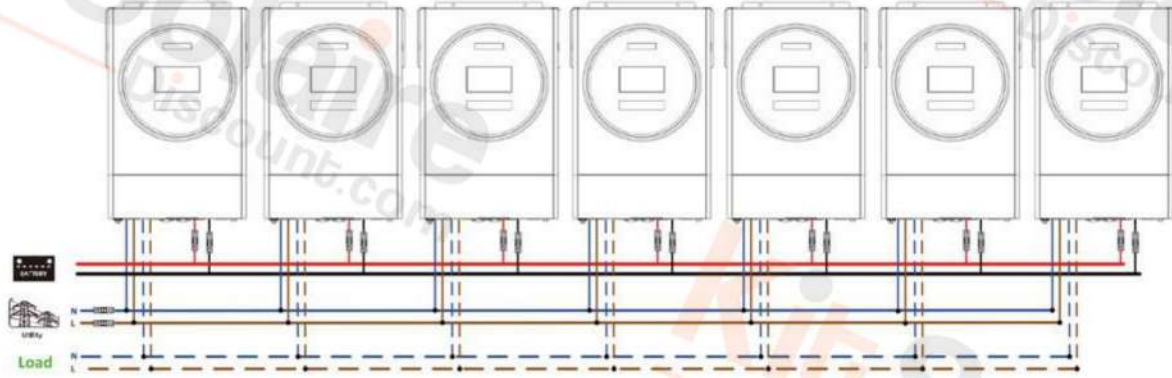

Connexion de communication

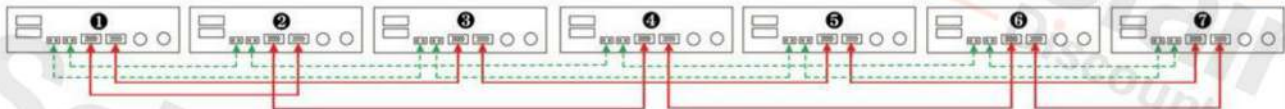

Huit onduleurs en parallèle :

Connexion d'alimentation

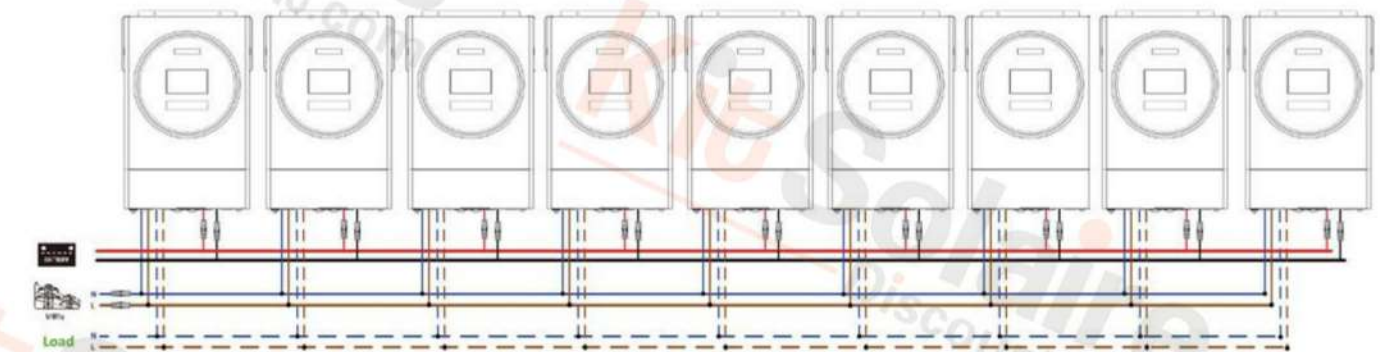
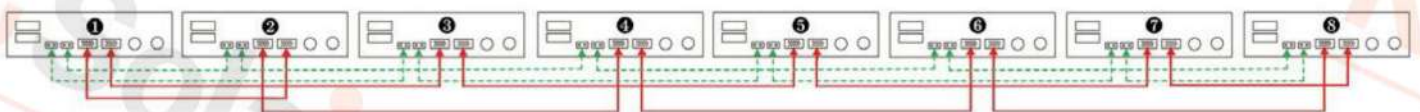
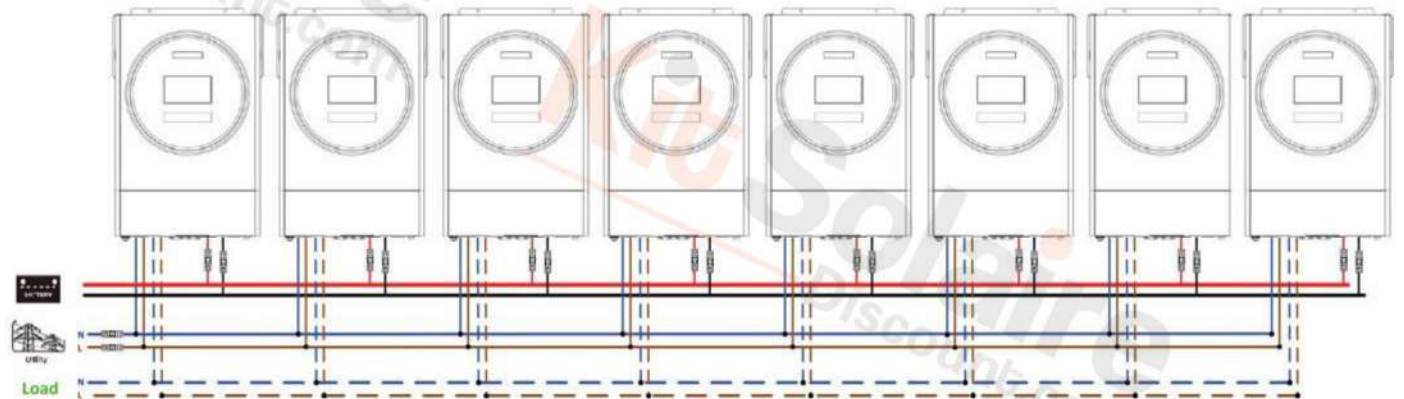

Connexion de communication

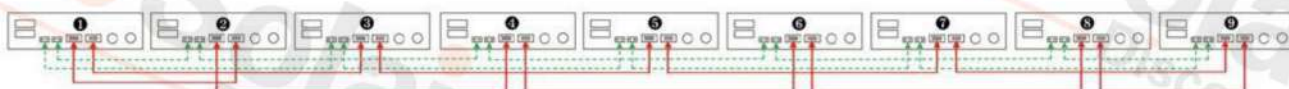

5-2. Prise en charge des équipements triphasés

Trois onduleurs dans chaque phase :

Connexion d'alimentation

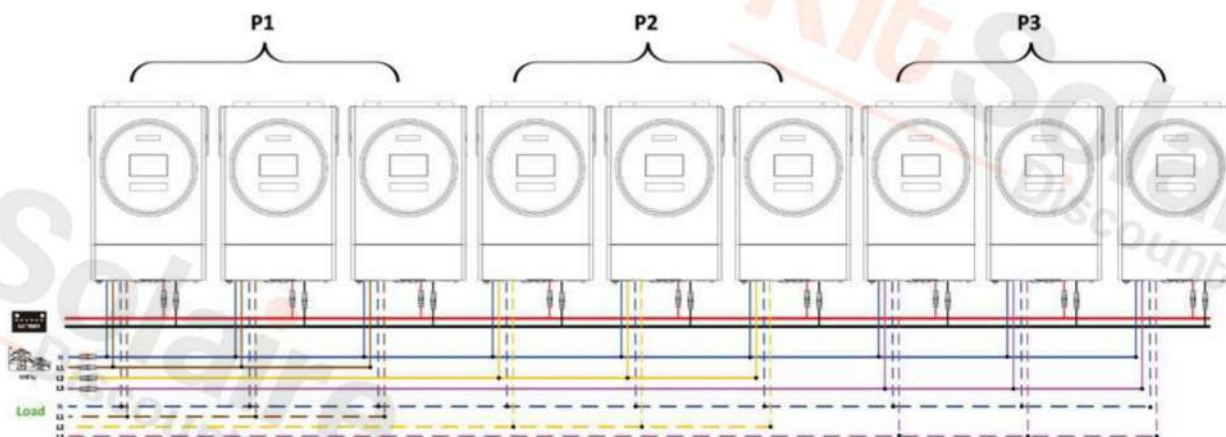

Connexion de communication

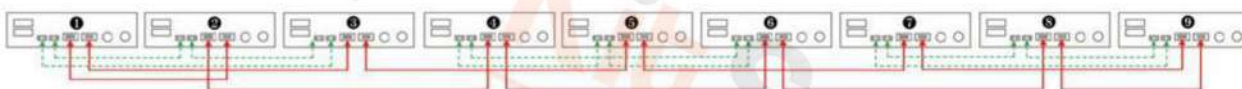

Trois onduleurs en une phase, trois onduleurs en deuxième phase et deux onduleurs pour la troisième phase :

Connexion d'alimentation

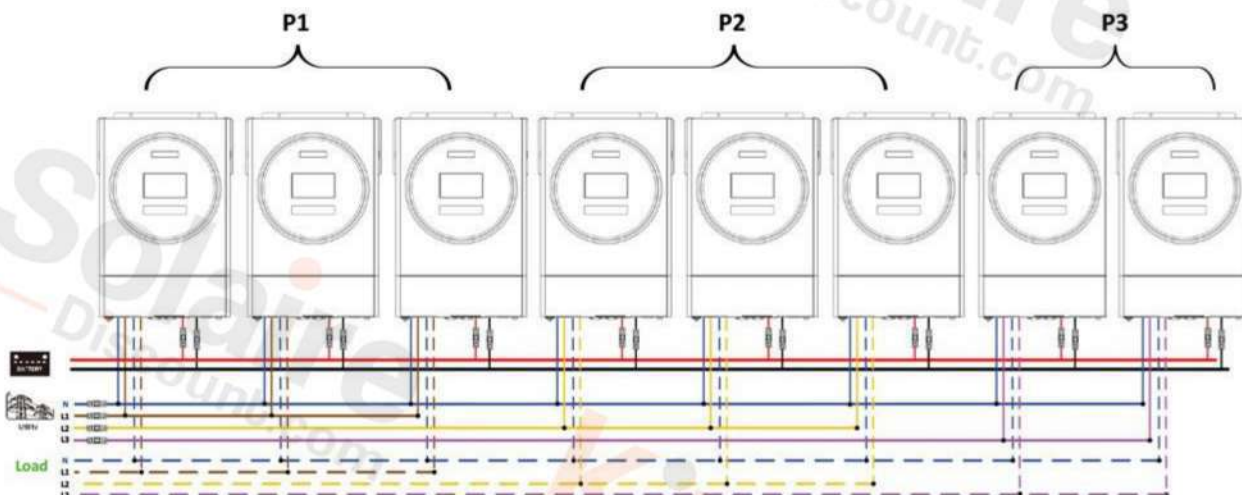

Connexion de communication

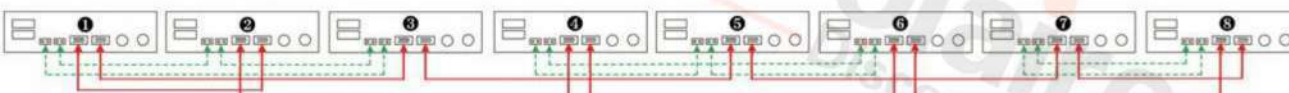

Trois onduleurs en une phase, deux onduleurs en deuxième phase et deux onduleurs pour la troisième phase :

Connexion d'alimentation

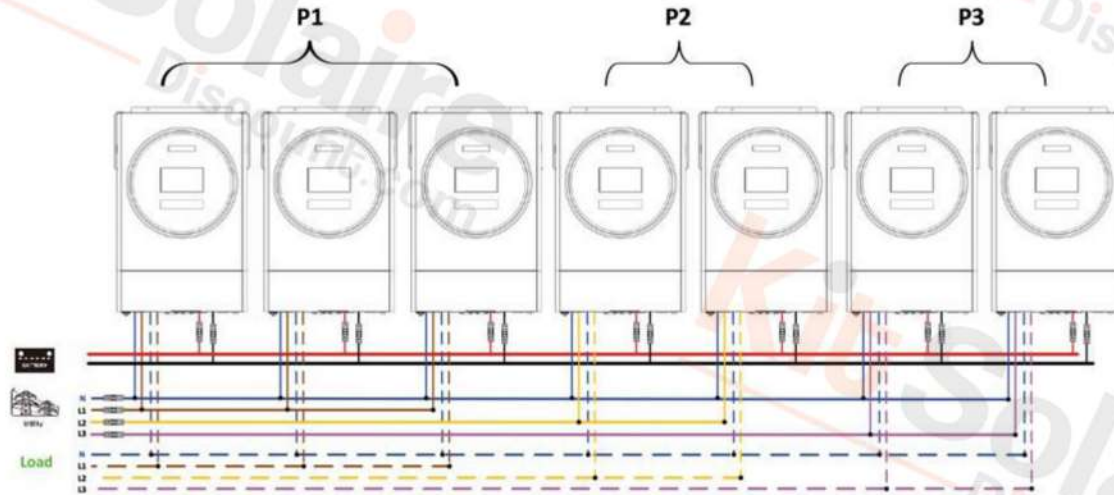

Connexion de communication

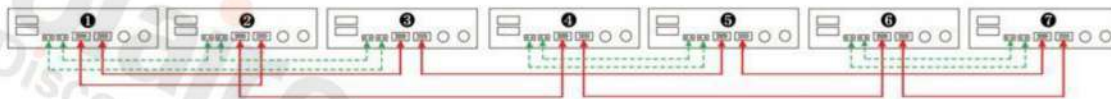

Deux onduleurs dans chaque phase :

Connexion d'alimentation

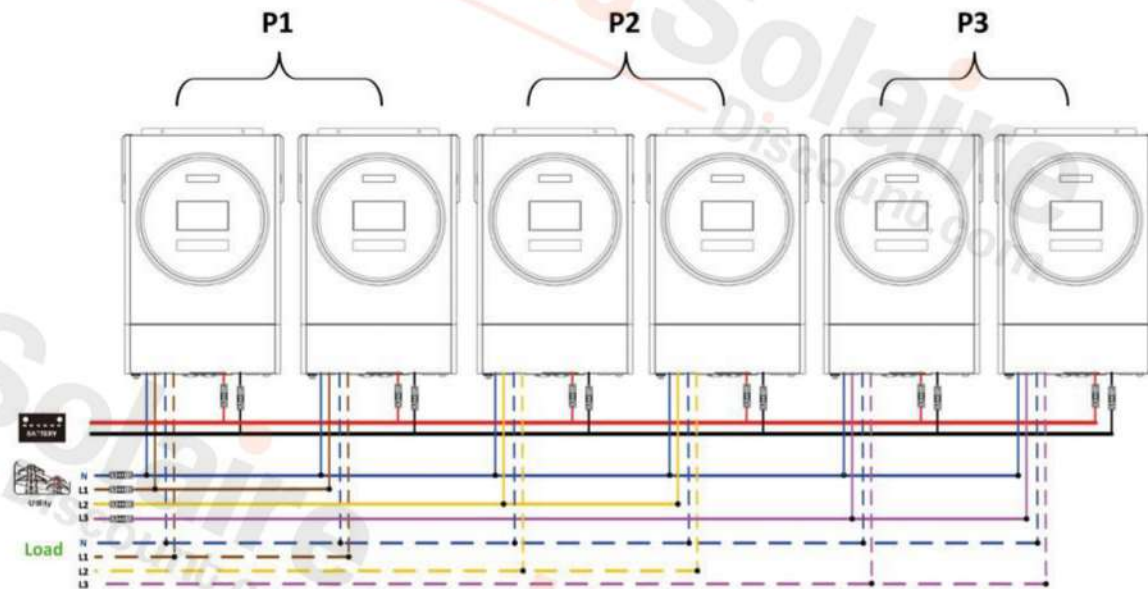

Connexion de communication

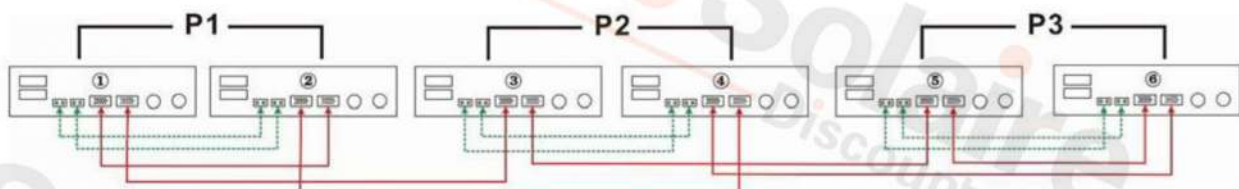

Sept onduleurs dans une phase et un onduleur pour les deux autres phases :

Connexion d'alimentation

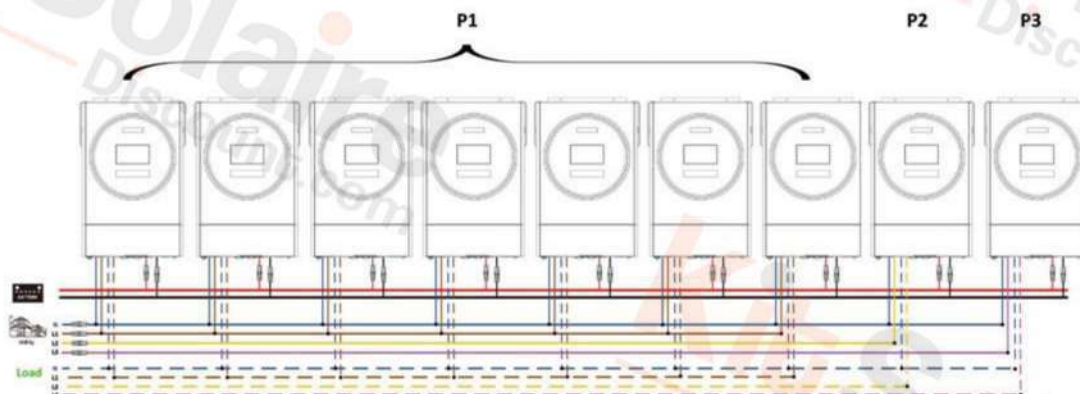

Remarque : il appartient à la demande du client de choisir 7 onduleurs sur n'importe quelle phase.

P1 : phase L1, P2 : phase L2, P3 : phase L3.

Connexion de communication

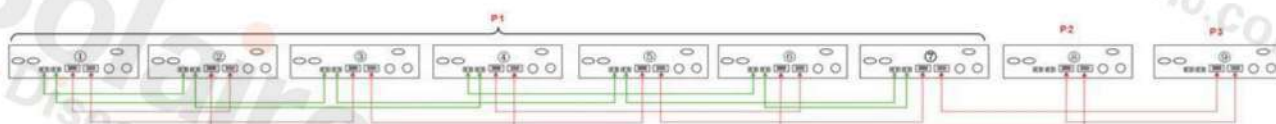

Remarque : S'il n'y a qu'une seule unité dans une phase, cette unité n'a pas besoin de connecter le câble de partage de courant.

Vous pouvez aussi le connecter comme ci-dessous :

Quatre onduleurs dans une phase et un onduleur pour les deux autres phases :

Connexion d'alimentation

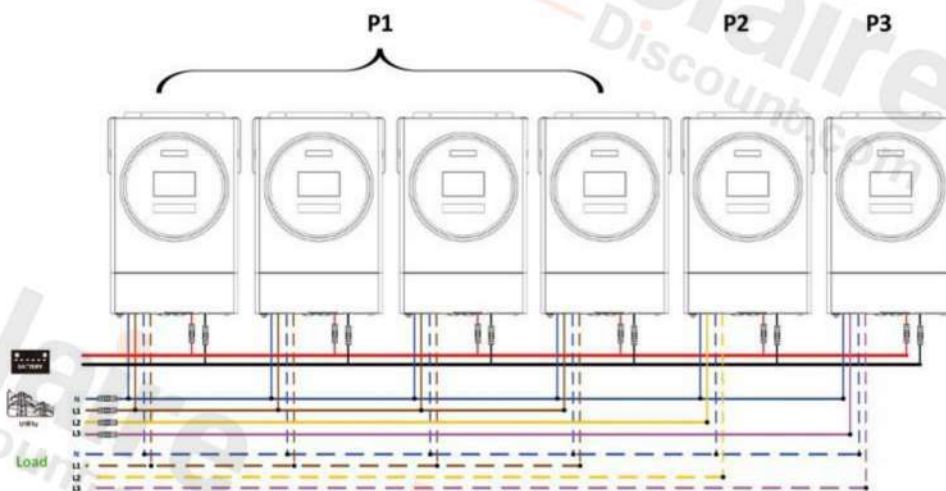

Connexion de communication

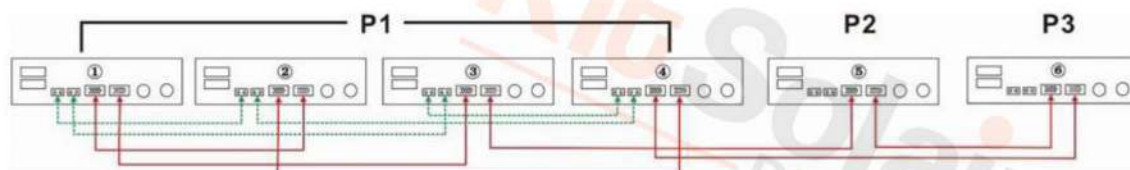

Trois onduleurs en une phase, deux onduleurs en deuxième phase et un onduleur pour la troisième phase :

Connexion d'alimentation

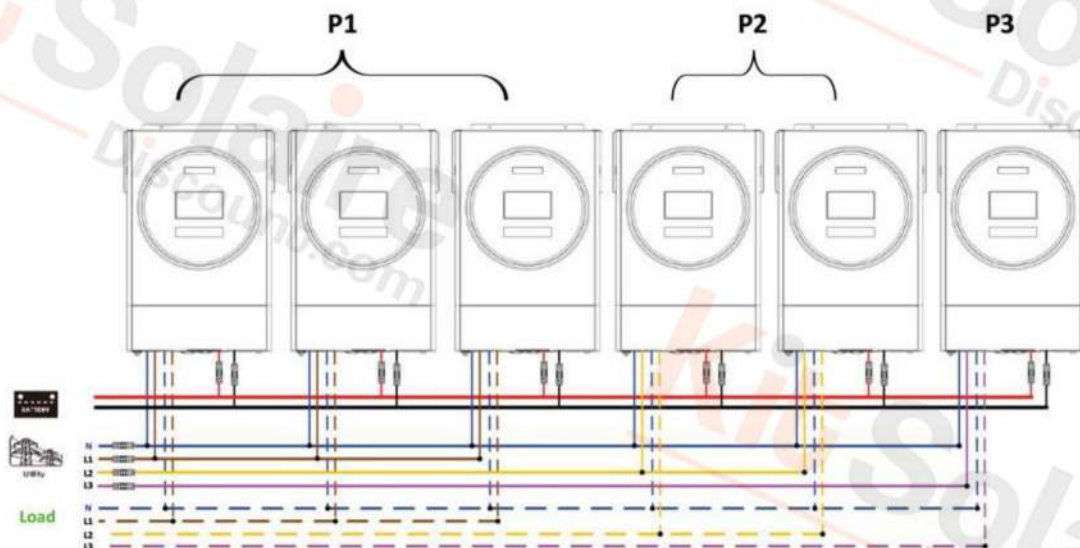

Connexion de communication

Trois onduleurs dans une phase et un seul onduleur pour les deux phases restantes :

Connexion d'alimentation

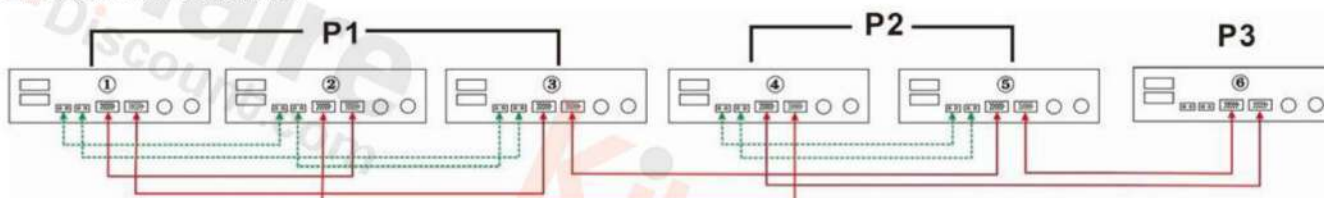

Connexion d'alimentation

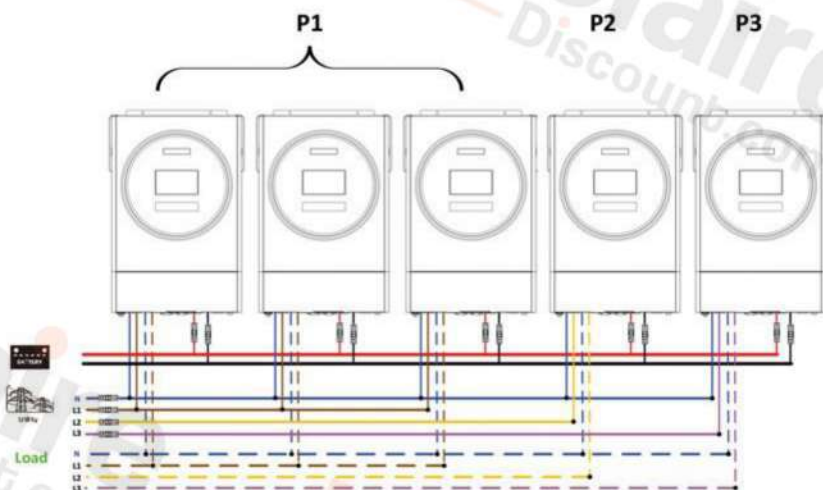

Connexion de communication

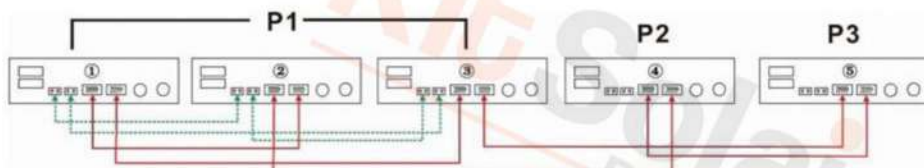

Trois onduleurs en une phase, deux onduleurs en deuxième phase et deux onduleurs pour la troisième phase :

Connexion d'alimentation

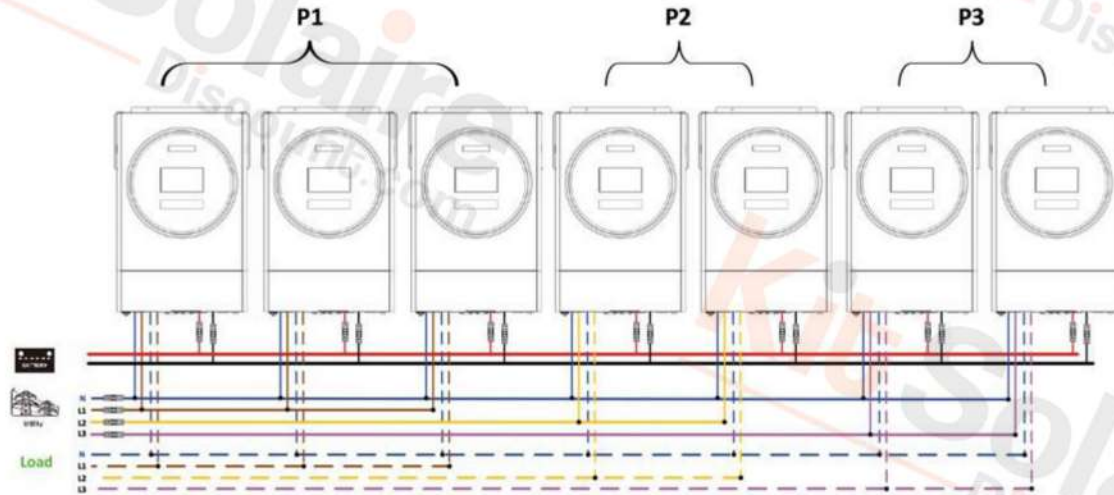

Connexion de communication

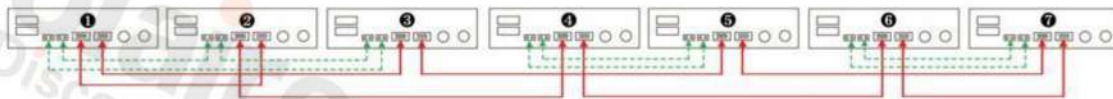

Deux onduleurs dans chaque phase :

Connexion d'alimentation

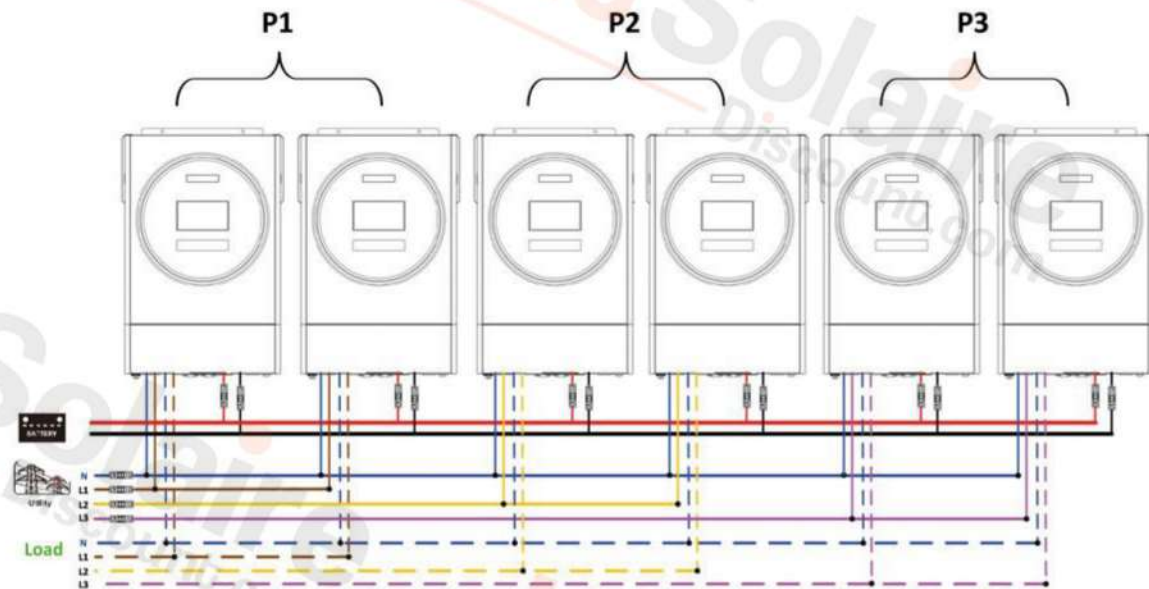

Connexion de communication

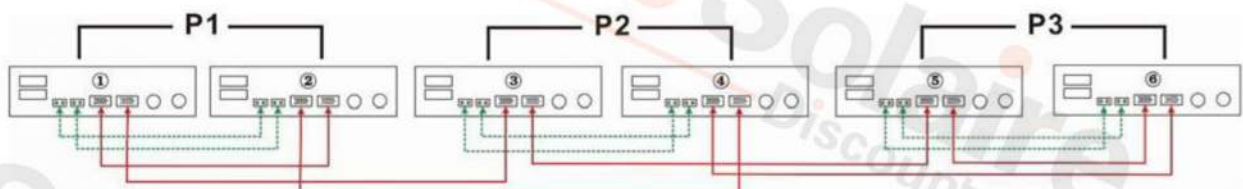

Sept onduleurs dans une phase et un onduleur pour les deux autres phases :

Connexion d'alimentation

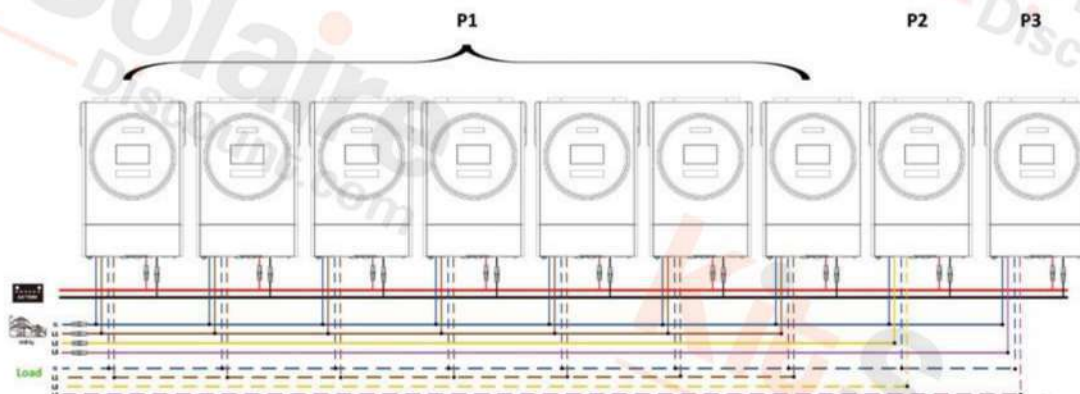

Remarque : il appartient à la demande du client de choisir 7 onduleurs sur n'importe quelle phase.

P1 : phase L1, P2 : phase L2, P3 : phase L3.

Connexion de communication

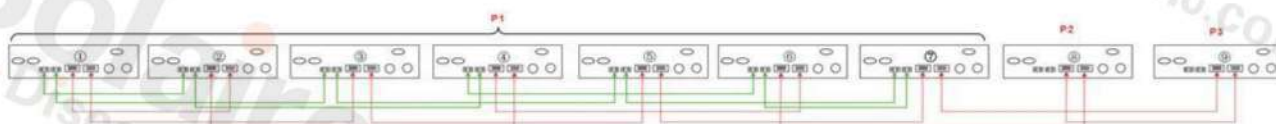

Remarque : S'il n'y a qu'une seule unité dans une phase, cette unité n'a pas besoin de connecter le câble de partage de courant.

Vous pouvez aussi le connecter comme ci-dessous :

Quatre onduleurs dans une phase et un onduleur pour les deux autres phases :

Connexion d'alimentation

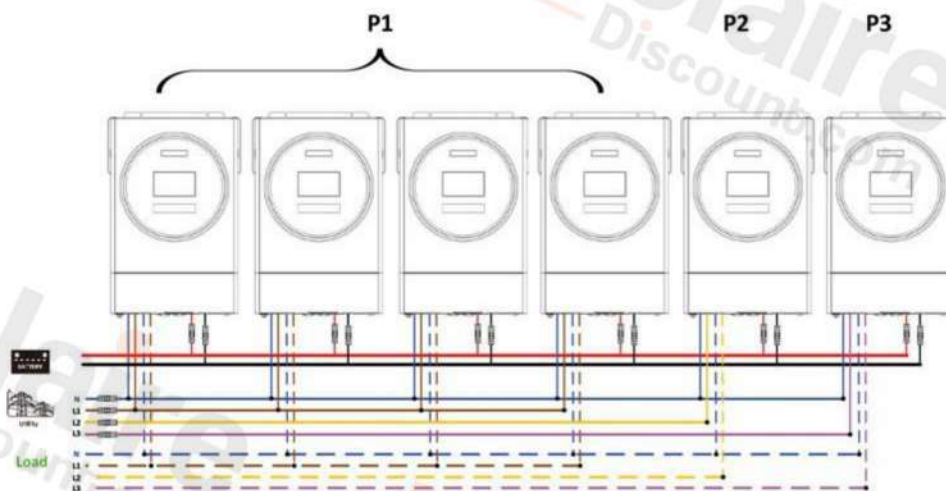

Connexion de communication

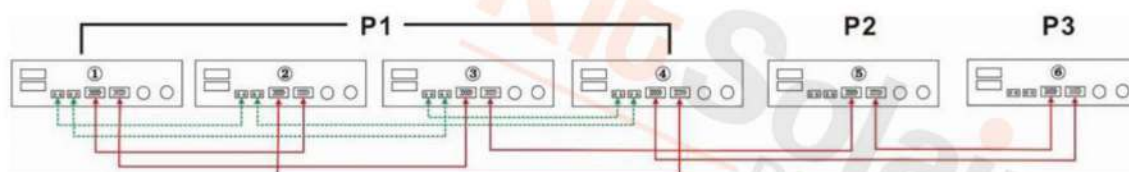

Trois onduleurs en une phase, deux onduleurs en deuxième phase et un onduleur pour la troisième phase :

Connexion d'alimentation

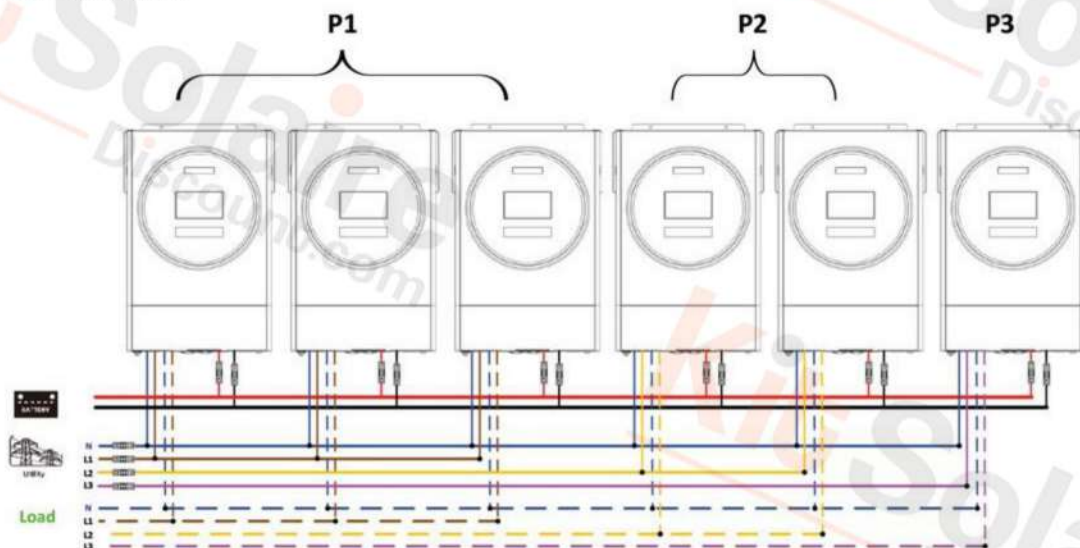

Connexion de communication

Trois onduleurs dans une phase et un seul onduleur pour les deux phases restantes :

Connexion d'alimentation

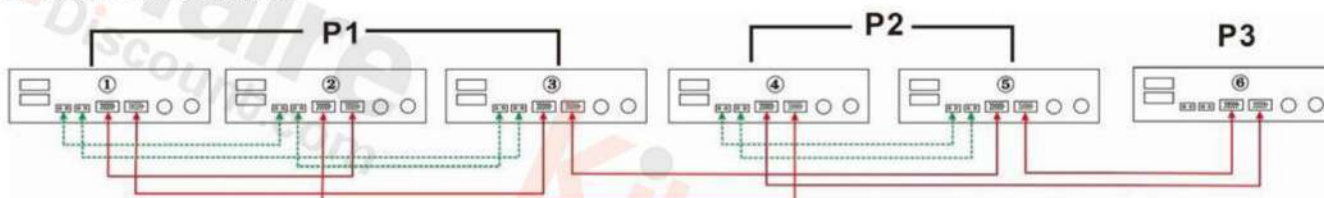

Connexion d'alimentation

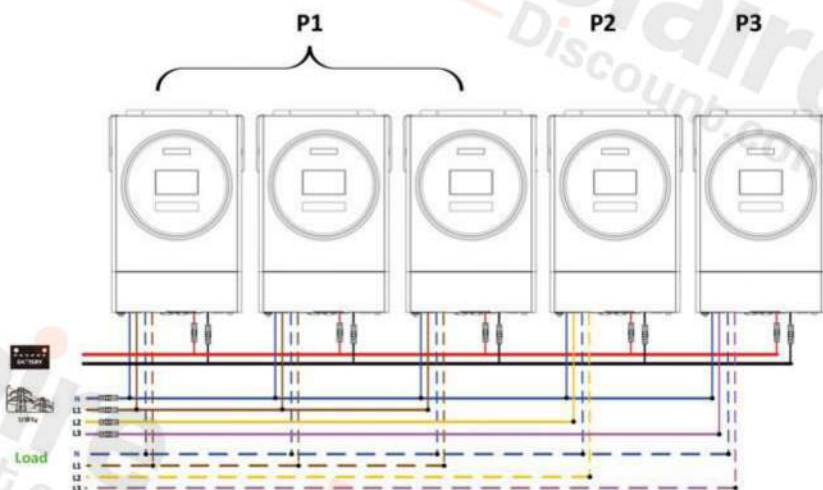

Connexion de communication

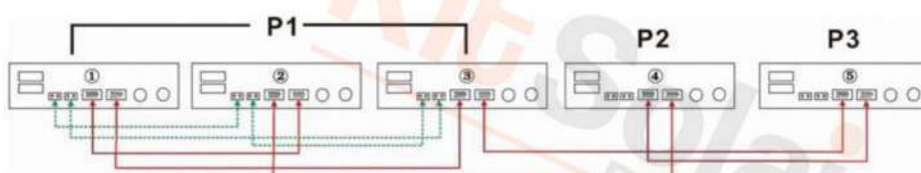

Deux onduleurs en deux phases et un seul onduleur pour la phase restante :

Connexion d'alimentation

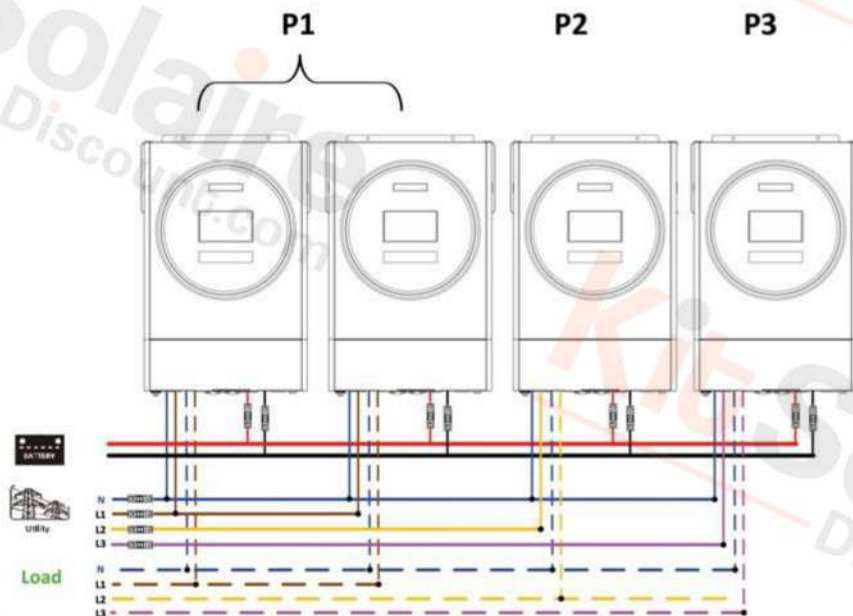

Connexion de communication

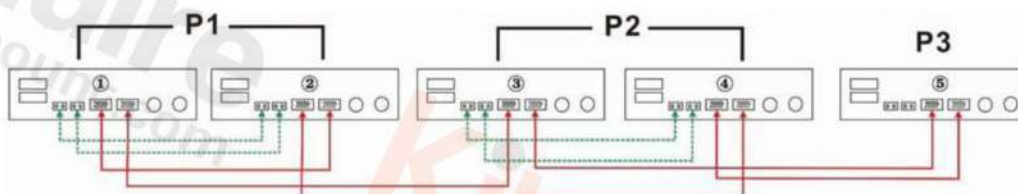

Deux onduleurs dans une phase et un seul onduleur pour les phases restantes :

Connexion d'alimentation

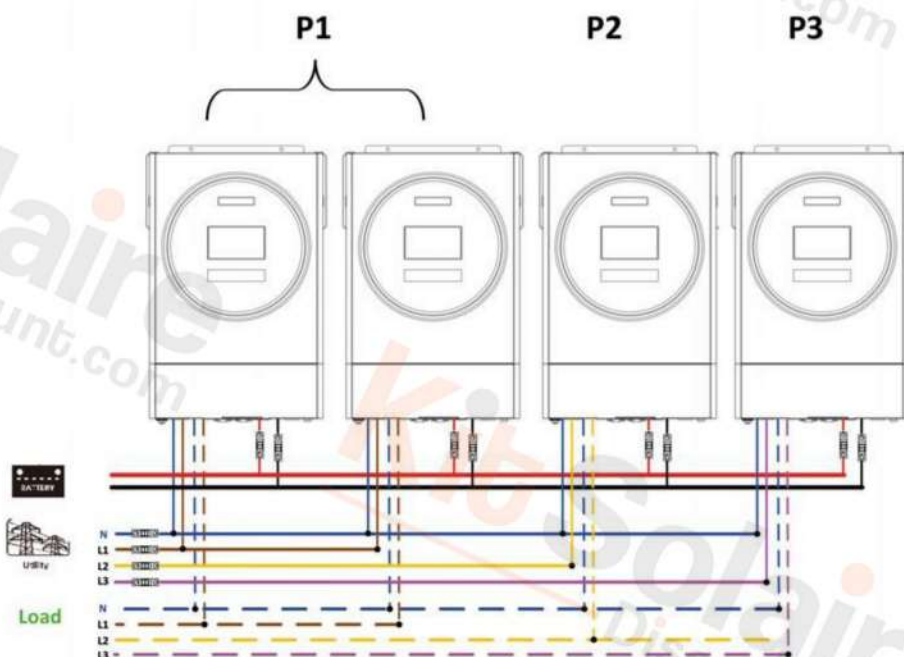

Connexion de communication

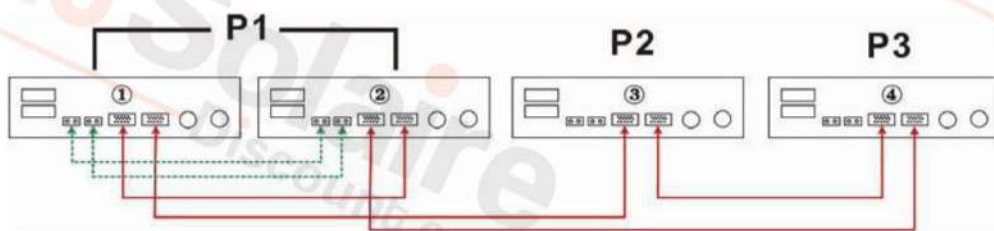

Un onduleur dans chaque phase :

Connexion d'alimentation

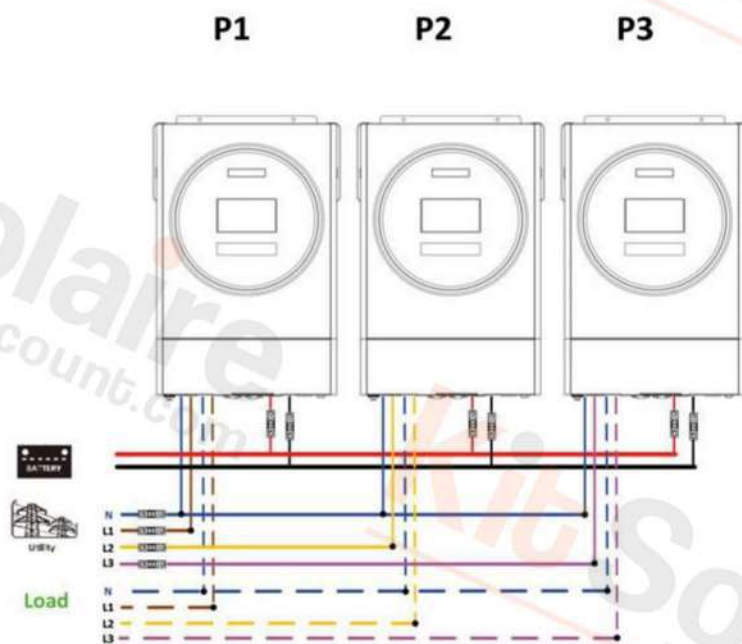

Connexion de communication

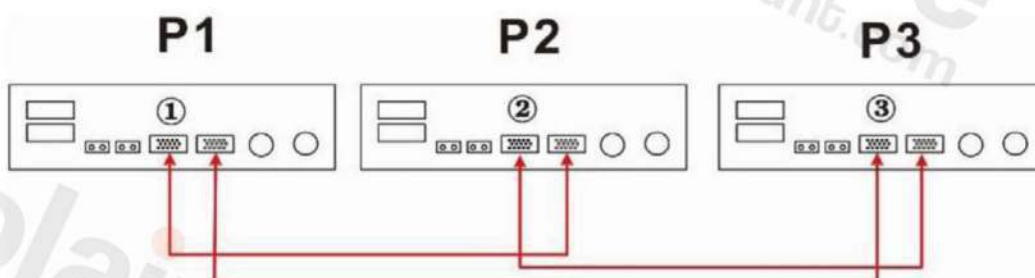

AVERTISSEMENT : Ne connectez pas le câble de partage de courant entre les onduleurs qui sont dans des phases différentes.
Sinon, cela pourrait endommager les onduleurs.





6. Connexion PV

Veillez vous référer au manuel d'utilisation de l'unité simple pour la connexion PV.

ATTENTION : chaque onduleur doit se connecter aux modules PV séparément

6. Réglage et affichage de l'écran LCD

Programme de réglage :

Programme	La description	Option sélectionnable		
28	<p>Mode de sortie AC *Ce paramètre ne peut être configuré que lorsque l'onduleur est en mode veille. Assurez-vous que l'interrupteur marche/arrêt est en position « OFF ».</p>	Seul		Lorsque l'appareil fonctionne seul, veuillez sélectionner « SIG » dans le programme 28.
				Lorsque les unités sont utilisées en parallèle pour une application monophasée, veuillez sélectionner « PAL » dans le programme 28. Veuillez vous référer à 5 1 pour des informations détaillées.
				<p>Lorsque les unités fonctionnent en application triphasée, veuillez choisir « 3PX » pour définir chaque onduleur. Il est nécessaire d'avoir au moins 3 onduleurs ou un maximum de 6 onduleurs pour prendre en charge l'équipement triphasé. Il est nécessaire d'avoir au moins un onduleur dans chaque phase ou jusqu'à quatre onduleurs dans une phase. Veuillez vous référer à 5 2 pour des informations détaillées. Veuillez sélectionner « 3P1 » dans le programme 28 pour les onduleurs connectés à la phase L1, « 3P2 » dans le programme 28 pour les onduleurs connectés à la phase L2 et « 3P3 » dans le programme 28 pour les onduleurs connectés à la phase L3.</p>
				
				Assurez-vous de connecter le câble de courant partagé aux unités qui sont sur la même phase. Ne connectez PAS le câble de partage de courant entre les unités sur différentes phases.

Affichage du code défaut :

Code d'erreur	Événement de défaut	Icône allumée
60	Protection contre le retour de puissance	F60
71	Version du micrologiciel incohérente	F71
72	Défaut de partage actuel	F72
80	Défaut CAN	F80
81	Perte d'hôte	F81
82	Perte de synchronisation	F82
83	Tension de la batterie détectée différente	F83
84	Tension d'entrée AC et fréquence détectées différentes	F84
85	Déséquilibre du courant de sortie AC	F85
86	Le réglage du mode de sortie AC est différent	F86

Référence de code :

Code	La description	Icône allumée
NE	Unité non identifiée pour maître ou esclave	NE
SH	Unité maître	HS
SL	Unité esclave	SL

7. Mise en service

Parallèle en monophasé

Étape 1: Vérifiez les exigences suivantes avant la mise en service :

- Connexion de fil correcte
- Assurez-vous que tous les disjoncteurs dans les fils de ligne du côté charge sont ouverts et que chaque fil neutre de chaque unité est connecté ensemble.

Étape 2 : Allumez chaque unité et réglez « PAL » dans le programme de réglage LCD 28 de chaque unité. Et puis arrêtez toutes les unités.

NOTE: Il est nécessaire d'éteindre l'interrupteur lors du réglage du programme LCD. Sinon, le réglage ne peut pas être programmé.

Étape 3 : Allumez chaque unité

Écran LCD dans l'unité maître



Affichage LCD dans l'unité esclave



REMARQUE : les unités maître et esclave sont définies de manière aléatoire.

Étape 4: Allumez tous les disjoncteurs AC des fils de ligne dans l'entrée AC. Il est préférable que tous les onduleurs se connectent au service public en même temps. Sinon, il affichera le défaut 82 dans les onduleurs en ordre suivant. Cependant, ces onduleurs redémarreront automatiquement. Si vous détectez une connexion AC, ils fonctionneront normalement.

Écran LCD dans l'unité maître

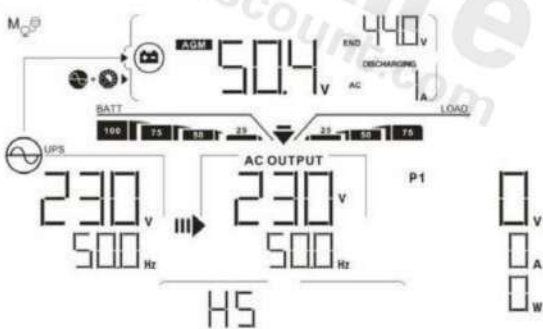

Affichage LCD dans l'unité esclave

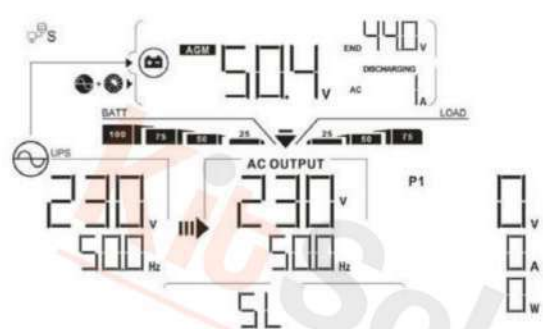

Étape 5 : S'il n'y a plus d'alarme de défaut, le système parallèle est complètement installé.

Étape 6 : Veuillez activer tous les disjoncteurs des fils de ligne du côté charge. Ce système commencera à alimenter le charge.

Soutenir l'équipement triphasé

Étape 1: Vérifiez les exigences suivantes avant la mise en service :

- Connexion de fil correcte
- Assurez-vous que tous les disjoncteurs dans les fils de ligne du côté charge sont ouverts et que chaque fil neutre de chaque unité est connecté ensemble.

Étape 2 : Allumez toutes les unités et configurez le programme LCD 28 comme P1, P2 et P3 de manière séquentielle. Et puis fermer toutes les unités.

NOTE: Il est nécessaire d'éteindre l'interrupteur lors du réglage du programme LCD. Sinon, le réglage ne peut pas être programmé.

Étape 3 : Allumez toutes les unités dans l'ordre

Affichage LCD dans l'unité de phase L1



Affichage LCD dans l'unité L2-phase



Affichage LCD dans l'unité L3-phase

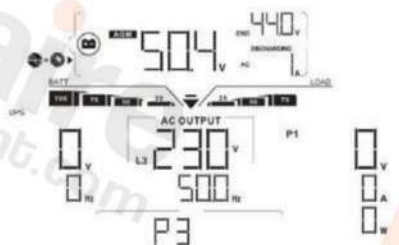

Étape 4: Allumez tous les disjoncteurs AC des fils de ligne dans l'entrée AC. Si une connexion AC est détectée et que les trois phases correspondent au réglage de l'unité, elles fonctionneront normalement. Sinon, l'icône AC clignotera et ils ne fonctionneront pas en mode ligne.

Affichage LCD dans l'unité de phase L1



Affichage LCD dans l'unité L2-phase

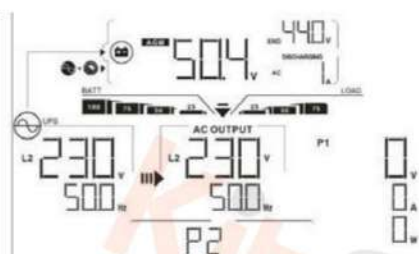

Affichage LCD dans l'unité L3-phase



Étape 5 : S'il n'y a plus d'alarme de défaut, le système pour supporter les équipements triphasés est complètement installé.

Étape 6 : Veuillez allumer tous les disjoncteurs des fils de ligne du côté de la charge. Ce système va commencer à fournir de l'énergie à la charge.

Remarque 1: Pour éviter les surcharges, avant d'activer les disjoncteurs du côté de la charge, il est préférable que tout le système fonctionne d'abord.

Remarque 2 : Le temps de transfert pour cette opération existe. Une coupure de courant peut survenir sur des appareils critiques, qui ne peuvent pas supporter le temps de transfert.

8. Dépannage

Situation		
La faute Code	La faute La description	Événement Solution
60	Le retour de courant dans l'onduleur est détecté.	<ol style="list-style-type: none"> 1.Redémarrez l'onduleur. 2.Vérifiez si les câbles L/N ne sont pas connectés à l'envers dans tous les onduleurs. 3.Pour un système parallèle en monophasé, assurez-vous que le partage est connecté dans tous les onduleurs. Pour prendre en charge un système triphasé, assurez-vous que les câbles de partage sont connectés dans les onduleurs dans la même phase et déconnectés dans les onduleurs dans des phases différentes. 4. Si le problème persiste, veuillez contacter votre ins taller.
71	La version du firmware de chaque onduleur n'est pas la même.	<ol style="list-style-type: none"> 1.Mettez à jour tous les micrologiciels de l'onduleur vers la même version 2.Vérifiez la version de chaque onduleur via le réglage LCD et assurez-vous que les versions de CPU sont les mêmes. Si ce n'est pas le cas, veuillez contacter votre installateur pour lui fournir le firmware à mettre à jour. 3.Après la mise à jour, si le problème persiste, veuillez contacter votre installateur.
72	Le courant de sortie de chaque onduleur est différent.	<ol style="list-style-type: none"> 1.Vérifiez si les câbles de partage sont bien connectés et redémarrez l'onduleur. 2.Si le problème persiste, veuillez contacter votre installateur.
80	CAN perte de données	<ol style="list-style-type: none"> 1.Vérifiez si les câbles de communication sont bien connectés et redémarrez l'onduleur. 2.Si le problème persiste, veuillez contacter votre installateur.
81	Perte de données de l'hôte	
82	Données de synchronisation perte	
83	La tension de la batterie de chaque onduleur n'est pas la même La tension de la batterie dechaque onduleur n'est pasle même	<ol style="list-style-type: none"> 1.Assurez-vous que tous les onduleurs partagent les mêmes groupes de batteries. 2.Retirez toutes les charges et déconnectez l'entrée AC et l'entrée PV. Ensuite, vérifiez la tension de la batterie de tous les onduleurs. Si les valeurs de tous les onduleurs sont proches, veuillez vérifier si tous les câbles de batterie sont de la même longueur et du même type de matériau. Sinon, veuillez contacter votre installateur pour fournir une SOP pour calibrer la tension de la batterie de chaque onduleur. 3.Si le problème persiste, veuillez contacter votre installateur.
84	Tension d'entrée CA et fréquence sont détecté différent.	<ol style="list-style-type: none"> 1.Vérifiez la connexion du câblage électrique et redémarrez l'onduleur. 2.Assurez-vous que l'utilitaire démarre en même temps. Si des disjoncteurs sont installés entre le service public et les onduleurs, assurez-vous que tous les disjoncteurs peuvent être activés sur l'entrée AC en même temps. 3.Si le problème persiste, veuillez contacter votre installateur.
85	Déséquilibre du courant de sortie CA	<ol style="list-style-type: none"> 1.Redémarrez l'onduleur. 2.Supprimez certaines charges excessives et revérifiez les informations de charge sur l'écran LCD des onduleurs. Si les valeurs sont différentes, veuillez vérifier si les câbles d'entrée et de sortie AC sont de la même longueur et du même type de matériau. 3.Si le problème persiste, veuillez contacter votre installateur.
86	Mode de sortie CAle réglage est différent	<ol style="list-style-type: none"> 1.Éteignez l'onduleur et vérifiez le paramètre LCD #28. 2.Pour un système parallèle en monophasé, assurez-vous qu'aucun 3P1, 3P2 ou 3P3 n'est réglé sur #28.Pour soutenir le système triphasé, assurez-vous qu'aucun «PAL» n'est défini sur#28. 3.Si le problème persiste, veuillez contacter votre installateur

Annexe II: Installation de la communication BMS

1 Introduction

En cas de connexion à une batterie au lithium, il est recommandé d'acheter un câble de communication RJ45 sur mesure. Veuillez vérifier auprès de votre revendeur ou intégrateur pour plus de détails.

Ce câble de communication RJ45 sur mesure fournit des informations et un signal entre la batterie au lithium et l'onduleur. Ces informations sont listées ci-dessous :

- Reconfigurez la tension de charge, le courant de charge et la tension de coupure de décharge de la batterie en fonction des paramètres de la batterie au lithium.
- Demandez à l'onduleur de démarrer ou d'arrêter la charge en fonction de l'état de la batterie au lithium

2. Affectation des broches pour le port de communication BMS

	Definition
PIN 1	RS232TX
PIN 2	RS232RX
PIN 3	RS485B
PIN 4	NC
PIN 5	RS485A
PIN 6	CANH
PIN 7	CANL
PIN 8	GND

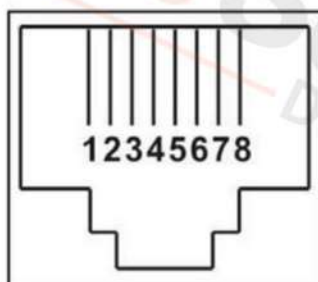

3. Configuration de la communication de la batterie au lithium

LIO-4805/LIO-4810-150A

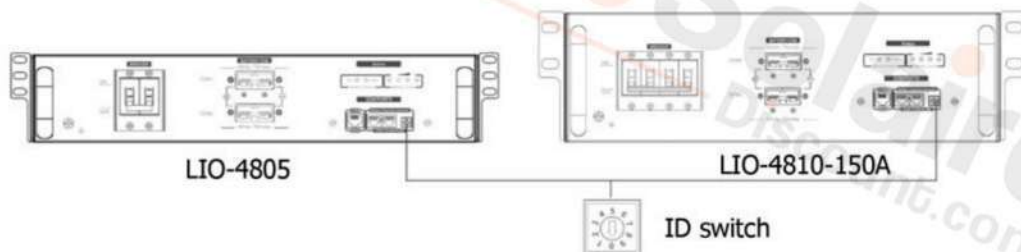

ESS LIO-I 4810

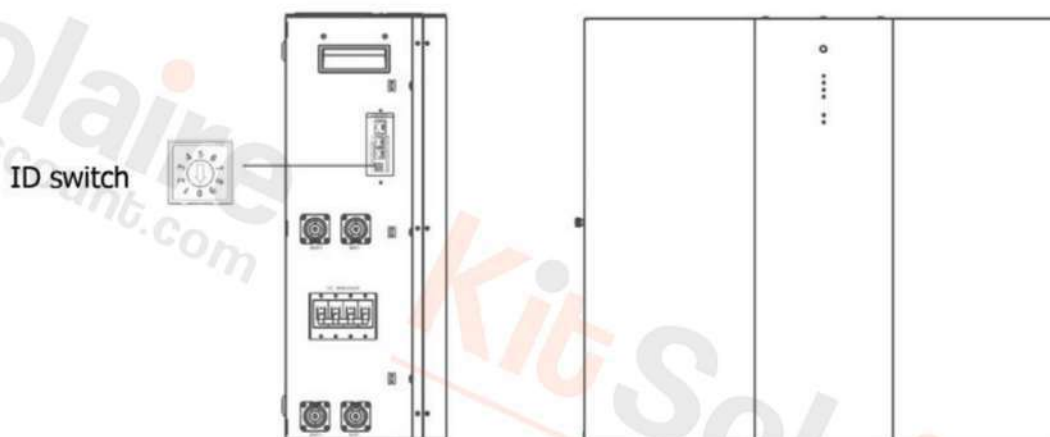

Le commutateur d'identification indique le code d'identification unique pour chaque module de batterie. Il est nécessaire d'attribuer un identifiant identique à chaque module de batterie pour un fonctionnement normal. Nous pouvons configurer le code d'identification pour chaque module de batterie en tournant le code PIN sur le commutateur d'identification. Du nombre 0 à 9, le nombre peut être aléatoire ; pas d'ordre particulier. Un maximum de 10 modules de batterie peut être utilisé en parallèle.

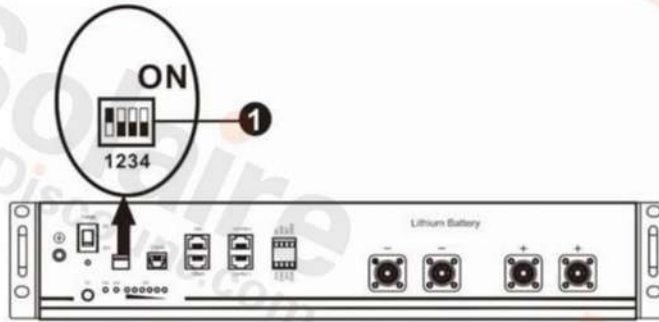

Commutateur Dip : il y a 4 commutateurs Dip qui définissent différents débits en bauds et adresses de groupe de batteries. Si la position du commutateur est tournée sur la position « OFF », cela signifie « 0 ». Si la position du commutateur est tournée sur la position « ON », cela signifie « 1 ».

La dip 1 est « ON » pour représenter la vitesse de transmission 9600.

Les dip 2, 3 et 4 sont réservés à l'adresse du groupe de l'adresse du groupe.

Les interrupteurs Dip 2, 3 et 4 de la batterie principale (première batterie) permettent de configurer ou de modifier l'adresse du groupe.

REMARQUE : « 1 » est la position supérieure et « 0 » est la position inférieure

Dip1	Dip 2	Dip 3	Dip 4	Adresse de groupe
1 : RS485 baud staux=9600 Redémarrer à prendre effet	0	0	0	Groupe unique uniquement. Il est nécessaire de configurer la batterie maître avec ce réglage et les batteries esclaves ne sont pas limitées.
	1	0	0	Condition de groupe multiple. Il est nécessaire de configurer la batterie principale sur le premier groupe avec ce réglage et les batteries esclaves ne sont pas restreintes
	0	1	0	Condition de groupe multiple. Il est nécessaire de configurer la batterie principale sur le deuxième groupe avec ce réglage et les batteries esclaves ne sont pas restreintes.
	1	1	0	Condition de groupe multiple. Il est nécessaire de configurer la batterie principale sur le troisième groupe avec ce réglage et les batteries esclaves ne sont pas restreintes.
	0	0	1	Condition de groupe multiple. Il est nécessaire de configurer la batterie principale sur le quatrième groupe avec ce réglage et les batteries esclaves ne sont pas restreintes.
	1	0	1	Condition de groupe multiple. Il est nécessaire de configurer la batterie principale sur le cinquième groupe avec ce réglage et les batteries esclaves ne sont pas restreintes.

REMARQUE : le nombre maximum de groupes de batteries au lithium est de 5 et pour le nombre maximum de chaque groupe, veuillez vérifier avec le fabricant de la batterie.

4. Installation et fonctionnement

LIO-4805/LIO-4810-150A/ESS LIO-I 4810

Après le numéro d'identification, est attribué à chaque module de batterie, veuillez configurer le panneau LCD dans l'onduleur et installer le câblage de connexion comme les étapes suivantes.

Étape 1: utilisez le câble de signal RJ11 fourni pour vous connecter au port d'extension (P1 ou P2).

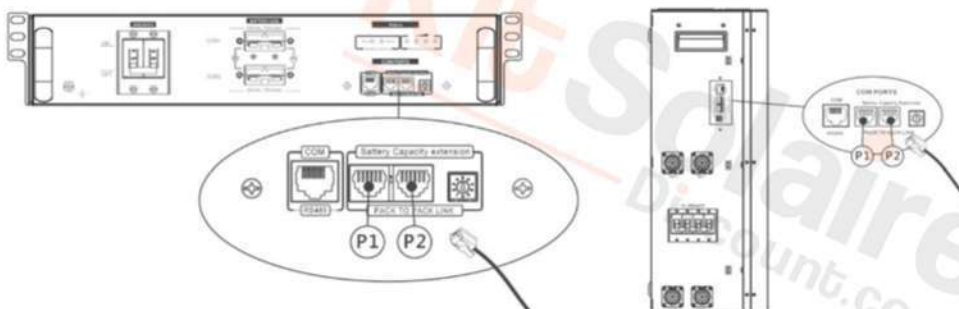

Étape 2 : utilisez le câble RJ45 fourni (de l'emballage du module de batterie) pour connecter l'onduleur et la batterie au lithium

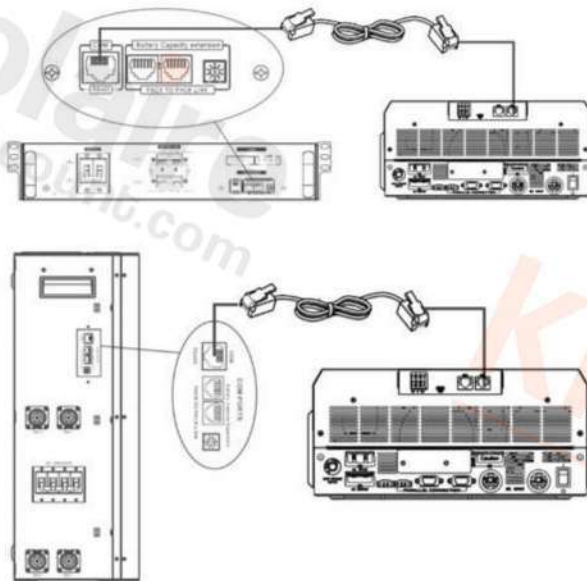

Remarque pour le système parallèle :

- 1. Ne prend en charge que l'installation de batteries courantes.
- 2. Utilisez un câble RJ45 sur mesure pour connecter n'importe quel onduleur (il n'est pas nécessaire de se connecter à un onduleur spécifique) et une batterie au lithium. Il suffit de régler ce type de batterie d'onduleur sur «LIB» dans le programme LCD 5. Les autres types de batterie devraient être «USE».

Étape 3 : Mettez le disjoncteur sur «ON ». Maintenant, le module de batterie est prêt pour la sortie DC.



Étape 4: Appuyez sur le bouton marche/arrêt du module de batterie pendant 5 secondes, le module de batterie démarrera.

*Si le bouton manuel ne peut être approché, il suffit d'allumer le module onduleur. Le module de batterie sera automatiquement mis en marche.

Étape 5. Allumez l'onduleur.

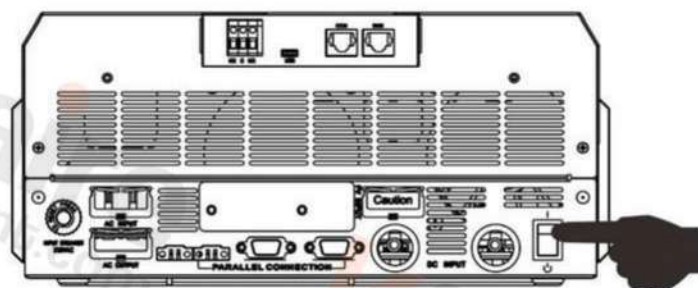

Étape 6. Assurez-vous de sélectionner le type de batterie comme « LIB » dans le programme LCD 5.



Si la communication entre l'onduleur et la batterie est réussie, l'icône  de la batterie sur l'écran LCD clignotera. En règle générale, il faudra plus d'une minute pour établir la communication.

PYLONTECH

Après la configuration, veuillez installer le panneau LCD avec onduleur et batterie au lithium en procédant comme suit.

Étape 1. Utilisez un câble RJ45 sur mesure pour connecter l'onduleur et la batterie au lithium.

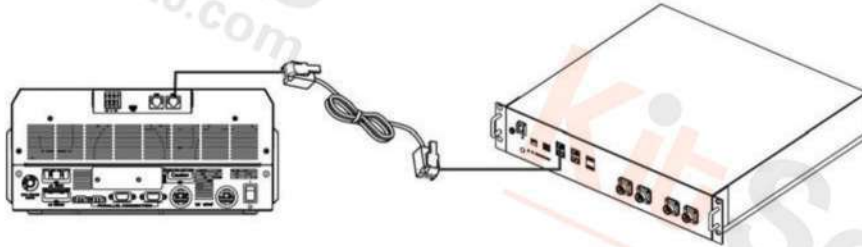

Remarque pour le système parallèle :

3. Ne prend en charge que l'installation de batterie commune

4. Utilisez un câble RJ45 sur mesure pour connecter n'importe quel onduleur (pas besoin de se connecter à un onduleur spécifique) et Batterie au lithium. Réglez simplement ce type de batterie d'onduleur sur «PYL» dans le programme LCD 5. Les autres doivent être «UTILISER».

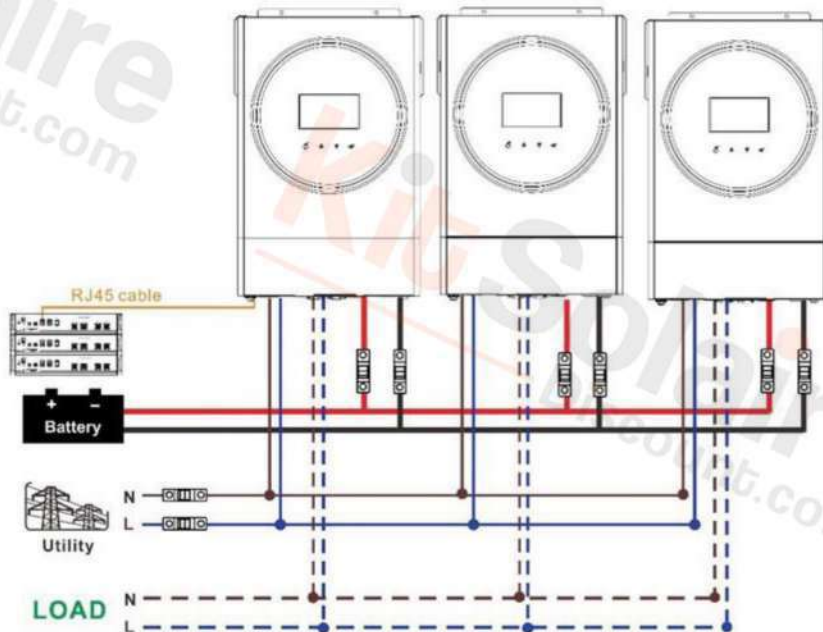

Étape 2. Allumez la batterie au lithium

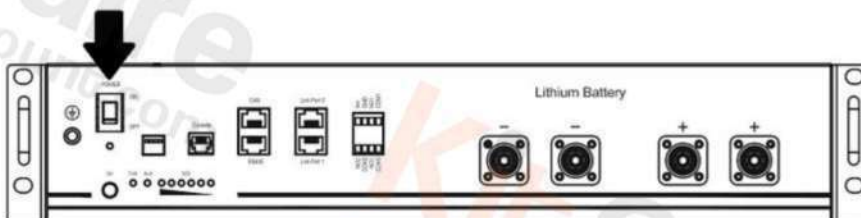

Étape 3. Appuyez plus de trois secondes pour démarrer la batterie au lithium, la puissance de sortie est prête

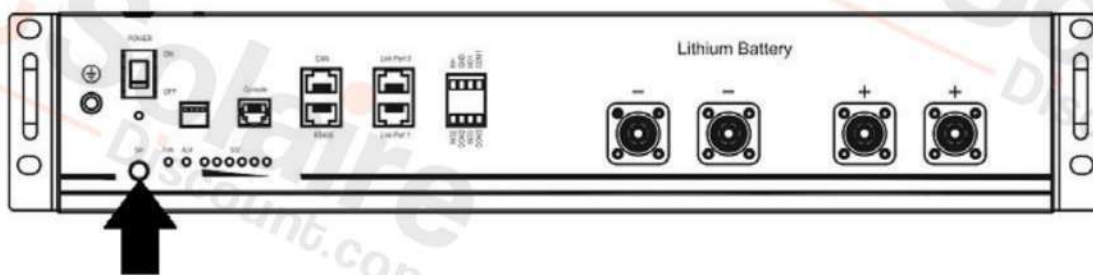

Étape 4. Allumez l'onduleur.

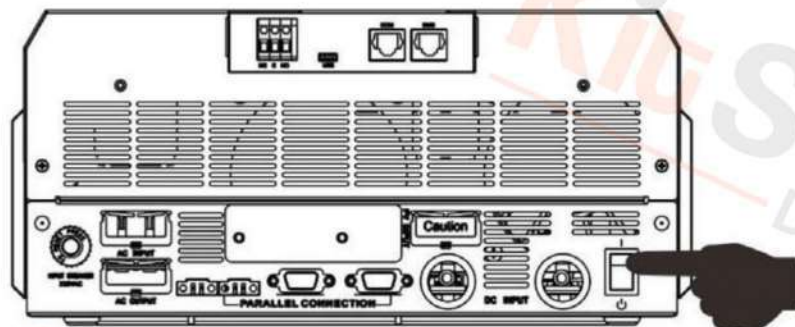

Étape 5. Assurez-vous de sélectionner le type de batterie comme «PYL» dans le programme LCD 5.

05

← E PYL

Si la communication entre l'onduleur et la batterie est réussie, l'icône  de la batterie sur l'écran LCD clignote. En règle générale, l'établissement de la communication prend plus d'une minute.

WECO

Étape 1. Utilisez un câble RJ45 sur mesure pour connecter l'onduleur et la batterie au lithium.

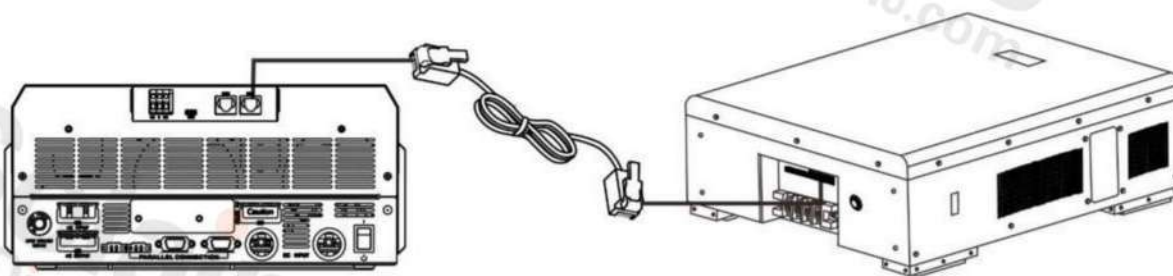

Veillez prendre note pour le système parallèle :

1. Ne prenez en charge que l'installation de batteries courantes.
2. Utilisez un câble RJ45 personnalisé pour connecter n'importe quel onduleur (pas besoin de se connecter à un onduleur spécifique) et une batterie au lithium. Réglez simplement le type de batterie de cet onduleur sur «WEC» dans le programme LCD 5. Les autres onduleurs sont réglés sur «USE».

Étape 2. Allumez la batterie au lithium

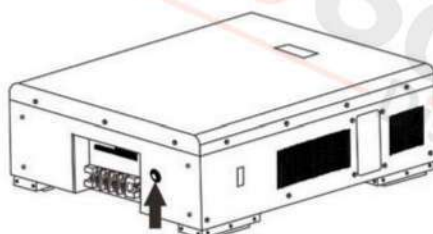

Étape 3. Allumez l'onduleur.

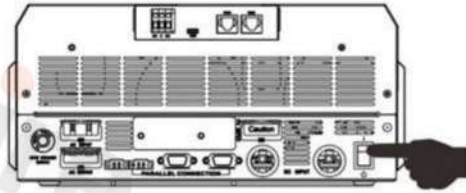

Étape 4. Assurez-vous de sélectionner le type de batterie comme «WEC» dans le programme LCD 5.

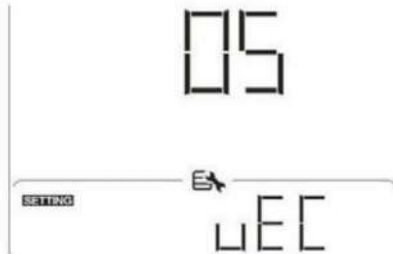

Si la communication entre l'onduleur et la batterie est réussie, l'icône  de la batterie sur l'écran LCD «clignote». En général, il faut plus d'une minute pour établir la communication entre l'onduleur et la batterie.

SOLTARO

Étape 1. Utilisez un câble RJ45 sur mesure pour connecter l'onduleur et la batterie au lithium.

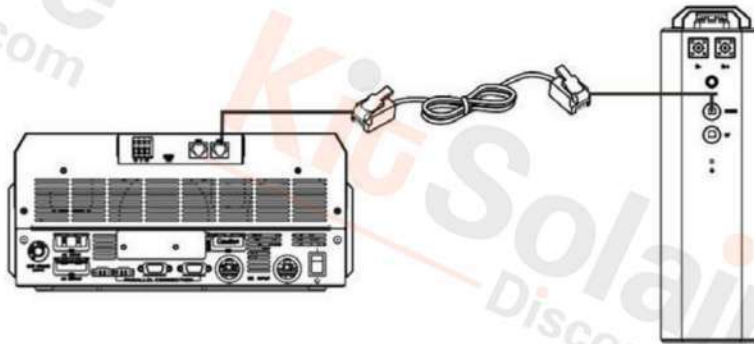

Veillez prendre note pour le système parallèle :

1. Ne prenez en charge que l'installation de batteries courantes.
2. Utilisez un câble RJ45 personnalisé pour connecter n'importe quel onduleur (pas besoin de se connecter à un onduleur spécifique) et une batterie au lithium. Réglez simplement le type de batterie de cet onduleur sur «SOL» dans le programme LCD 5. Les autres onduleurs sont réglés sur «USE».

Étape 2. Ouvrez l'isolateur DC et allumez la batterie au lithium.

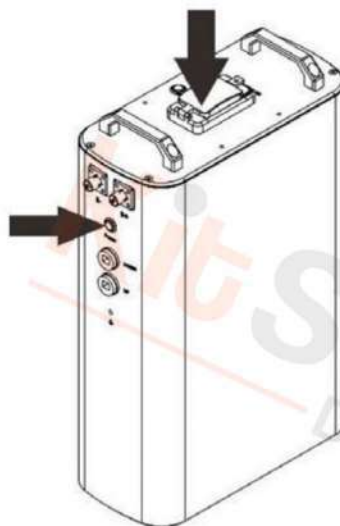

Étape 3. Allumez l'onduleur.

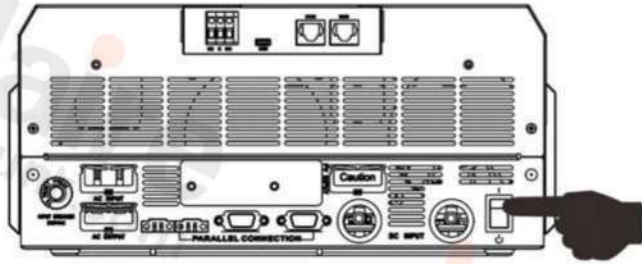

Étape 4. Assurez-vous de sélectionner le type de batterie comme «SOL» dans le programme LCD 5

05



Si la communication entre l'onduleur et la batterie est réussie, l'icône  de batterie sur écran LCD «clignotera». En règle générale, il faudra plus d'une minute pour établir la communication.

Fonction active

Cette fonction permet d'activer automatiquement la batterie au lithium lors de la mise en service. Une fois le câblage de la batterie et la mise en service réussis, si la batterie n'est pas détectée, l'onduleur activera automatiquement la batterie si l'on met l'onduleur sous tension.





4. Informations sur l'écran LCD

Appuyez sur «» ou «» pour changer les informations d'affichage LCD. Il affichera la batterie et le groupe de batterie avant «Vérification de la version du processeur principal» comme indiqué ci-dessous.

Informations sélectionnables	affichage LCD
Numéros des blocs de batteries et des groupes de batteries	Numéros de pack de batteries = 3, numéros de groupe de batteries = 1 

5. Référence de code

Le code d'information associé s'affichera sur l'écran LCD. Veuillez vérifier l'écran LCD de l'onduleur pour le fonctionnement.

Code	Description
60 	Si l'état de la batterie n'est pas autorisé à se charger et se décharger après que la communication entre l'onduleur et la batterie est réussie, elle affichera le code 60 pour arrêter la charge et la décharge de la batterie.
61 	Communication perdue (disponible uniquement lorsque le type de batterie est pas de réglage comme «AGM», «inondé/Flooded» ou défini par l'utilisateur •Une fois la batterie connectée, le signal de communication n'est pas détecté pendant 3 minutes, le buzzer émet un bip. Après 10 minutes, l'onduleur arrêtera de charger et de décharger la batterie au lithium. •Une perte de communication se produit une fois que l'onduleur et la batterie sont connectés avec succès, le buzzer émet immédiatement un bip.
69 	Si l'état de la batterie n'est pas autorisé à se charger une fois la communication entre l'onduleur et la batterie réussie, le code 69 s'affichera pour arrêter la charge de la batterie.
70 	Si l'état de la batterie doit être chargé après que la communication entre l'onduleur et la batterie est réussie, il affichera le code 70 pour charger la batterie.
71 	Si l'état de la batterie n'est pas autorisé à se décharger une fois la communication entre l'onduleur et la batterie réussie, il affichera le code 71 pour arrêter la décharge de la batterie.

Annexe III : Le guide d'utilisation du Wi-Fi

1 Introduction

Le module Wi-Fi peut permettre une communication sans fil entre les onduleurs hors réseau et la plate-forme de surveillance. Les utilisateurs ont une expérience complète et à distance de surveillance et de contrôle des onduleurs lorsqu'ils combinent le module Wi-Fi avec l'application WatchPower, disponible pour les appareils iOS et Android. Tous les enregistreurs de données et paramètres sont enregistrés dans iCloud.

Les principales fonctions de cette application :

- Fournit l'état de l'appareil pendant le fonctionnement normal.
- Permet de configurer les paramètres de l'appareil après l'installation.
- Avertit les utilisateurs lorsqu'un avertissement ou une alarme se produit.
- Permet aux utilisateurs d'interroger les données d'historique de l'onduleur.



2. Application WatchPower

2-1. Téléchargez et installez l'application

Configuration requise du système d'exploitation pour votre téléphone intelligent :

- 🍏 Le système iOS prend en charge iOS 9.0 et supérieur
- 🤖 Le système Android prend en charge Android 5.0 et supérieur

Veillez scanner le code QR suivant avec votre smartphone et télécharger l'application WatchPower



Android





iOS system

Ou vous pouvez trouver l'application «WatchPower» dans l'Apple® Store ou «WatchPower Wi-Fi» dans Google® Play Store.



2-2. La configuration initiale

Étape 1: Inscription pour la première fois

Après l'installation, veuillez appuyer sur l'icône  de raccourci pour accéder à cette APP sur votre écran mobile. Dans l'écran, appuyez sur «S'inscrire» pour accéder à la page «Enregistrement de l'utilisateur». Remplissez toutes les informations requises et scannez le module Wi-Fi PN en tapant  icône. Ou vous pouvez simplement entrer directement le PN. Ensuite, appuyez sur le bouton «S'inscrire».

Ensuite, une fenêtre «Enregistrement réussi» apparaîtra. Appuyez sur «Aller maintenant» pour continuer à configurer le réseau Wi-Fi local.



Étape 2 : Configuration du module Wi-Fi local

Maintenant, vous êtes dans la page « Configuration Wi-Fi ». Des procédures de configuration détaillées sont répertoriées dans « Comment se connecter ? » section et vous pouvez la suivre pour vous connecter au Wi-Fi.



Entrez les «Paramètres →Wi-Fi» et sélectionnez le nom du Wi-Fi connecté. Le nom du Wi-Fi connecté est le même que celui de votre Numéro PN Wi-Fi et saisissez le mot de passe par défaut « 12345678 »



Ensuite, retournez à l'application WatchPower et appuyez sur le bouton « Confirm Connected Wi-Fi Module » lorsque le module Wi-Fi est connecté avec succès.



Then, return to WatchPower APP and tap " Confirm Connected Wi-Fi Module "

Étape 3 : Paramètres du réseau Wi-Fi

Tapez  pour sélectionner le nom de votre routeur Wi-Fi local (pour accéder à Internet) et entrez le mot de passe



Étape 4 : Appuyez sur « Confirmer » pour terminer la configuration Wi-Fi entre le module Wi-Fi et Internet.



Si la connexion échoue, veuillez répéter les étapes 2 et 3



Fonction de diagnostic

Si le module ne surveille pas correctement, appuyez sur « **Diagnostic** » dans le coin supérieur droit de l'écran pour plus des détails. Il affichera une suggestion de réparation. Veuillez le suivre pour résoudre le problème. Ensuite, répétez les étapes du chapitre 4.2 pour réinitialiser les paramètres réseau. Après tous les réglages, appuyez sur « Rediagnostic » pour vous reconnecter.



2-3.Connexion et fonction principale de l'application

Après avoir terminé l'enregistrement et la configuration du Wi-Fi local, entrez le nom et le mot de passe enregistrés pour vous connecter.
 Remarque : Cochez «Se souvenir de moi » pour faciliter votre connexion par la suite.



Aperçu

Une fois la connexion réussie, vous pouvez accéder à la page «Aperçu » pour avoir un aperçu de vos appareils de surveillance, y compris la situation de fonctionnement globale et les informations sur l'énergie pour la puissance actuelle et la puissance d'aujourd'hui comme le diagramme ci-dessous.



Dispositifs

Appuyez sur le  (située en bas) pour accéder à la page Liste des appareils. Vous pouvez passer en revue tous les appareils ici en ajoutant ou en supprimant le module Wi-Fi dans cette page.

Ajouter un appareil



Supprimer l'appareil



Appuyez sur l'icône  dans le coin supérieur droit et entrez manuellement le numéro de pièce pour ajouter un appareil. Cette étiquette de numéro de pièce est collée au bas de l'onduleur. Après avoir entré le numéro de pièce, appuyez sur « Confirmer » pour ajouter cet appareil dans la liste des appareils.

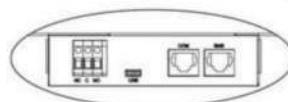
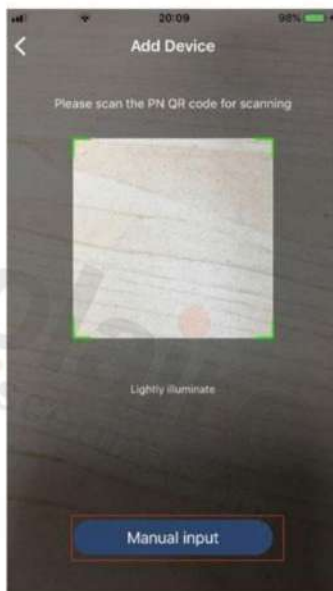

Part number label is pasted on the bottom of inverter.



Pour plus d'informations sur la liste des appareils, veuillez vous référer à la section 2.4

MOI/ME

Dans la page ME, les utilisateurs peuvent modifier « Mes informations », y compris [Photo de l'utilisateur], [Sécurité du compte], [Modifier mot de passe], [Vider le cache] et [Déconnexion], illustrés comme les diagrammes ci-dessous.

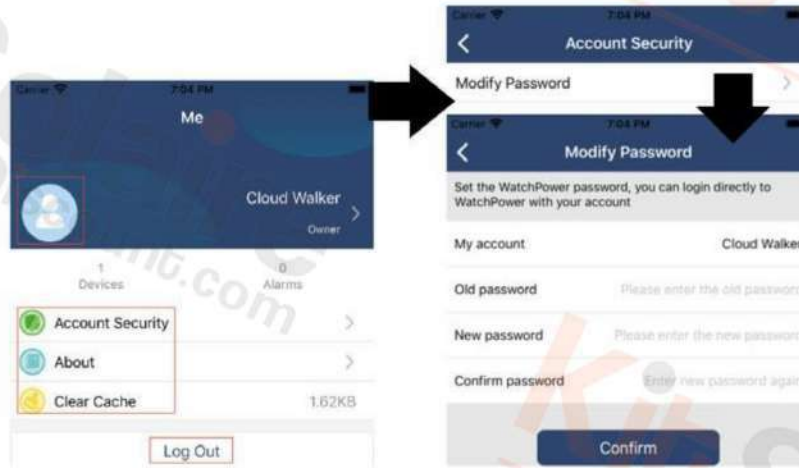

2-4. Liste des périphériques

Dans la page Liste des appareils, vous pouvez dérouler pour actualiser les informations de l'appareil, puis appuyer sur n'importe quel appareil dont vous souhaitez vérifier l'état en temps réel et les informations associées, ainsi que pour modifier les paramètres. Veuillez vous référer à la liste de réglage des paramètres.



Mode appareil

En haut de l'écran, il y a un diagramme de flux de puissance dynamique pour montrer le fonctionnement en direct. Il contient cinq icônes pour présenter la puissance PV, l'onduleur, la charge, l'utilitaire et la batterie. En fonction de l'état de votre modèle d'onduleur, il y aura [Mode veille][Mode ligne],[Mode batterie].

[Mode veille] L'onduleur n'alimentera pas la charge tant que l'interrupteur «ON » n'est pas enfoncé. Utilitaire qualifié ou source PV peut charger la batterie en mode veille.





[Mode Ligne] L'onduleur alimente la charge du service public avec ou sans charge PV. Un service public qualifié ou une source PV peut charger la batterie.



[Mode batterie] onduleur alimente la charge de la pâte à frire avec ou sans charge PV. Seule source PV peut charger la batterie.



Alarme de périphérique et modification du nom

Dans cette page, appuyez sur le  dans le coin supérieur droit pour accéder à la page d'alarme de l'appareil. Ensuite, vous pouvez revoir l'historique des alarmes et informations détaillées. Appuyez sur le  dans le coin supérieur droit, une zone de saisie vide apparaîtra. Ensuite, vous pouvez modifier le nom de votre appareil et appuyer sur « Confirmer » pour terminer la modification du nom.

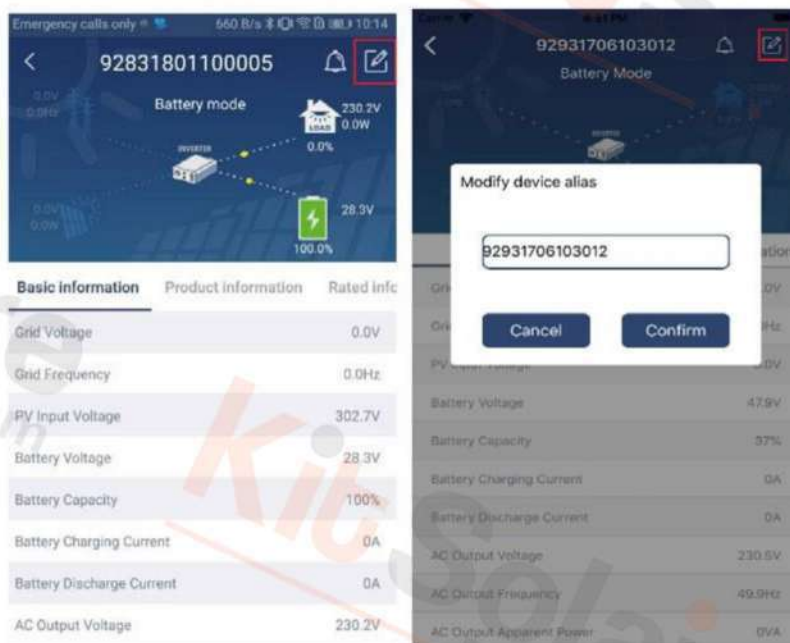

Données d'informations sur l'appareil

Les utilisateurs peuvent consulter les [Informations de base],[Informations sur le produit][Informations notées],[Historique] et[Wi-Informations sur le module Fi] en balayant vers la gauche.



[Informations de base] affiche les informations de base de l'onduleur, y compris la tension alternative, la fréquence alternative, la tension d'entrée PV, la tension de la batterie, la capacité de la batterie, le courant de charge, la tension de sortie, la fréquence de sortie, la puissance apparente de sortie, la puissance active de sortie et le pourcentage de charge. Veuillez glisser vers le haut pour voir des informations plus basiques.

[Informations sur la production] affiche le type de modèle (type d'onduleur), la version du processeur principal, la version du processeur Bluetooth et la version du processeur secondaire.

[Informations nominales] affiche des informations sur la tension AC nominale, le courant AC nominal, la tension nominale de la batterie, la tension de sortie nominale, la fréquence de sortie nominale, le courant de sortie nominal, la puissance apparente de sortie nominale et la puissance active de sortie nominale. Veuillez faire glisser vers le haut pour voir plus d'informations évaluées.

[Historique] affiche l'enregistrement des informations sur l'unité et le réglage en temps opportun. Informations sur

[Le module Wi Fi] affiche le PN du module Wi Fi, l'état et la version du micrologiciel.

Réglage des paramètres

Cette page sert à activer certaines fonctionnalités et à configurer les paramètres des onduleurs. Veuillez noter que la liste de la page « Réglage des paramètres » dans le diagramme ci-dessous peut différer des modèles d'onduleur surveillé. Voici brièvement quelques-uns d'entre eux en surbrillance, [Réglage de la sortie] [Réglage des paramètres de la batterie] [Activer/désactiver les éléments] [Restaurer les valeurs par défaut] pour illustrer.



Il existe trois façons de modifier le réglage et elles varient en fonction de chaque paramètre.

a) Lister les options pour modifier les valeurs en appuyant sur l'une d'entre elles.

b) Activer/arrêter les fonctions en cliquant sur le bouton « Activer » ou « Désactiver ».

c) Modification des valeurs en cliquant sur les flèches ou en saisissant les chiffres directement dans la colonne.

Chaque réglage de fonction est enregistré en cliquant sur le bouton « Set ».

Veuillez vous référer à la liste des paramètres ci-dessous pour une description générale et notez que les paramètres disponibles peuvent varier en fonction des différents modèles. Veuillez toujours consulter le manuel du produit original pour obtenir des instructions de réglage détaillées.

Liste de réglage des paramètres :

Article		Description
Réglage de la sortie	Batterie paramètre réglage	Pour configurer la priorité de la source d'alimentation de la charge.
	Plage d'entrée CA	Lors de la sélection de « UPS », il est permis de connecter un ordinateur personnel. Veuillez consulter le manuel du produit pour plus de détails. En sélectionnant « Appliance », il est possible de connecter des appareils domestiques.
	Tension de sortie	Pour régler la tension de sortie.
	Fréquence de sortie	Pour régler la fréquence de sortie.
Batterie paramètre réglage	Type de batterie	Pour définir le type de batterie connectée.
	Coupage de la batterie Arrêt tension	Pour régler la tension d'arrêt de décharge de la batterie. Veuillez consulter le manuel du produit pour la plage de tension recommandée en fonction du type de batterie connectée.
	Retour au réseau tension	Lorsque « SBU » ou « SOL » est défini comme priorité de source de sortie et que la tension de la batterie est inférieure à cette tension de réglage, l'unité passera en mode ligne et le réseau fournira de l'énergie à la charge.
	Retour à la tension de décharge	Lorsque « SBU » ou « SOL » est défini comme priorité de source de sortie et que la tension de la batterie est supérieure à cette tension de réglage, la batterie pourra se décharger

Article	Description	
Réglage de la sortie	Source du chargeur priorité	Pour configurer la priorité de la source de chargement.
	Courant de charge max. de charge	Il s'agit de configurer les paramètres de charge de la batterie. Les valeurs sélectionnables dans différents modèles d'onduleurs peuvent varier. Veuillez consulter le manuel du produit pour plus de détails.
	Max. AC courant de charge :	
	Charge du flotteur tension	
	Charge en vrac tension	Il s'agit de configurer les paramètres de charge de la batterie. Les valeurs sélectionnables dans différents modèles d'onduleurs peuvent varier. Veuillez consulter le manuel du produit pour plus de détails.
	Batterie égalisation	Activer ou désactiver la fonction d'égalisation de la batterie.
	Temps réel Activer la batterie Égalisation	C'est une action en temps réel pour activer l'égalisation de la batterie.
	Temps égalisé de la sortie	Pour configurer la durée d'égalisation de la batterie.
	Temps égalisé	Pour configurer la durée prolongée pour continuer l'égalisation de la batterie.
	Égalisation Période	Pour configurer la fréquence d'égalisation de la batterie.
Égalisation Tension	Pour configurer la tension d'égalisation de la batterie.	
Activer/ Désactiver Fonctions	LCD Auto Retourner à l'écran principal	Si cette option est activée, l'écran LCD reviendra automatiquement à son écran principal après une minute automatiquement.
	Code d'erreur Enregistrement	S'il est activé, le code de défaut sera enregistré dans l'onduleur lorsqu'un défaut se produit.
	Rétroéclairage	S'il est désactivé, le rétroéclairage LCD sera éteint lorsque le bouton du panneau n'est pas actionné pendant 1 minute.
	Fonction de dérivation	S'il est activé, l'unité passera en mode ligne en cas de surcharge en mode batterie.
	Bip pendant l'interruption de la source primaire	S'il est activé, le buzzer sonnera lorsque la source principale est anormale.
	Sur Température Redémarrage automatique	S'il est désactivé, l'unité ne sera pas redémarrée après la résolution du problème de surchauffe.
	Surcharge Auto Redémarrage	Si elle est désactivée, l'unité ne sera pas redémarrée après une surcharge.
Buzzer	S'il est désactivé, le buzzer ne sera pas activé lorsque l'alarme/le défaut se produit.	
LED RGB Réglage	Activer/ désactiver	Allumer ou éteindre les DEL RVB
	Luminosité	Régler la luminosité de l'éclairage
	Vitesse	Régler la vitesse vitesse d'éclairage
	Effets	Modifier les effets de lumière
	Sélectionner la couleur	Ajustez la couleur en réglant la valeur RGB
Rétablir la défaut	Cette fonction permet de rétablir tous les paramètres par défaut.	